



R8

Audi R8 Coupé | R8 Spyder

ARRENDAR business solutions

Si te interesa este modelo o cualquier otro Audi, ponte en contacto y te haremos una oferta especial.

Haz [click aquí](#).

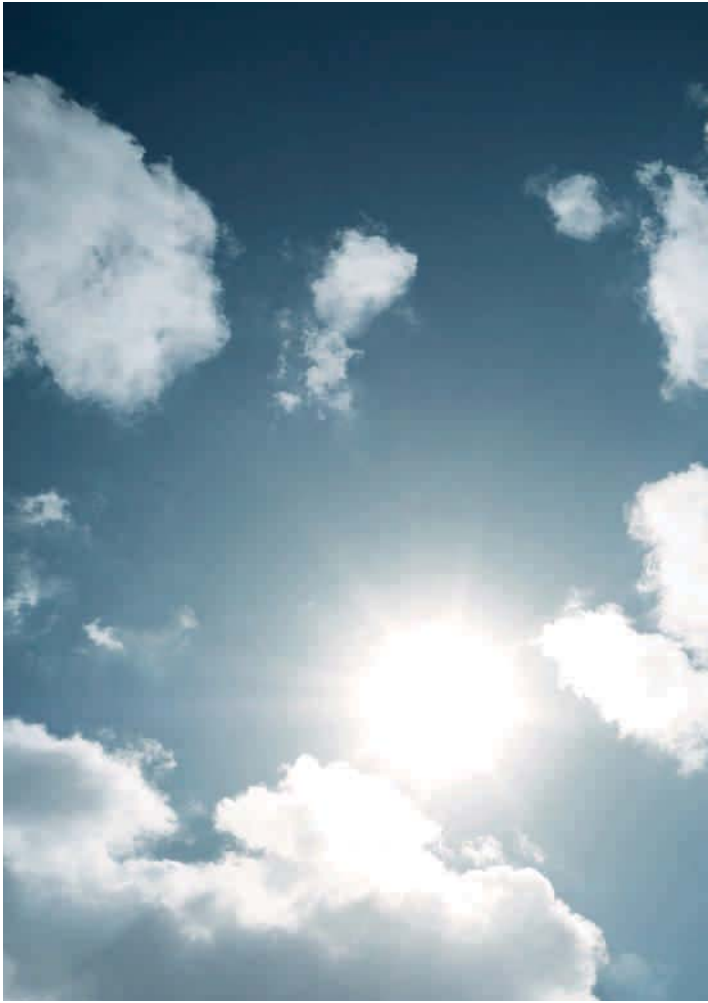

Página	
Fascinación	
4	Historia
6	Manufactura
8	Vivencia Audi R8 Coupé
30	Perspectiva Audi R8 LMS
32	Vivencia Audi R8 Spyder
Técnica	
54	FSI®
58	quattro®
60	Audi magnetic ride
62	Audi Space Frame (ASF)
64	Capota, micrófono para el cinturón
Equipamientos	
68	Audi exclusive
70	Juegos de maletas R8
72	Guías de estilo Audi R8 Coupé
74	Guías de estilo Audi R8 Spyder
76	Pinturas, laterales, colores de capota
78	Asientos/tapizados
80	Equipamientos de cuero, techo/techo de capota
82	Inserciones
83	Llantas/neumáticos
84	Luz y retrovisores, equipamientos exteriores
86	Equipamientos interiores
88	Infotainment
89	Sistemas de apoyo, técnica
91	Prolongación de la garantía Audi
Otros	
92	Datos técnicos
94	Dimensiones
96	Índice
100	Fascinación Audi

Los equipamientos de los vehículos mostrados se hallan en la página 99.

Los valores de consumo de combustible y emisiones de CO₂ se hallan en la página 92.

La experiencia de más de 70 años en el deporte del motor.

La marca Audi está presente con éxito en el deporte del motor desde hace muchos años. Ya con los éxitos de Auto Union en los años 30 del siglo pasado, las victorias en los campeonatos mundiales de marcas de rallye y en las competiciones de automóviles de turismo en los años 80, 90 y hasta hoy en día, nuestros ingenieros siempre han hallado nuevas formas de imponer criterios rectores en el deporte del motor.

Desde 1999 son los pilotos con los cuatro aros los que demuestran en las legendarias 24 horas de Le Mans que el lema "A la vanguardia de la técnica" es mucho más que una promesa. Con cinco victorias completas en la carrera de larga distancia más dura del mundo y más de 60 victorias en competiciones internacionales, el prototipo deportivo Audi R8 es hoy en día el coche de carreras más exitoso de Le Mans. Audi emplea desde 2006 la tecnología TDI en el deporte del motor y celebró en 2010 el cuarto triunfo triple de la marca Audi en el clásico trayecto largo de Le Mans.

Al desarrollar el Audi R8 se aplicaron de forma consecuente las tecnologías probadas y las experiencias obtenidas en competición bajo las condiciones más duras. El Audi R8 LMS, empleado exitosamente desde 2009, es la prueba de que el resultado es un extraordinario concepto total con un talento especialmente deportivo.

Audi R8. Disponible tanto en versión Coupé como Spyder, pero siempre con los genes de un triunfador: "¡Caballeros, arranquen sus motores!"





La actitud consecuente de apostar por el trabajo artesanal.

Para la fabricación de un automóvil extraordinario se requiere una herramienta muy especial: la mano humana. A diferencia de las producciones en grandes series con procesos completamente automatizados, el Audi R8 es manufacturado por completo. Los 99 metros de cordón de soldadura se realizan en gran medida de forma manual. Pequeños equipos altamente cualificados le dan a este superdeportivo su forma única en 72 horas. En 14 estaciones coordinadas, los empleados con mayor experiencia montan el R8 prácticamente de forma manual. Debido a las numerosas variantes de equipamientos y posibilidades de personalización una combinación apenas aparece dos veces.

Después del montaje cada automóvil pasa por un exigente control de calidad, ya que para Audi la precisión es decisiva. Detectar irregularidades en la superficie, comprobar las cotas de rendija extremadamente estrechas y realizar amplias pruebas en carretera – todo ello se hace con una meta: construir un automóvil absolutamente único.

Cada Audi R8 es un ejemplar único con firma propia.

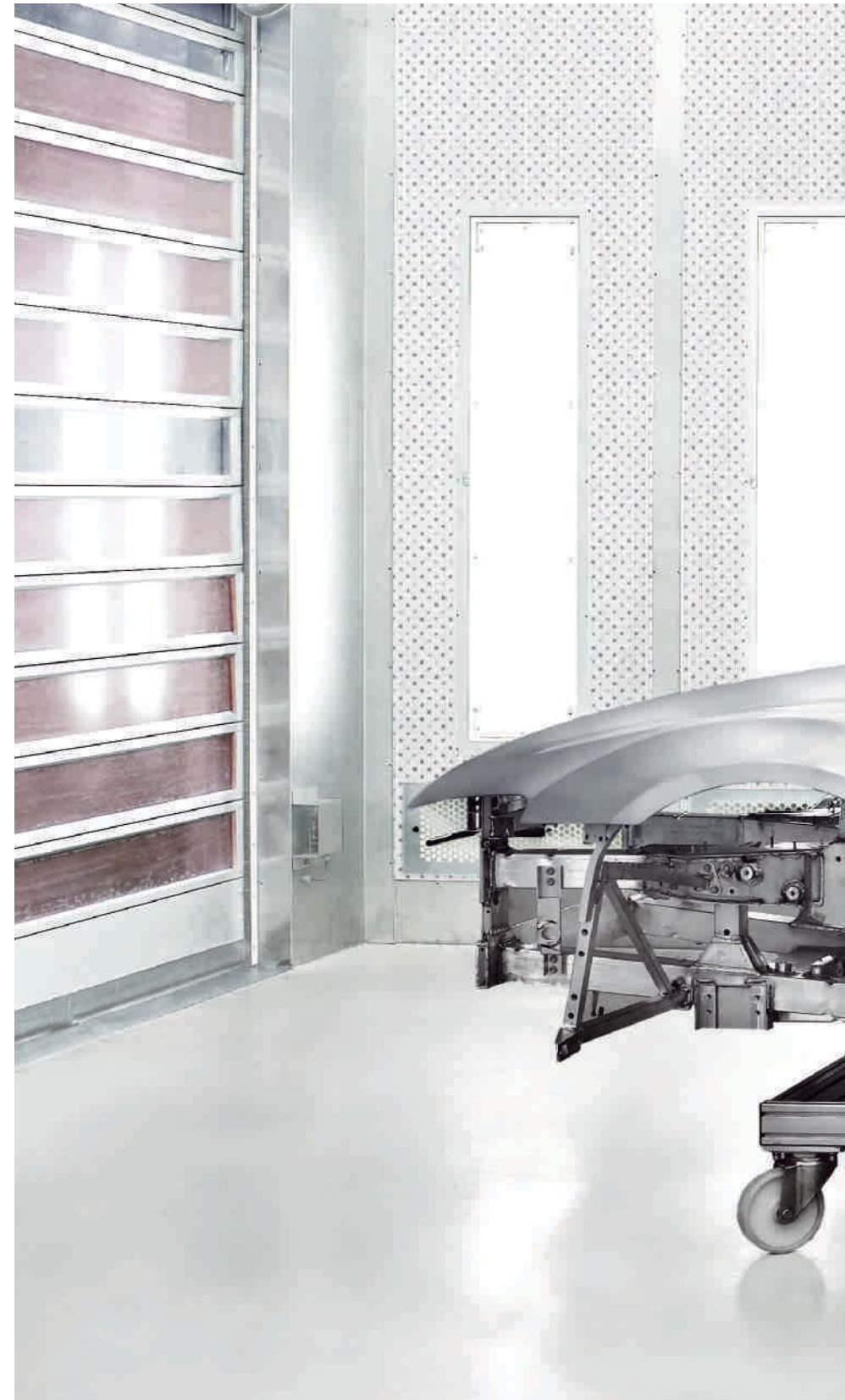







Fabricado con nuestras ideas más fuertes.

Quien construye un automóvil deportivo que cumpla con las exigencias más elevadas se presenta a uno de los mayores retos en la construcción automovilística. Hacen falta una precisión técnica y un rendimiento casi al límite de lo realizable. Con el Audi R8 nuestro equipo de desarrollo y diseño ha creado un automóvil que representa en cualquier aspecto nuestro deseo de alcanzar la perfección automovilística unida a un diseño extraordinario.

R8

Audi R8 Coupé

El diseño del Audi R8 4.2 FSI quattro es una declaración que no deja lugar a dudas: las líneas laterales, musculosas y claramente estructuradas, subrayan la fascinación que causa su linaje – el deporte del motor. Su excitante idioma formal es una promesa: dinamismo potente e irresistible. Una promesa cumplida con creces.

Los laterales diferenciados cromáticamente detrás de las puertas aportan al Audi R8 un dinamismo inconfundible. Gracias a la combinación de las amplias salidas de aire con estrechas luces posteriores con técnica LED, la zaga causa una impresión de gran potencia y amplitud.

La impresionante estética del Audi R8 4.2 FSI quattro se complementa con dos terminales de escape dobles.





R8

HH BA 740



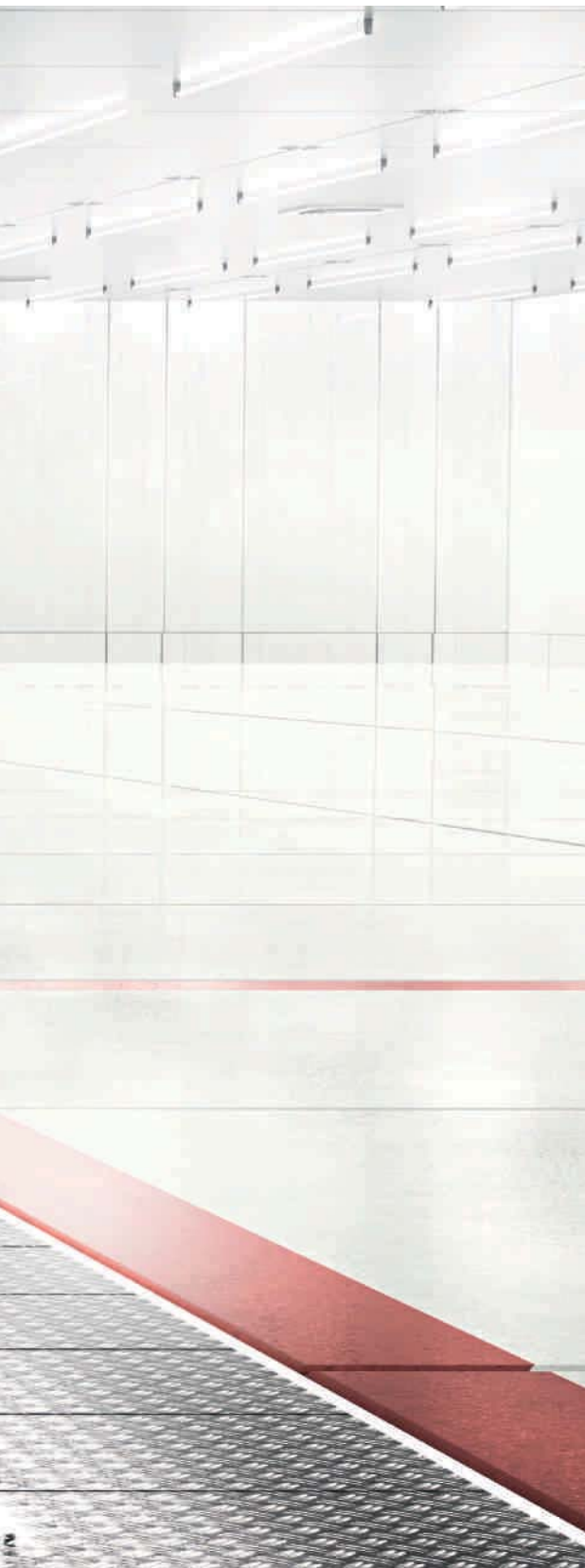

El Audi R8 lleva los cuatro aros en el capó delantero. Con las amplias entradas de aire y la parrilla monobloque Audi, deportiva y esbelta, su estética no deja lugar a dudas: usted se halla ante un deportivo orientado hacia el rendimiento.

El alerón posterior se despliega automáticamente a los 100 km/h y a los 35 km/h vuelve a integrarse armónicamente en la silueta del automóvil. A elección, también es posible accionar el alerón apretando un botón.

Los faros delanteros con luz de marcha diurna LED confieren al R8 Coupé 4.2 FSI quattro una expresiva imagen. Las características luces posteriores, de tipo constructivo LED, son sinónimo de máxima precisión técnica.

Los valores de consumo de combustible y emisiones de CO₂ se hallan en la página 92.

El diseño del Audi R8 5.2 FSI quattro es un desarrollo ulterior sin compromiso de la filosofía del rendimiento. Su poderío potenciado ya se manifiesta a primera vista: la estética del deporte del motor de la parrilla del radiador pintada en negro de alto brillo con las llamativas laminillas en estética de cromo reflejan un carácter dominante y deportivo. Los faros frontales con tecnología LED integral y el borde del alerón pintado en negro de alto brillo refuerzan esta impresión. Los laterales diferenciados resaltados dirigen el aire directamente al potente motor de altas revoluciones de 5,2 litros ubicado en la zaga del bólido. Los estribos ampliados y ambos emblemas V10 en el capó delantero subrayan su llamativa imagen.







El difusor pintado en negro de alto brillo, las luces posteriores con fondo negro y terminales de escape dobles ovalados aportan a la zaga una inconfundible irradiación.

Las salidas de aire en estética de aluminio a izquierda y derecha de la luneta posterior forman el marco ideal para el corazón del Audi R8 Coupé 5.2 FSI quattro: el motor central V10.

Las llantas de forja de aluminio de 19 pulgadas con diseño de 10 radios en Y, pulidas, bicolor, redondean la exclusiva imagen del Audi R8 Coupé 5.2 FSI quattro.



Los valores de consumo de combustible y emisiones de CO₂ se hallan en la página 92.





La capacidad de aplicar la tecnología del deporte del motor a la carretera.

El puesto del conductor en estética monoposto recuerda una cabina típica de un coche de carreras. Claramente estructurado y orientado hacia el conductor convence por su probada ergonomía y un manejo intuitivo. El volante deportivo de cuero multifunción con diseño de 3 radios con aro aplanado en la parte inferior y los asientos deportivos de serie irradian, como todo lo demás en el R8, pura deportividad y convencen por la exquisita calidad de elaboración.









El instrumento combinado y el pomo de la palanca de cambio con diseño específico V10 no dejan lugar a dudas: usted se halla en un deportivo de alto rendimiento. Viva la aplicación precisa de los movimientos del volante. Evoque la capacidad de rendimiento del motor central V10. Va a tener una experiencia de conducción que compartirá únicamente con los pilotos de carreras de automóviles. Y para que pueda disfrutar plenamente de cada curva, dispone en el R8 Coupé 5.2 FSI quattro de asientos deportivos en cuero napa fina que ofrecen una excelente sujeción lateral. Diversos portaobjetos, materiales de excelente calidad, una elaboración perfecta y una amplia gama de posibilidades de personalización completan el interior de alto standing.



Los valores de consumo de combustible y emisiones de CO₂ se hallan en la página 92.



El deseo de dar libre curso a la potencia.

Sus genes proceden de la pista de carreras. Y esto también se percibe en carretera. Como pocos deportivos, el Audi R8 Coupé da la sensación de controlar de manera inmediata una fuerza casi indomable. De forma tan directa e intensa que usted va a pensar que forma una unidad con la técnica.



Hacer posible la vivencia de estar a la vanguardia de la técnica.

Su diseño influye respeto. Su tecnología está a la altura de aceptar cualquier reto. Disfrute de la superioridad de su Audi R8 Coupé: es la manera más cercana de vivir el circuito de carreras en carretera.









La convicción
de que un solo trayecto en el R8 dice más que mil palabras.





El impulso de fusionar deporte del motor y serie.

Con el Audi R8 LMS el R8 vuelve a las pistas de carreras. El 54 % de sus piezas se basa en el R8 Coupé 5.2 FSI quattro, por ejemplo, el Audi Space Frame (ASF), el tren de rodaje y, por supuesto, el motor V10. Fabricado según el reglamento GT3 de la FIA, el R8 LMS ofrece técnica del deporte del motor pura sangre, un elevado rendimiento y sobre todo grandes posibilidades de victoria.

Ningún automóvil de carreras GT3 tuvo más éxito en sus primeros años: 163 veces en el podio, 64 victorias y 7 títulos de campeón subrayan el impresionante rendimiento del Audi R8 LMS.

El programa Audi race experience le permite a usted vivir la atmósfera de competición con el R8 LMS de forma muy directa – desde un entrenamiento individual, hasta la obtención de una licencia para el deporte del motor y la participación en carreras con un equipo profesional.

Más información y su interlocutor personal para el Audi R8 LMS en www.audi.com/r8lms y www.audi.com/driving.

R8

Audi R8 LMS





sport

Audi Sport

MICHELIN

Audi quattro GmbH BILSTEIN Cibach





Abriendo nuevas perspectivas – incluso cerrado.

Es imposible mejorar un automóvil como el R8 Coupé. Pero sí se puede cambiar: para obtener nuevas perspectivas y todavía más libertad. Váyase preparando para conocer un automóvil fuera de lo corriente: el Audi R8 Spyder, el automóvil a cielo abierto de alto rendimiento. Potente. Dinámico. Extrovertido. Un Spyder que cumple con las exigencias de rendimiento y el elevado estándar de la marca Audi: construir uno de los automóviles más apasionantes de su segmento.

R8

Audi R8 Spyder



La prolongada capota de lona acentúa la línea claramente estructurada del Audi R8 Spyder. Con la función de pulsación se puede plegar de forma confortable entre 6 y 50 km/h – de forma completamente automática en tan sólo 19 segundos. La capota plegada desaparece en un hueco específico habilitado encima del motor ocupando muy poco espacio. La tapa del hueco para la capota de fibra de carbón muy ligera y la capota de lona contribuyen a minimizar el peso del automóvil.

Los valores de consumo de combustible y emisiones de CO₂ se hallan en la página 92.









Al rendimiento extraordinario siempre le otorgamos un primer lugar. Esta vez lo desplazamos hacia atrás.

La llamativa parte frontal del Audi R8 Spyder irradia dominancia deportiva, la zaga se presenta potente y musculosa – incluso con la capota plegada. Los guardabarros claramente resaltados y el llamativo borde de ruptura aerodinámica acentúan la zaga del R8 Spyder de forma muy lograda. El sonido del motor subraya de forma impresionante la capacidad de rendimiento del motor central.







Siempre una línea clara.
Incluso en curvas.









La llamativa parrilla monobloque Audi indica un carácter impetuoso. Las grandes salidas de aire en estética de aluminio en la tapa de la caja de la capota son herencia del lenguaje formal de los deportivos clásicos. Los terminales de escape dobles constituyen una nota final adecuada para este automóvil de alto rendimiento.



El máximo rendimiento deportivo requiere sobre todo una cosa: la técnica de respiración adecuada.

Las prolongadas entradas de aire acentúan una imagen lateral llena de tensión. Las musculosas ampliaciones de los estribos proporcionan una imagen deportiva.









Primero se le sigue contemplando.
Y ya no se quiere salir.

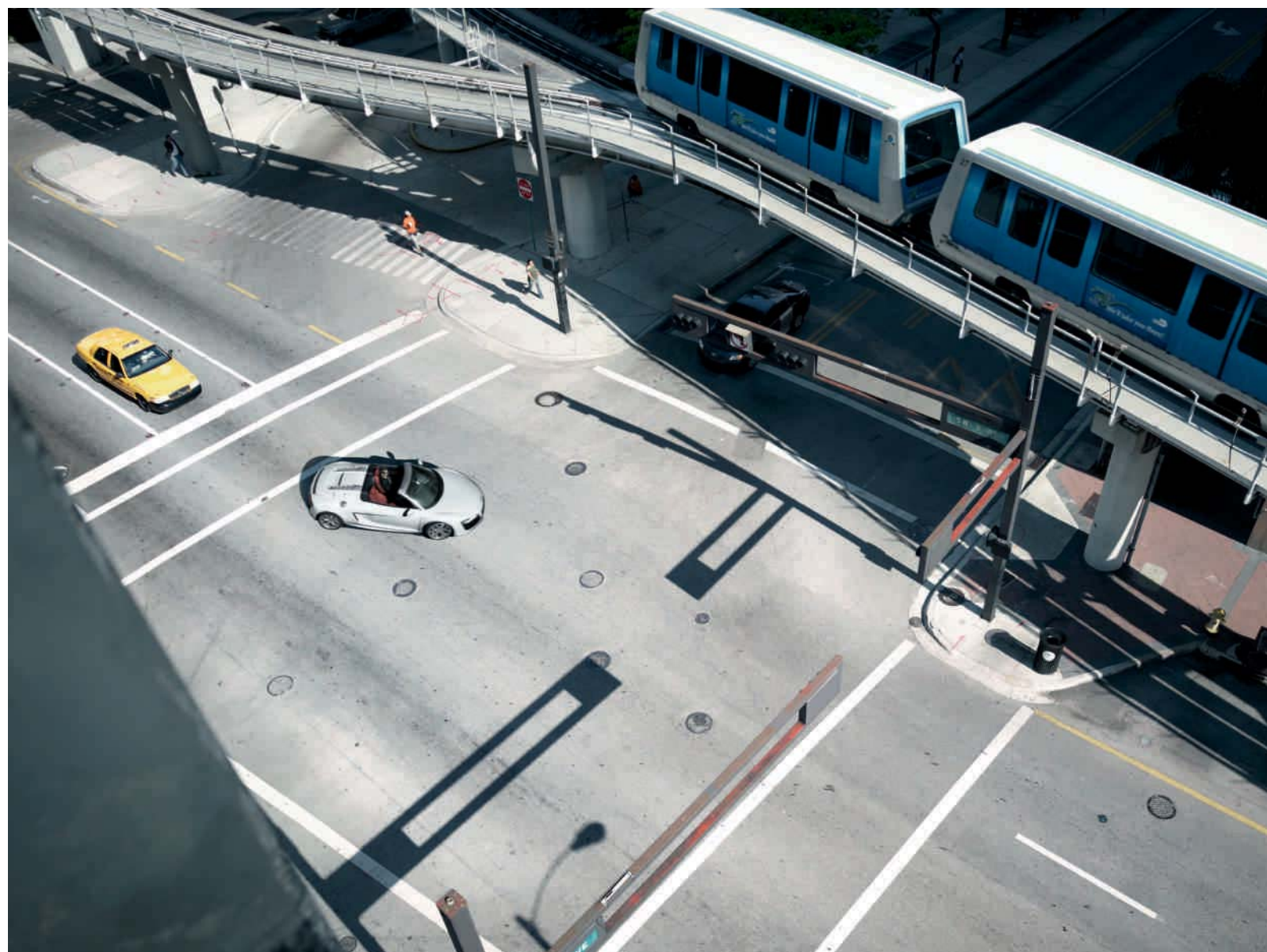



El interior con la estética monoposto típica del R8 también proporciona en el Spyder una clásica sensación del deporte del motor. Los asientos deportivos ergonómicos con tapizados de alta calidad ofrecen una excelente sujeción lateral y el volante deportivo de cuero multifunción R8 es de muy buen agarre gracias a su aro de contorno más pronunciado, sobre todo durante la conducción deportiva. La luneta posterior calefactable es escamoteable de forma eléctrica y ejerce de mampara antiviento con la capota plegada. El Bang & Olufsen Sound System siempre aporta un sonido excelente, tanto si conduce el R8 Spyder con la capota plegada o desplegada.





La mampara antiviento de serie protege adicionalmente de las molestas corrientes de aire y es de rápido montaje. El portaobjetos iluminado en la pared posterior ofrece espacio para gafas de sol, iPod o el cambiador de CDs, opcional.





Las llantas de forja de aluminio bicolors pulidas con diseño de 10 radios en Y subrayan el espíritu extravagante del Audi R8 Spyder 5.2 FSI quattro. Los faros LED integrales (de serie en R8 Spyder 5.2 FSI quattro) con diseño futurista crean una claridad similar a la luz diurna y son únicos en el segmento de los deportivos.

Los valores de consumo de combustible y emisiones de CO₂ se hallan en la página 92.



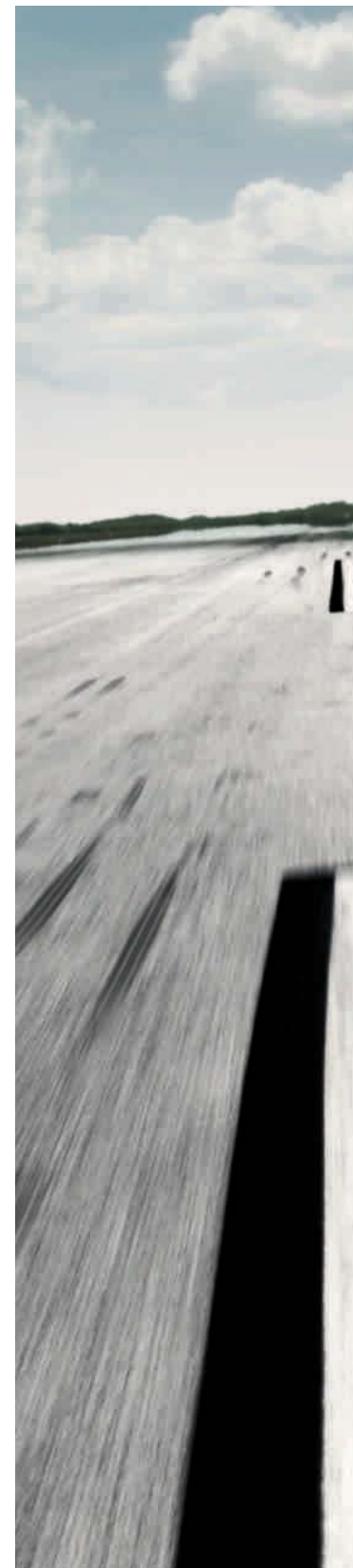

La primera vez que uno desea no llegar nunca a un destino.

Pura estética: el cuerpo del automóvil de potente definición y las prolongadas entradas de aire laterales aportan al Audi R8 Spyder 4.2 FSI quattro una especial elegancia. El motor central de 4,2 litros dispone de potentes 316 kW y se pone en 100 km/h en tan sólo 4,8 segundos. Y si usted lo desea incluso puede alcanzar los 300 km/h. Un final ideal para este automóvil de alto rendimiento son los dos terminales de escape con tubos dobles. Proporcionan un sonido dinámico y una imagen inconfundible.



IN QX 996



¿La forma más rápida de
expresar rendimiento?

HDZ.



Motor V10 con una cilindrada de 5.204 centímetros cúbicos

- Par máximo de 530 Nm con 6.500 rpm
- 386 kW de rendimiento máximo con 8.000 rpm
- Rendimiento específico de 74,2 kW por litro de cilindrada
- Inyección directa FSI® con una presión de hasta 120 bares
- Elevada compresión de 12,5 : 1
- Engrase por cárter seco adaptado al deporte del motor
- Amplio ángulo de cilindros de 90 grados para un centro de gravedad bajo

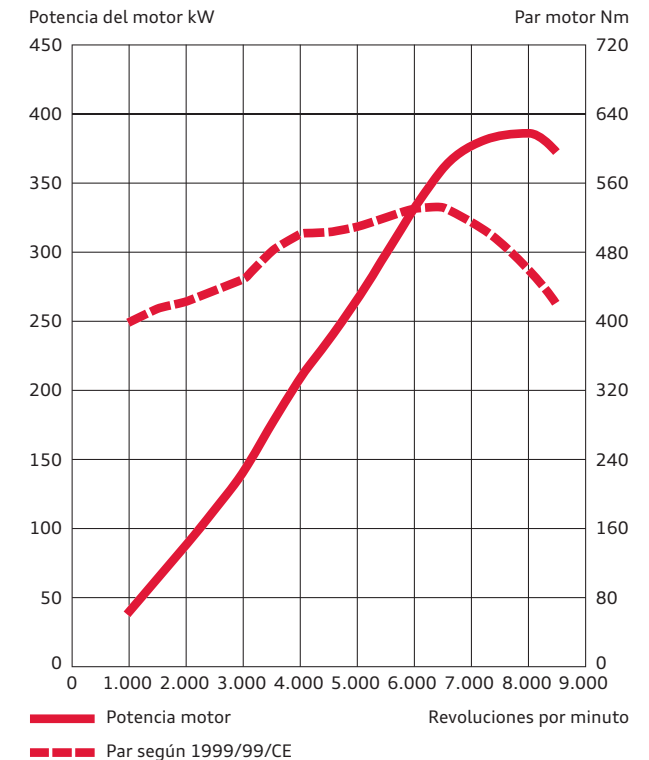

Régimen de revoluciones elevado (HDZ). Este concepto técnico es sinónimo de puro placer de conducir procedente directamente del deporte del motor. Ya que el régimen de revoluciones elevado en los motores centrales V8 y V10 se basa en un principio sencillo.

Un mayor número de procesos de combustión en los cilindros produce más potencia y, de este modo, un mayor aprovechamiento del rendimiento.

En el motor V10, por ejemplo, el par máximo es de 8.700 rpm y su potencia máxima 386 kW. Pese a ello, los motores de larga carrera de pistón ya aceleran enérgicamente con un par bajo. El par del motor V10 alcanza un valor máximo de generosos 530 Nm. En el R8 Coupé 5.2 quattro puede acelerar de 0 a 100 km/h en tan sólo 3,9 segundos, 8,1 segundos más tarde está circulando a 200 km/h. La propulsión sólo acaba al alcanzar los 316 km/h. Con 4,1 segundos para la aceleración de 0 a 100 km/h y

una velocidad máxima de 313 km/h, el R8 Spyder con motorización de 10 cilindros está prácticamente al mismo nivel.

Las cargas vibracionales y de temperatura se controlan mediante los compactos y sólidos motores de construcción ligera de aluminio. Junto con el engrase por cárter seco, procedente del deporte del motor, es además posible alcanzar elevadas fuerzas de aceleración transversal. En vez de un cár-

ter de aceite profundo convencional, un cárter plano, una bomba de achique y un depósito de aceite por separado aseguran que el motor tenga un suministro de aceite uniforme: para que usted pueda disfrutar en cada segundo plenamente del par y de la agilidad del Audi R8.



Principio FSI®: continuar donde otros acabaron.

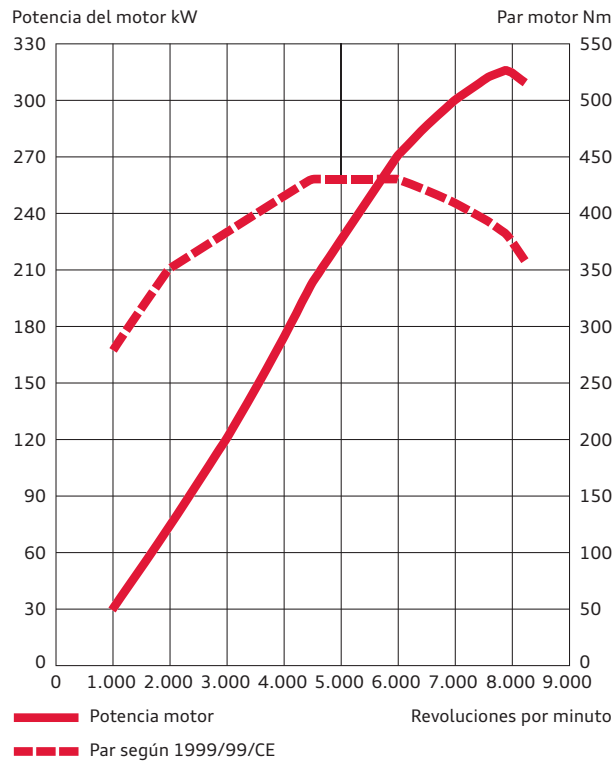

Motor V8 con una cilindrada de 4.163 centímetros cúbicos

- Par máximo de 430 Nm con 4.500 – 6.000 rpm
- 316 kW de rendimiento máximo con 7.900 rpm
- Rendimiento específico de 75,9 kW por litro de cilindrada
- Inyección directa FSI® con una presión de hasta 120 bares
- Elevada compresión de 12,5 : 1
- Engrase por cárter seco adaptado al deporte del motor
- Amplio ángulo de cilindros de 90 grados para un centro de gravedad bajo



El segundo pilar, además del régimen de revoluciones elevado, de la irresistible propulsión de los modelos R8: FSI®. En ambos motores se emplea esta tecnología de inyección directa de gasolina, asimismo adoptada del circuito de competiciones.

La tecnología FSI inyecta el combustible directamente en la cámara de combustión en una elevada concentración. Esto genera una mezcla de combustible y aire muy equilibrada y una combustión especialmente eficiente, lo que se traduce en un

mejor desarrollo de la potencia y en un mayor aprovechamiento del rendimiento.

El motor V8 del Audi R8 alcanza su par máximo de 430 Nm entre 4.500 y 6.000 rpm y como mínimo el 90 % de la potencia está disponible en una amplia gama de revoluciones entre 3.500 y 7.500 rpm. Esta potencia permite acelerar el R8 Coupé en 4,6 segundos de 0 a 100 km/h, el R8 Spyder en 4,8 segundos.

Como deportivo con motor central la masa está concentrada cerca del punto de gravedad del automóvil – para una muy buena distribución de carga entre los ejes y un comportamiento de marcha compensado. El rendimiento de ambos motores con su capacidad de reacción espontánea, el equilibrado desarrollo de la potencia y la enorme capacidad de desarrollo de par quedan enmarcados por un contundente sonido que entusiasma a lo largo de toda la gama de revoluciones.

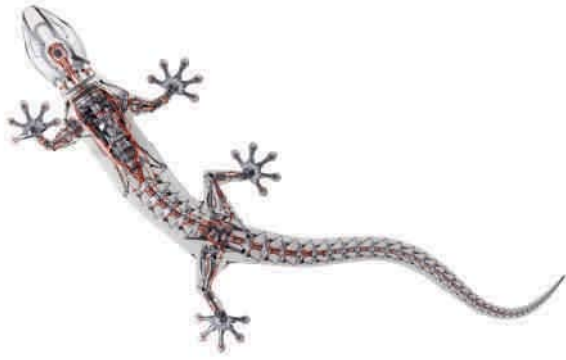

Con quattro® inventamos uno de los mejores sistemas de tracción total a nivel mundial.

Pruébalo: en el Audi R8.

Quien conoce Audi conoce quattro®. Y quien haya experimentado quattro ya no quiere conducir de otra manera. ¿Por qué? Porque esta tracción aplica la potencia del motor a la carretera de forma muy convincente.

quattro es una tracción total permanente. Para evitar que las ruedas de un eje giren en vacío, la fuerza del motor es dirigida hacia el otro eje. En el Audi R8

se emplea un embrague de discos de respuesta directa con regulación optimizada que permite una distribución variable del par entre eje delantero y posterior.

Debido al motor central, quattro está dispuesto en el R8 con énfasis en la zaga. Emplazado detrás del motor montado de forma longitudinal tiene una toma de fuerza para un árbol cardán que diri-

Los frenos de cerámica, opcionales, subrayan el parentesco del Audi R8 con el deporte del motor. Los discos de freno están reforzados con fibras de carbono. Con diámetros de 380 mm delante y 356 mm detrás ofrecen un elevado efecto de frenado y dosificación también con elevadas cargas térmicas – con un reducido peso propio. Además, el material extremadamente duro y resistente a la abrasión prolonga la vida útil de los discos.



ge la potencia al eje delantero donde un visco embrague distribuye los momentos. En la concepción básica de la unidad motriz un 15 % de la potencia llega a las ruedas delanteras y un 85 % a las posteriores; de ser necesario se dirige hasta un 30 % hacia delante. Un bloqueo de diferencial en el eje posterior aumenta el dinamismo todavía más; su efecto en fase de tracción es un 25 % y en fase de empuje un 45 %. Si una rueda de un eje gira en

vacío la frena el bloqueo electrónico del diferencial EDS. También en el R8 quattro aporta esas cualidades superiores ya características de Audi: excelente tracción, aceleración prácticamente sin deslizamiento, dinamismo de marcha potenciado, conducción en rectas mejorada y, por supuesto, un mayor placer de conducir.

En el Audi R8 se combina un motor central con la acreditada tecnología quattro®. De este modo es posible distribuir la potencia del motor del R8 a las 4 ruedas según sea requerida. La tracción total permanente apoya de este modo la seguridad activa, la tracción y el dinamismo de marcha. Proporciona un manejo más ágil y vivencias de conducción todavía más emocionantes en prácticamente todo tipo de carreteras.

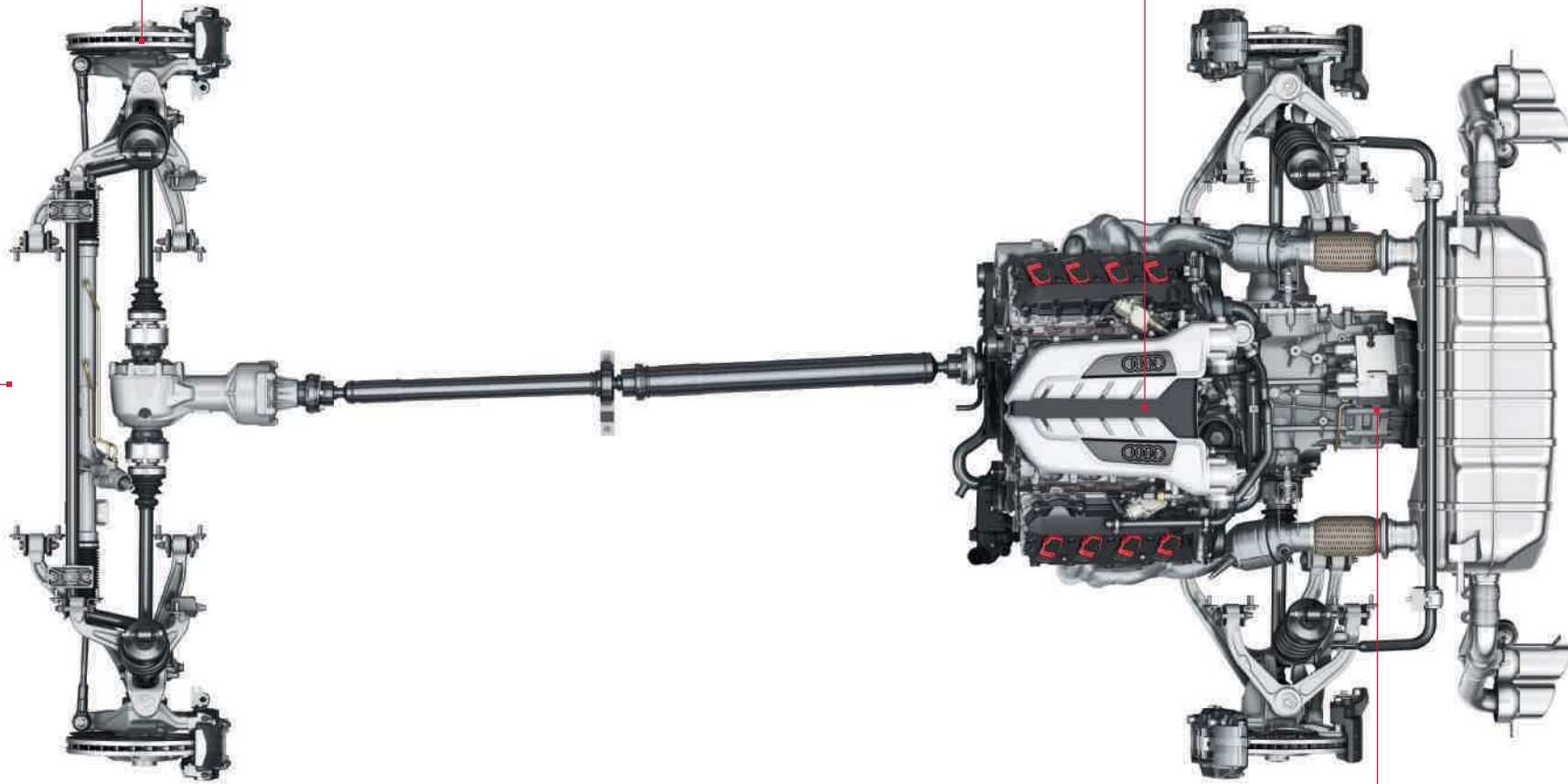

El cambio manual secuencial de 6 marchas R tronic procede del deporte del motor y es de construcción ligera y compacta. La tecnología Shift-by-Wire permite tiempos de cambio muy reducidos. El cambio de marchas se puede realizar, a elección, mediante un joystick en la consola central o por un sistema de cambio en el volante. Además, usted dispone adicionalmente de un modo de cambio automático. R tronic cuenta además con un modo deportivo.



El núcleo del amortiguador es un émbolo con una bobina magnética. A través del émbolo fluye el aceite de amortiguación que es influido por un campo magnético cambiante. Al aumentar la resistencia al flujo aumentan asimismo las fuerzas de amortiguación. Esto sucede cuando las partículas de hierro contenidas en el aceite se orientan a lo largo de las líneas de flujo magnéticas.

A nuestros automóviles se les atribuye una fuerza de atracción magnética.

Nosotros lo aprovechamos para el tren de rodaje.

El sistema de amortiguación adaptativo Audi magnetic ride, opcional, es una forma muy especial de conducir de forma confortable y deportiva. El sistema ajusta de forma muy rápida la dureza de los amortiguadores de acuerdo con el estado del firme.

En vez de un aceite de amortiguación convencional, en Audi magnetic ride se emplea un líquido especial cuyo comportamiento de flujo puede ser

cambiado mediante un campo electromagnético. Las mínimas partículas magnéticas contenidas en el aceite son orientadas en contra de la dirección de movimiento del amortiguador, aumentando así la fuerza de amortiguación de acuerdo con la fuerza del campo magnético. Sensores de camino en las ruedas y otros sistemas como dirección y ESP informan el aparato de control del Audi magnetic ride sobre la situación de conducción e influ-

yen de esta manera el grado de amortiguación en partículas de segundo. El conductor puede elegir entre dos ajustes básicos: En el modo normal, Audi magnetic ride es un confortable tren de rodaje deportivo que permite una conducción relajada también en trayectos prolongados. En el modo deportivo el tren de rodaje transmite una respuesta inmediata de la carretera; el automóvil reacciona de forma todavía más ágil.

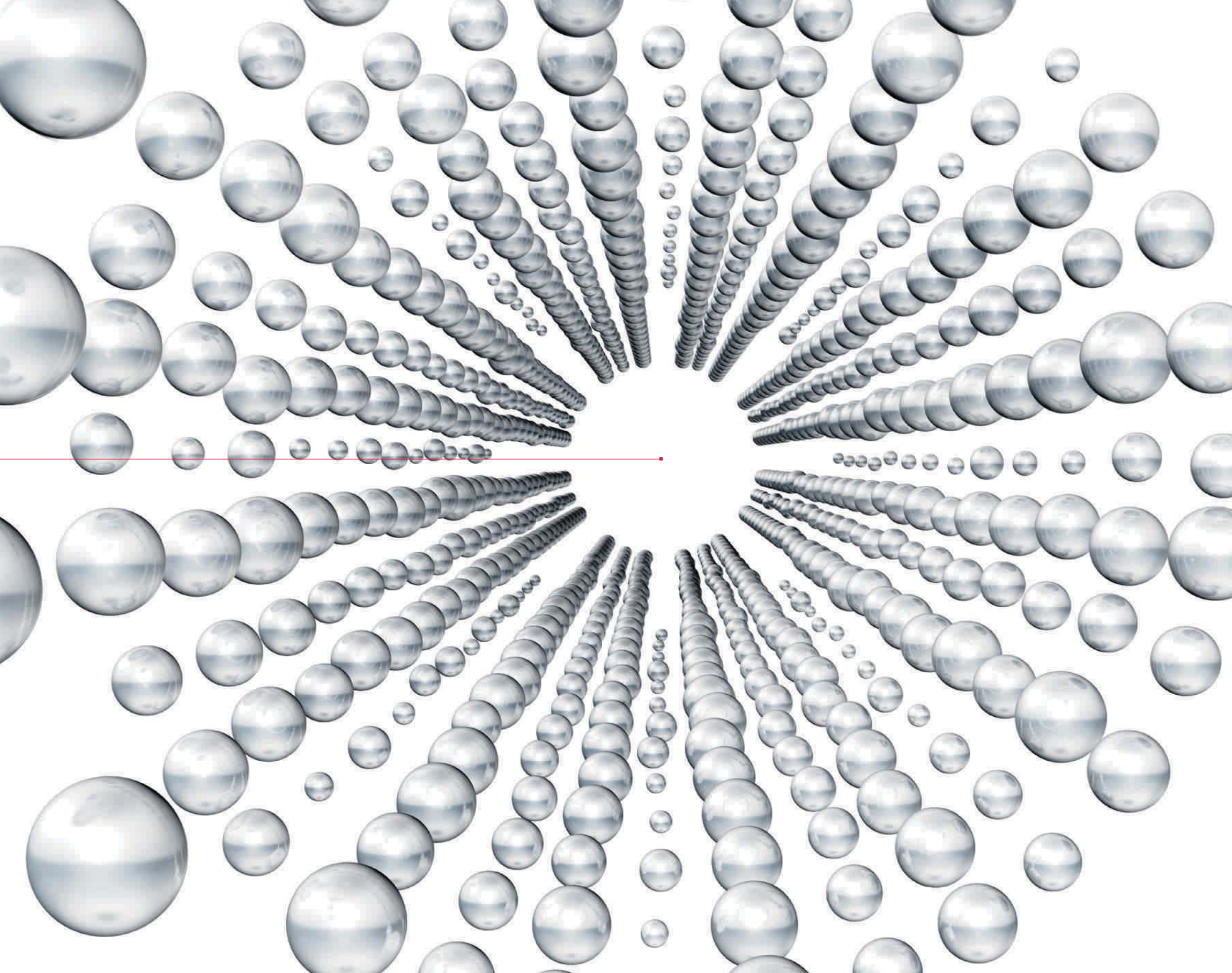

Perfiles por prensa de extrusión de aluminio: debido a la variabilidad de grosores de pared, secciones transversales de perfil y el empleo de aleaciones de elevada resistencia, los perfiles por prensa de extrusión alcanzan una rigidez de carrocería muy alta. Permiten una muy buena absorción de energía en zonas de deformación. Desarrollan su potencial pleno en la integración ideal y en arrastre de fuerza de las piezas de fundición, asegurando así el elevado rendimiento de la estructura ASF.

Piezas de fundición de aluminio: las piezas de fundición estructurales ofrecen un elevado grado de libertad de configuración e integración funcional. Gracias a grosores de pared variables, una formación flexible y nervaduras optimizadas en cuanto al flujo de fuerza, el material sólo se emplea donde es requerido. El desarrollo de piezas de fundición estructurales muy sólidas forma la base para una excelente integración de perfiles por prensa de extrusión de aluminio en la estructura ASF.

Piezas de chapa de aluminio: complementan la estructura formada por las piezas de fundición y los perfiles. Aumentan la rigidez de la carrocería total con transiciones optimizadas en cuanto al flujo de fuerza y permiten al mismo tiempo un elevado rendimiento de las piezas individuales. Gracias a las aleaciones endurecidas en caliente representan una combinación de máxima funcionalidad y peso reducido. Un papel esencial lo desempeña la selección adecuada de la técnica de unión. Sólo así las piezas individuales se integran en arrastre de fuerza y de forma autoportante en el ASF.

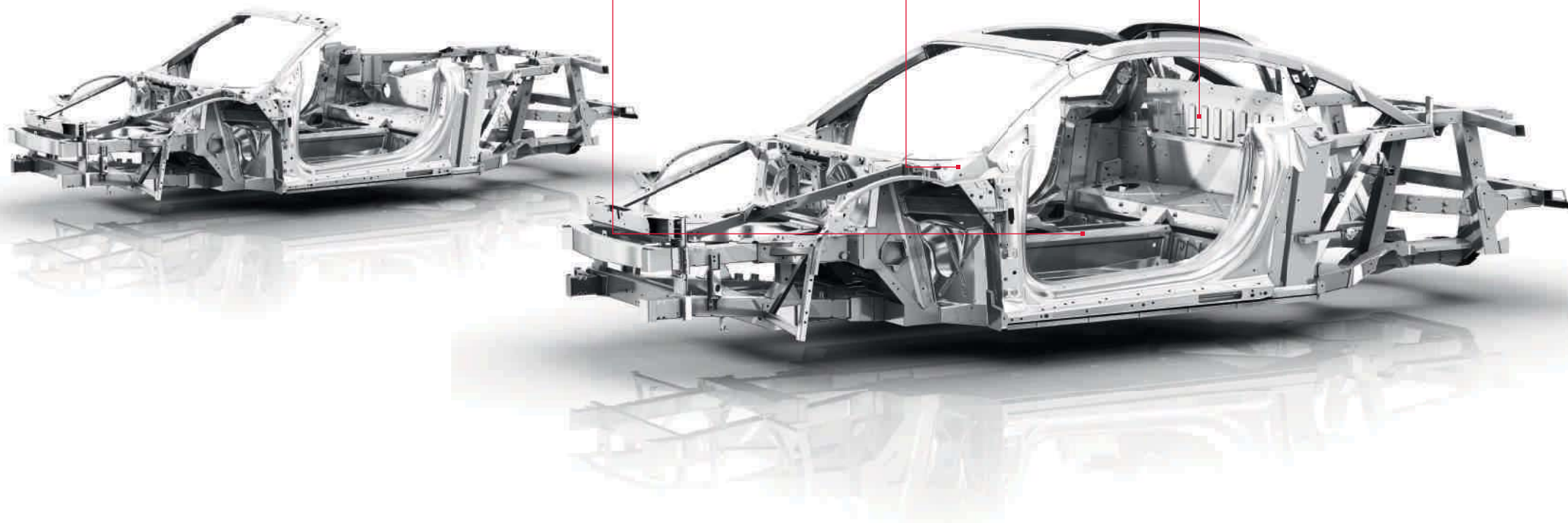

¿Por qué una carrocería de aluminio?

Porque en la construcción ligera pesan las ventajas.

El aluminio del Audi Space Frame (ASF) es ligero, ofrece mayor libertad de configuración en piezas de fundición y en perfiles por prensa de extrusión que el acero y las piezas constructivas fabricadas con este material se caracterizan por una elevada rigidez. Ahora bien, la elaboración es todo un reto ya que las exigencias son máximas.

Esa fue la razón por la que ya en 1994 creamos el centro de aluminio en Neckarsulm (hoy en día el centro Audi de construcción ligera) en el que los departamentos desarrollo, planificación de producción y garantía de calidad colaboran estrechamente. Un número de patentes de tres cifras es la mejor muestra de nuestra competencia. En 2008 la Oficina Europea de Patentes galardonó los logros de los inventores del ASF con el distintivo "European Inventor of the Year".

El desarrollo de métodos de soldadura especiales sólo es uno entre muchos retos que hemos logrado

solucionar exitosamente. Por ello estamos desarrollando la construcción ligera continuamente de forma ulterior. En el Audi R8 una innovadora combinación de aluminio y acero proporciona una equilibrada distribución del peso. Debido a la consecuente construcción ligera en todo el automóvil, el R8 impone criterios rectores en cuanto a peso, deportividad y consumo.

En el R8 Spyder se emplea adicionalmente un plástico especialmente ligero reforzado por fibras de carbono (CFK). Siete fibras de carbono ligadas tienen el diámetro de un pelo humano. Pero pese a ello, la pieza constructiva CFK terminada es mucho más estable que materiales convencionales – y más ligera. CFK se emplea por eso también en el Audi R8 Spyder en las partes laterales de la carrocería, en la tapa de la caja de la capota y en el interior. Para usted esto significa en concreto mayor seguridad, prestaciones de marcha potenciadas y una mejor manejabilidad.

Interior: elementos de fibra de carbono opcionales ponen acentos de alta calidad en el puesto del conductor y subrayan el cercano parentesco con el deporte del motor.

Tapa de la caja de la capota: la elevada libertad de configuración del CFK es esencial en este elemento complejo.

Parte lateral: la pieza constructiva de CFK terminada se compone de hasta 10 capas y es mucho más ligera que una pieza comparable de metal.



Más de 800 componentes.
Tres años de desarrollo, innumerables pruebas
y todo ello ...



... para que usted sólo tenga
que presionar un botón.

Queremos que abrir la clásica capota de lona sea tan confortable como posible en el R8 Spyder. Por eso, dispone de la función de pulsación adicional. Con una velocidad de 6 a 50 km/h llega con presionar un botón y en 19 segundos usted está conduciendo a cielo abierto. Pero el camino hasta allí fue arduo. Las elevadas exigencias de diseño y el espacio portaobjetos limitado constituían tan sólo algunos retos que nuestro equipo de desarrollo logró solucionar de forma especialmente convincente. Gracias al complejo plegado en Z doble, los 1,7 m² de tela y las aletas más largas en su segmento desaparecen de forma completamente automática y

ocupando poco espacio debajo de las llamativas entradas de aire en estética de aluminio. Resultado: una silueta que quita literalmente el aliento y de la que puede disfrutar asimismo 19 segundos más tarde con la capota desplegada.

Extraordinario: gracias a la precisa elaboración y al excelente material la acústica del interior equivale prácticamente a la de un coupé cerrado. Y en caso de que no quiera prescindir de esa sensación que confiere la conducción abierta – baje sencillamente la luneta posterior y disfrute del contundente sonido del motor central.



Si le apetece hablar de innovaciones: hable con su cinturón.

Para una mejor comunicación mediante sistema de manejo por voz o bien sistema manos libres del interfaz Bluetooth o preinstalación de móvil, opcionales, hemos integrado de forma adicional al micrófono en el módulo de luz interior respectivamente 3 micrófonos en los cinturones de seguridad del conductor y acompañante. Esta nueva posición permite la distancia de conversación muy reducida de tan sólo 10 a 15 cm y, a su vez, una calidad de voz superior y un mejor entendimiento por parte del interlocutor. En el R8 Spyder incluso con la capota plegada.







Sólo sus equipamientos permiten personalizar un Audi por completo.



Porque usted mismo es la máxima autoridad en cuanto a su gusto: Audi exclusive.



Audi vende cada año cientos de miles de automóviles. Pero el suyo una sola vez. ¿Cómo es posible esto? Gracias a un servicio de quattro GmbH que hace que su Audi sea inconfundible: Audi exclusive. Pinturas de acuerdo con sus ideas, cuero fino, Alcantara de elevada calidad e inserciones seleccionadas – estos materiales y el exquisito acabado conceden a su Audi una personalidad completamente propia. Su Concesionario Audi y el estudio individual del Audi Forum en Neckarsulm ya están a la espera de sus deseos.



Equipamiento interior en cuero napa fina marrón cognac y negro con costura en rojo carmesí

Hechos a medida para un automóvil hecho a medida: juegos de maletas R8.

El juego de maletas R8 Spyder aprovecha perfectamente el espacio del Audi R8 y está hecho a medida para sus necesidades. Este juego de maletas se elabora a mano en Alemania usando el más fino cuero de buey. Está disponible en los colores del cuero para los asientos del R8 y lleva el estampado R8. Los asideros de las maletas son de carbono auténtico. El forro interior haciendo juego es del noble fibra textil y las costuras de contraste en color convierten este equipaje en auténticas piezas únicas.



Juego de maletas R8 del más fino cuero de buey en marrón cognac con costura contrastada en rojo carmesí. Elaborado a mano de forma individual en cada color de cuero para asientos.



Se adaptan en el interior a las formas del Audi R8 Coupé: 2 maletas del juego de maletas.



El juego de maletas está hecho a medida para el espacio debajo del capó delantero del Audi R8.

Juegos de maletas R8

Descripciones de producto:

Maleta

asidero revestido de cuero con aplicación en carbono auténtico, cremallera de metal, bolsa adicional plana con compartimiento con cremallera cubierto; en el interior 2 cordeles de cuero, forro interior de Nardia; medidas: altura 37 cm, anchura 45 cm, profundidad 17 cm

Maletín

asidero de cuero con aplicación en carbono auténtico, cremallera de metal, bolsa adicional plana con compartimiento con cremallera cubierto; forro interior de Nardia; compartimientos interiores para laptop, móvil, PDA, tarjetas y bolígrafos; medidas: altura 37 cm, anchura 45 cm, profundidad 12 cm

Bolsa para ropa

de cuero, dos veces plegada con cremallera y bolsa adicional, asidero de cuero y correa de cuero extraíble, forro interior de Nardia con dos redes, 2 compartimientos con cremallera, 2 cinturones de amarre; soporte para dos perchas normales con 2 perchas, medidas: altura 40 cm, anchura 57 cm, profundidad 9 cm

Bolsa de aseo

bolsa de cuero en forma de cuña con doble cremallera, pared de separación en el centro con compartimiento con cremallera y bolsitas laterales con cintas de cierre de goma; medidas: altura 9 a 14 cm, anchura 15 cm, profundidad 33 cm

Combinaciones disponibles:

Juego de maletas para maletero

1 maleta, 1 maletín, 1 bolsa para ropa, 2 bolsas de aseo

Juego de maletas para interior

2 maletas (R8 Coupé)

Todos los colores de cuero para asientos y colores Audi exclusive están disponibles de forma individual con costura contrastada a petición.



R8 Coupé 5.2 FSI quattro en Azul Sepang efecto perla con laterales diferenciados en Carbono Sigma y llantas de forja de aluminio con diseño de 10 radios en Y, pulidas, bicolor. Equipamientos: equipamiento de cuero integral napa fina en negro con costura en gris luz, inserción en Carbono Sigma



R8 Coupé 4.2 FSI quattro en Gris Daytona efecto perla con laterales diferenciados en plata oxígeno y llantas de forja de aluminio con diseño de 5 radios dobles, pulidas alto brillo, un color. Equipamientos: equipamiento de cuero integral napa fina en marrón mustang, techo en Alcantara negro, inserción en laca satinada mate negro intenso, Bang & Olufsen Sound System



R8 Spyder 5.2 FSI quattro en rojo brillante y capota en negro con llantas de forja de aluminio con diseño de 5 radios dobles, pulidas alto brillo, un color. Equipamientos: equipamiento de cuero integral napa fina en negro con costura en plata luna, inserciones Carbono Sigma, volante deportivo de cuero multifunción R8 con diseño de 3 radios





R8 Spyder 4.2 FSI quattro en marrón teca metalizado y capota en marrón con llantas de forja de aluminio con diseño de 10 radios en Y, pulidas, bicolor. Equipamientos: equipamiento de cuero integral napa fina en beige luxor, inserciones en Carbono Sigma. Equipamientos Audi exclusive: consola central y embellecedor para radio en cuero napa fina negro con costura en beige luxor, alfombrillas en negro con burlete en beige luxor

Pinturas R8 Coupé



Blanco Ibis
laterales en plata hielo metalizado



Gris Suzuka metalizado
laterales en plata hielo metalizado



Azul Sepang efecto perla
laterales an azul Mugello efecto perla
(R8 Coupé 5.2 FSI quattro)

Laterales diferenciados R8 Coupé



Laterales en plata oxígeno
Pintura de libre elección



Rojo brillante
laterales en rojo brillante



Gris Daytona efecto perla
laterales en gris cuarzo metalizado

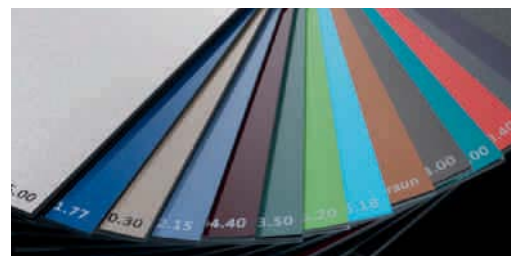

Pinturas personalizadas Audi exclusive
Oferta de quattro GmbH



Laterales en Carbono Sigma
Pintura de libre elección



Azul jet metalizado
laterales en plata hielo metalizado



Gris lava efecto perla
laterales en gris cuarzo metalizado



Laterales en color a petición Audi exclusive
Pintura de libre elección.
Oferta de quattro GmbH



Plata hielo metalizado
laterales en plata Apolo metalizado



Negro phantom efecto perla
laterales en gris lava efecto perla

Laterales diferenciados
ajustados al color de la carrocería
(R8 Coupé 5.2 FSI quattro con laterales resaltados)

Pinturas R8 Spyder

Colores de capota R8 Spyder

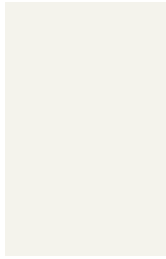

Blanco Ibis

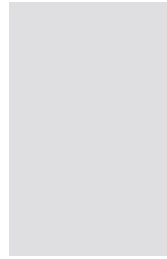

Gris Suzuka metalizado



Gris lava efecto perla



Capota en negro



Rojo brillante



Beige oro metalizado



Negro phantom efecto perla



Capota en rojo



Azul jet metalizado



Marrón teca metalizado



Azul Sepang efecto perla
(R8 Spyder 5.2 FSI quattro)



Capota en marrón



Plata hielo metalizado



Gris Daytona efecto perla

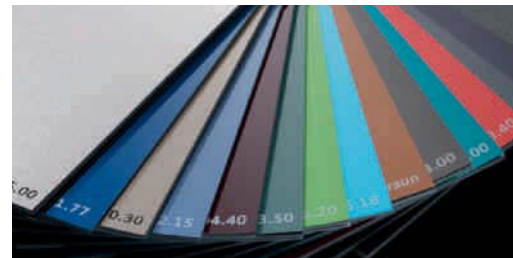

Pinturas personalizadas Audi exclusive
Oferta de quattro GmbH



Asientos deportivos

con laterales resaltados para una mejor sujeción en curvas; con ajuste manual de posicionamiento longitudinal, de apoyacabezas y respaldo; ajuste de la altura de asiento para conductor y acompañante, desbloqueo de respaldo de asiento (R8 Coupé)



Asientos pétalo Audi exclusive

asiento de contorno más definido para una mejor sujeción lateral, con apoyacabezas integrados, ajuste manual de posicionamiento longitudinal, de altura de asiento e inclinación de respaldo (R8 Coupé), apoyo lumbar eléctrico y ajuste en distancia de respaldo de asiento y superficie de asiento, incl. calefacción, sin airbag lateral, tapizado en cuero napa fina con estampado R8 en los respaldos. Oferta de quattro GmbH

Tapizados de asientos R8 Coupé



Alcantara/cuero gris luz

Tapizados de asientos R8 Coupé/R8 Spyder



Alcantara/cuero negro



Equipamientos de cuero Audi exclusive
Oferta de quattro GmbH

Tapizados de asientos R8 Spyder



Alcantara/cuero gris titán



Cuero napa fina gris luz*



Cuero napa fina negro



Cuero napa fina gris titán*



Cuero napa fina marrón mustang*



Cuero napa fina rojo*



Cuero napa fina plata luna*



Cuero natural negro Audi exclusive para asientos pétalo
Oferta de quattro GmbH



Cuero napa fina beige luxor*



Cuero napa fina marrón nougat*

*Revestimientos de puertas y tirador de puerta del acompañante en el color del asiento.

Equipamientos de cuero integral R8 Coupé

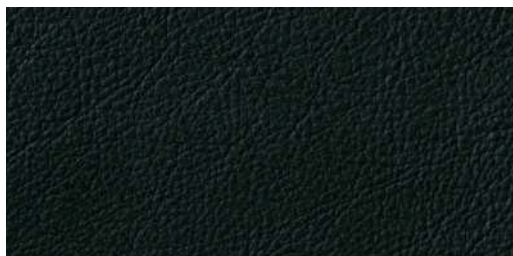

Asientos cuero napa fina negro y piezas montadas cuero negro. Costura para asientos y piezas montadas en negro, opcional en gris luz o marrón mustang

Equipamientos de cuero integral R8 Coupé/R8 Spyder

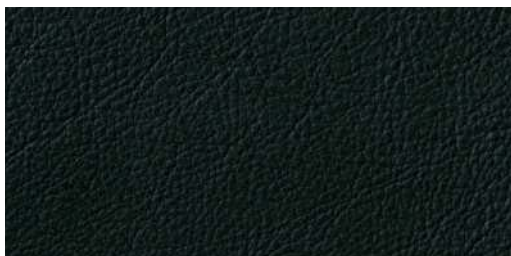

Asientos cuero napa fina negro y piezas montadas cuero negro. Costura para asientos y piezas montadas en negro, opcional en rojo o beige luxor

Equipamientos de cuero integral R8 Spyder

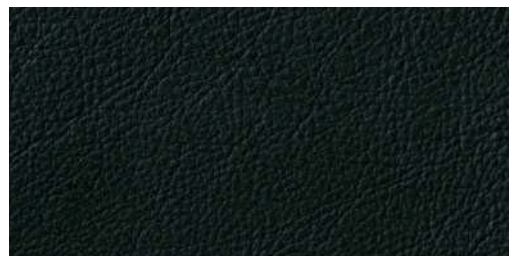

Asientos cuero napa fina negro y piezas montadas cuero negro. Costura para asientos y piezas montadas en negro, opcional en gris titán, plata luna o marrón nougat



Asientos cuero napa fina gris luz* y piezas montadas cuero negro. Costura para piezas montadas en negro u opcional en gris luz



Asientos cuero napa fina rojo* y piezas montadas cuero negro. Costura para piezas montadas en negro u opcional en rojo

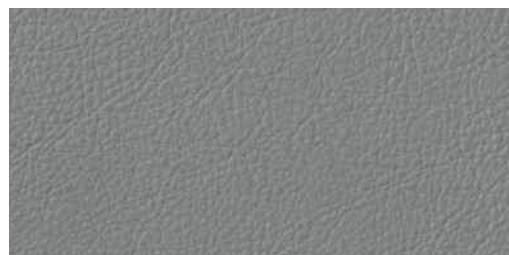

Asientos cuero napa fina gris titán* y piezas montadas cuero negro. Costura para piezas montadas en negro u opcional en gris titán



Asientos cuero napa fina marrón mustang* y piezas montadas cuero negro. Costura para piezas montadas en negro u opcional en marrón mustang



Asiento cuero napa fina beige luxor* y piezas montadas cuero negro. Costura para piezas montadas en negro u opcional en beige luxor

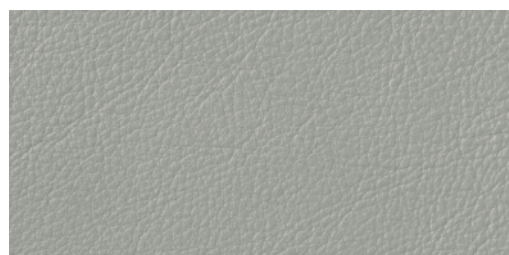

Asientos cuero napa fina plata luna* y piezas montadas cuero negro. Costura para piezas montadas en negro u opcional en plata luna



Equipamientos de cuero integral Audi exclusive
Oferta de quattro GmbH



Asientos cuero napa fina marrón nougat* y piezas montadas cuero negro. Costura para piezas montadas en negro u opcional en marrón nougat

Tapizados de asientos, equipamientos de cuero R8 Coupé/R8 Spyder

Protección contra sobrecalentamiento

(por radiación solar), para apoyacabezas, laterales y centro de asientos; para combinación Alcantara/cuero (sin centro de asientos) y equipamientos de cuero. La pigmentación de color especial del cuero evita un sobrecalentamiento. La radiación infrarroja de la luz solar es reflejada. Gracias a este dispositivo es posible rebajar la temperatura de la superficie hasta 20 °C. (R8 Spyder)

Combinación Alcantara/cuero

apoyacabezas y laterales de asientos en cuero (en R8 Spyder incl. protección contra sobrecalentamiento), centro de asientos en Alcantara

Equipamiento de cuero napa fina

tapizados de asientos incl. apoyacabezas (en R8 Spyder incl. protección contra sobrecalentamiento), revestimientos en puertas y tirador de puerta en el lado del acompañante en cuero napa fina

Equipamiento de cuero integral napa fina

como equipamiento de cuero napa fina. Piezas montadas en cuero negro: salpicadero, antepecho puerta, revestimiento pared lateral detrás, portaobjetos puerta, monoposto, cubierta de salpicadero, cubierta de portaobjetos detrás, apoyo para pie, apoyo funcional. También disponible de forma opcional con costura en color

Costura en color para equipamiento de cuero integral napa fina

costura en color para: tapizados de asientos, monoposto, cubierta de salpicadero, revestimientos de puertas, tirador de puerta en el lado del acompañante, apoyo para rodilla y cubierta portaobjetos detrás

Conjunto Audi exclusive R8

tapizados de asiento en cuero napa fina negro, centros de asientos con estructura a elección en naranja señal, rojo carmesí o plata (en R8 Spyder incl. protección contra sobrecalentamiento), costura en color para laterales de asientos, cubierta de portainstrumentos y aro del volante de acuerdo con el centro de asientos. Oferta de quattro GmbH

Conjunto de diseño monoposto en cuero napa fina Audi exclusive

en cuero: cubierta del portainstrumentos, apoyo para la rodilla, embellecedor para tirador de puerta en el lado del conductor. Oferta de quattro GmbH

Equipamiento de cuero (Conjunto 1) en cuero napa fina Audi exclusive

tapizados de asientos incl. apoyacabezas (en R8 Spyder incl. protección contra sobrecalentamiento), tirador de puerta en el lado del acompañante y revestimientos de puertas en cuero napa fina. Oferta de quattro GmbH

Equipamiento de cuero (Conjunto 2) en combinación Alcantara/cuero Audi exclusive

centros de asientos en Alcantara, laterales de asientos incl. apoyacabezas (en R8 Spyder incl. protección contra sobrecalentamiento), tirador de puerta en el lado del acompañante y revestimientos en puertas en cuero napa fina. (R8 Coupé). Oferta de quattro GmbH

Equipamiento de cuero (Conjunto 1) en combinación Alcantara/cuero Audi exclusive para asientos pétalo

centros de asientos en Alcantara, laterales de asientos incl. apoyacabezas, revestimientos en puertas y tirador de puerta en el lado del acompañante en cuero napa fina. (R8 Coupé). Oferta de quattro GmbH

Equipamiento de cuero (Conjunto 1) en cuero natural negro Audi exclusive para asientos pétalo

tapizados de asientos en cuero natural negro, aplicaciones en laterales y centro de asientos en la parte superior con costura decorativa en estética de rombos, el color de la costura decorativa es de libre selección. El cuero natural Audi exclusive irradia un carácter lujoso gracias a su tacto natural. El cuero se colorea exclusivamente “en el barril” sin color de cuero aplicado posteriormente, conservando así su flor natural. Este cuero tiene así una elevada porosidad y proporciona un clima de asientos único. El material dejado en su estado natural puede tener mínimas divergencias en cuanto al color y forma con el tiempo una típica pátina. (R8 Coupé). Oferta de quattro GmbH

Equipamiento de cuero (Conjunto 2) en cuero napa fina Audi exclusive

tapizados de asientos incl. apoyacabezas (en R8 Spyder incl. protección contra sobrecalentamiento), revestimientos de puertas, tirador de puerta en el lado del acompañante, salpicadero, apoyos en puertas, revestimiento en pared lateral detrás, portaobjetos en puertas, monoposto, cubierta portainstrumentos, cubierta portaobjetos detrás, apoyo para rodilla, apoyo funcional en cuero napa fina; parte superior del salpicadero disponible en los colores de cuero: marrón castaña, marrón ecuestre, marrón cognac, marrón Habana, azul humo, azul noche, gris jet, rojo clásico, rojo carmesí y verde Islandia. Oferta de quattro GmbH



Equipamiento de cuero integral: asientos cuero napa fina rojo y piezas montadas cuero negro con costura en rojo

Equipamiento de cuero (Conjunto 2) en combinación Alcantara/cuero Audi exclusive

centros en Alcantara, laterales incl. apoyacabezas, revestimientos de puertas, tirador de puerta en el lado del acompañante, salpicadero, apoyos en puertas, revestimiento en pared lateral detrás, portaobjetos en puertas, monoposto, cubierta portainstrumentos, cubierta portaobjetos detrás, apoyo para rodilla, apoyo funcional en cuero napa fina; parte superior del salpicadero en negro, marrón castaña, marrón ecuestre, marrón cognac, marrón Habana, azul humo, azul noche, gris jet, rojo clásico, rojo carmesí y verde Islandia (R8 Spyder). Oferta de quattro GmbH

Equipamiento de cuero (Conjunto 2) en combinación Alcantara/cuero Audi exclusive para asientos pétalo

centros en Alcantara, laterales incl. apoyacabezas, revestimientos de puertas, tirador de puerta en el lado del acompañante, salpicadero, apoyos en puertas, revestimiento en pared lateral detrás, portaobjetos en puertas, monoposto, cubierta portainstrumentos, cubierta portaobjetos detrás, apoyo para rodilla, apoyo funcional en cuero napa fina; parte superior del salpicadero en negro, marrón castaña, marrón ecuestre, marrón cognac, marrón Habana, azul humo, azul noche, gris jet, rojo clásico, rojo carmesí y verde Islandia (R8 Spyder). Oferta de quattro GmbH

Embellecedores para asientos en cuero napa fina Audi exclusive

para asientos deportivos (sólo disponible con equipamiento de cuero [Conjunto 2] Audi exclusive). Oferta de quattro GmbH

Techo/techo de capota

Techo en tela

en negro o gris luz, ajustado al color del interior elegido. (R8 Coupé)

Techo en Alcantara

en negro, gris luz o beige luxor, ajustado al color del interior elegido. (R8 Coupé)

Techo en Alcantara Audi exclusive

disponible en diferentes colores Audi exclusive. (R8 Coupé). Oferta de quattro GmbH

Techo y repisa posterior en Alcantara Audi exclusive

disponible en diferentes colores Audi exclusive, costura decorativa en el techo de libre elección. (R8 Coupé). Oferta de quattro GmbH

Techo y pared posterior en cuero Audi exclusive

disponible en todos los colores Audi exclusive, costura decorativa en el techo de libre elección. (R8 Coupé). Oferta de quattro GmbH

Techo de capota

en negro (R8 Spyder)

*Revestimientos de puertas y tirador de puerta en el lado del acompañante en el color del asiento.

Inserciones



Laca satinada mate negro intenso

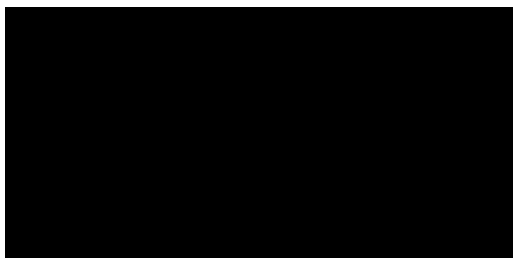

Lacado brillante negro Audi exclusive
Oferta de quattro GmbH

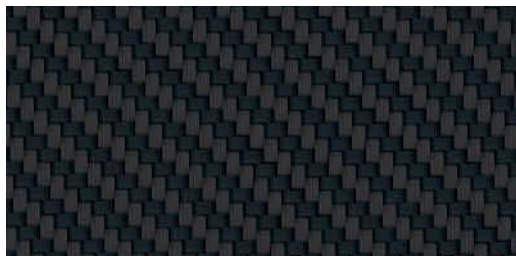

Carbono Sigma



Inserciones Audi exclusive
a elección en color a petición o cuero napa fina.
Oferta de quattro GmbH

Inserciones

a elección:

en laca satinada mate negro intenso

en embellecedor para radio e inserciones en puertas y consola central

en Carbono Sigma

para monoposto, tiradores de puertas, así como inserciones en puertas y consola central

Inserciones Audi exclusive

Oferta de quattro GmbH

a elección:

en lacado brillante negro

en embellecedor para radio e inserciones en puertas y consola central

en cuero napa fina

para inserciones en puertas y consola central, en todos los colores Audi exclusive, tirador de puerta en el lado del acompañante en cuero con costura decorativa

en color a petición

en embellecedor para radio e inserciones en puertas y consola central, color de libre elección

Llantas/neumáticos



Llantas de fundición de aluminio, diseño de 6 brazos, tamaño 8,5 J x 18 delante, tamaño 10,5 J x 18 detrás, con neumáticos 35/40 R 18 delante y 285/35 R 18 detrás



Llantas de forja de aluminio, diseño de 5 radios dobles, tamaño 8,5 J x 19 delante, tamaño 11 J x 19 detrás, con neumáticos 235/35 R 19 delante y 295/30 R 19 detrás



Llantas de forja de aluminio Audi exclusive, diseño de 10 radios en Y, pulidas alto brillo, un color, tamaño 8,5 J x 19 delante, tamaño 11 J x 19 detrás, con neumáticos 235/35 R 19 delante y 305/30 R 19 detrás. Una oferta de quattro GmbH



Neumáticos de invierno con llantas de fundición de aluminio, diseño de 6 brazos, tamaño 8,5 J x 18 delante, tamaño 10,5 J x 18 detrás, con neumáticos 235/40 R 18 delante y 285/35 R 18 detrás, velocidad máxima aut. 240 km/h, para cadenas de nieve



Llantas de forja de aluminio, diseño de 10 radios en Y, pulidas, bicolor, tamaño 8,5 J x 19 delante, tamaño 11 J x 19 detrás, con neumáticos 235/35 R 19 delante y 295/30 R 19 detrás



Llantas de forja de aluminio Audi exclusive, diseño de 5 radios doble, pulidas alto brillo, un color, tamaño 8,5 J x 19 delante, tamaño 11 J x 19 detrás, con neumáticos 235/35 R 19 delante y 305/30 R 19 detrás. Oferta de quattro GmbH



Llantas de fundición de aluminio de radios huecos Audi exclusive con diseño rotor de 5 brazos en estética de titán, torneadas a brillo, tamaño 8,5 J x 19 delante, tamaño 11 J x 19 detrás, neumáticos 235/35 R 19 delante y 305/30 R 19 detrás. Oferta de quattro GmbH



Neumáticos de invierno con llantas de forja de aluminio, diseño de 5 radios dobles, tamaño 8,5 J x 19 delante, tamaño 10,5 J x 19 detrás, con neumáticos 235/35 R 19 delante y 295/30 R 19 detrás, velocidad máxima aut. 240 km/h, para cadenas de nieve



Llantas de forja de aluminio Audi exclusive, diseño de 5 radios dobles en estética de titán, 11 J x 19 detrás, con neumáticos 235/35 R 19 delante y 305/30 R 19 detrás. Oferta de quattro GmbH

Tornillos antirrobo

sólo se pueden soltar con el adaptador suministrado

Kit de reparación para neumáticos

con compresor de 12 voltios y agente obturador de neumáticos en el maletero debajo del piso de carga, velocidad máxima 80 km/h

Control de presión de neumáticos

si una rueda o varias pierden aire, el sistema avisa al conductor de forma visual y acústica, indicación en el sistema de información al conductor

Herramientas de a bordo

en el maletero debajo del piso de carga

Alzacoches

en el maletero debajo del piso de carga

Luz

Xenon plus incl. lavafaros

los faros con técnica de descarga de gas de larga duración para luz de cruce y de ruta permiten una intensa iluminación de la calzada, un equilibrio y alcance excelentes – en un color similar a la luz del día tanto de cerca como de lejos. La regulación del alcance de los faros automática-dinámica impide deslumbrar a la circulación en sentido contrario; banda de luz de marcha diurna LED con toma de energía reducida



Faros LED incl. lavafaros

luz de cruce, luz de ruta, luz de marcha diurna e intermitentes en tecnología integral LED, para una iluminación de la carretera similar a la luz diurna

Asistente de luz de ruta

reconoce dentro de los límites del sistema los faros del tráfico en contracorriente, luces posteriores de otros automóviles y localidades. De acuerdo con la situación, la luz de ruta se conecta/desconecta automáticamente. El sistema mejora de este modo la visibilidad y seguridad del conductor y aporta mayor confort gracias a una conducción más relajada. (Sólo disponible con retrovisor interior antideslumbrante automáticamente con sensor de luz/lluvia)



Luces posteriores LED

luces de freno, tercera luz de freno, intermitentes e iluminación de la matrícula en tecnología LED. (aplicación en luces posteriores en negro en R8 Coupé/Spyder 5.2 FSI quattro)

Luz posterior antiniebla

integrada en el centro del faldón posterior

Iluminación interior

con desconexión retardada y pulsadores de contacto en todas las puertas; tecnología LED para iluminación de acceso, interior, maletero y guantera, catadióptricos de puertas activos

Conjunto de luz

iluminación de piso, de accionamiento interior de puerta y de compartimiento del motor (R8 Coupé) en tecnología LED, incl. retrovisor interior antideslumbrante automáticamente con sensor de luz/lluvia

Retrovisores



Retrovisores exteriores con intermitente LED integrado ajustables y calefactables eléctricamente, incl. eyectores calefactables del limpiaparabrisas; cristal convexo, plano o esférico, carcasa en el color de la carrocería, a elección:

abatibales y antideslumbrantes automáticamente (sólo disponible con retrovisor interior antideslumbrante automáticamente con sensor de luz/lluvia)

Carcasa en Carbono Audi exclusive

Oferta de quattro GmbH

Retrovisor interior

a elección:

antideslumbrante

antideslumbrante de forma automática con sensor luz/lluvia

para el control de la conexión automática de luz de cruce y de los limpiaparabrisas, incl. función coming home/leaving home: conexión/desconexión retardada automática de faros principales, luces posteriores e iluminación de matrícula al estacionar/abrir el automóvil, a petición con indicación digital de brújula, para una indicación digitalizada de los puntos cardinales

Espejo de cortesía

iluminado, en la visera parasol del conductor y acompañante

Sistemas de techo (R8 Spyder)

Capota de lona completamente automática

de tela aislada de tres capas con grosor y ligadura de material optimizados para un nivel de ruidos reducido en el interior; apertura de la capota hasta 50 km/h mediante función de pulsación

Mampara antiviento

con posibilidad de ubicación en el maletero, con bolsa

Sistemas de bloqueo

Mando a distancia

para el cierre centralizado, integrado en la llave del automóvil, abre y cierra mediante presión de un dedo las puertas, ventanillas y maletero – con código alternante variable

Inmovilizador electrónico

integrado en el mando del motor, activación automática con la llave del vehículo



Apertura de puerta de garaje (HomeLink)

mando a distancia programable, teclas de manejo integradas en el módulo de iluminación interior; se puede utilizar para abrir/cerrar puertas de garaje y puertas exteriores; con posibilidad de mando para sistemas de seguridad e instalaciones de iluminación. Su Concesionario Audi le proporcionará más información

Alarma antirrobo

incl. supervisión del habitáculo y protección antirremolque por sensor de ángulo de inclinación, desconectable; bocina de apoyo independiente e la tensión a bordo; supervisa el motor y maletero, puertas y habitáculo

Preinstalación asistente de localización

preinstalación para instalar un asistente de localización (Accesorios Originales Audi) que permite localizar el automóvil robado

Lunas

Vidrios termorretractarios

tintados en verde, parabrisas de cristal laminado con campo para número de chasis

Marco de parabrisas de aluminio

(R8 Spyder)

Luneta posterior

calefactable, con temporizador ;
R8 Coupé: para luneta posterior y de separación, incl. antena en ventanilla, salidas de aire al lado de la luneta posterior en negro (en R8 Coupé 5.2 FSI quattro en estética de aluminio);
en R8 Spyder: escamoteable

Lavaparabrisas

conexión de dos tiempos, conexión e intermitencia regulable en cuatro fases, contacto pulsación-barrido, automatismo limpia-barrido, barrido automático después del último limpia-barrido

Viseras parasol

a izquierda y derecha, abatibles, con espejo de cortesía con cubierta

Otros equipamientos exteriores



Alerón posterior

se despliega eléctricamente en dependencia de la velocidad; se despliega con 100 km/h y se pliega con 35 km/h; adicionalmente con control manual mediante tecla en la consola central

Parachoques

delante con alerón y amplias entradas de aire en negro, detrás con salidas de aire, laminillas y llamativa aplicación de difusor en negro; en R8 Coupé/Spyder 5.2 FSI quattro entradas de aire y alerón delante, así como salidas de aire, laminillas, parachoques entre las salidas de aire y aplicación de difusor ampliada detrás en negro alto brillo

Parrilla monobloque Audi

parilla pintada en negro alto brillo; en R8 Coupé/Spyder 5.2 FSI quattro con travesaños cromados horizontales y verticales

Terminales de escape

dos, con embellecedores dobles redondos; en R8 Coupé/Spyder 5.2 FSI quattro con embellecedores ovalados



Tapa del depósito de combustible de aluminio
con estampado R8 y desbloqueo eléctrico

Estribos ampliados

pintados en el color de la carrocería (R8 Coupé/Spyder 5.2 FSI quattro)

Anagrama R8

en la zaga, en R8 Coupé/Spyder 5.2 FSI quattro con emblema V10 en el lateral del capó delantero

Salidas de aire en estética de aluminio

en la tapa de la caja para la capota (R8 Spyder)

Conjunto Carbono Audi exclusive

alerón delantero y difusor en la zaga en Carbono. Oferta de quattro GmbH

Conjunto negro Audi exclusive

marco parrilla del radiador, parrilla del radiador y soporte de matrícula y embellecedores de terminales de escape en negro alto brillo; en R8 Coupé 5.2 FSI quattro adicionalmente salidas de aire en luneta posterior en negro mate. En R8 Spyder salidas de aire en la tapa de la caja para la capota en negro alto brillo. Oferta de quattro GmbH

Asientos/confort de asientos**Apoyo lumbar de 4 vías**

eléctrico, para asiento del conductor y acompañante, ajustable de forma horizontal y vertical

Asientos delanteros ajustables eléctricamente

incl. apoyo lumbar eléctrico de 4 vías, con ajuste eléctrico de posicionamiento longitudinal, altura de asiento, inclinación de asiento y respaldo. (No con asientos pétalo Audi exclusive)

Calefacción de asientos

ajustable en 3 fases, incl. laterales calefactables

Apoyacabezas

ajustables en altura, integrados en los asientos pétalo Audi exclusive

Anclaje de asientos infantiles ISOFIX

para el asiento del acompañante, soporte para el anclaje de asientos infantiles según la norma ISO, incl. desactivación del airbag del acompañante. (No con asientos pétalo Audi exclusive)

Volantes/palancas de cambio/elementos de manejo**Volante deportivo de cuero multifunción con diseño de 3 radios**

aplanado en la parte inferior, con airbag integral, ajustable en altura y profundidad; para el manejo de todos los equipos de radio Audi o móvil, interfaz Bluetooth o preinstalación de móvil; en R tronic con teclas basculantes detrás del volante (en R8 Coupé/Spyder 5.2 FSI quattro con teclas basculantes en estética de aluminio)

Volante deportivo de cuero con diseño de 3 radios

aplanado en la parte inferior, con airbag integral, ajustable en altura y profundidad

Pomo de la palanca de cambio/selección

en R8 Coupé/Spyder 5.2 FSI quattro con anillo decorativo rojo a elección:

en aluminio

en aluminio con aplicación de cuero

**Volante deportivo de cuero multifunción R8 con diseño de 3 radios**

aplanado en la parte inferior, aro del volante más pronunciado con forma ergonómica, con emblema R8 y airbag integral, cubierta en cuero perforado, regulable en altura y profundidad; para el manejo de todos los equipos de radio Audi, interfaz Bluetooth o preinstalación de móvil; R tronic con teclas basculantes en estética de aluminio detrás del volante

Elementos de manejo en cuero Audi exclusive

revestimientos en aro del volante, pomo de la palanca de cambio/selección y pomo del freno de mano en todos los colores Audi exclusive. Oferta de quattro GmbH

Elementos de manejo en "ante" negro Audi exclusive

revestimientos en aro del volante, pomo de la palanca de cambio/selección y pomo del freno de mano en "ante" negro. Oferta de quattro GmbH

Climatización**Climatizador automático**

en estética propia R8, sin CFC, regulación en dependencia de la posición del sol, regula de modo electrónico temperatura, cantidad y distribución del aire; regulación de aire en atascos y de aire circulante, filtro de carbón activo

Seguridad de equipaje y sistemas portaobjetos**Portaobjetos**

bloqueable, con iluminación en tecnología LED, integrada en la pared posterior. (R8 Spyder)

Guantera

en el lado del acompañante, bloqueable, con iluminación y compartimiento para gafas

Conjunto portaobjetos

red en los respaldos de los asientos, cajón debajo de los asientos. En R8 Coupé con red de equipaje para la repisa posterior. (No con asientos pétalo Audi exclusive)

Portabebidas

doble, integrado en la consola central

Otros equipamientos interiores

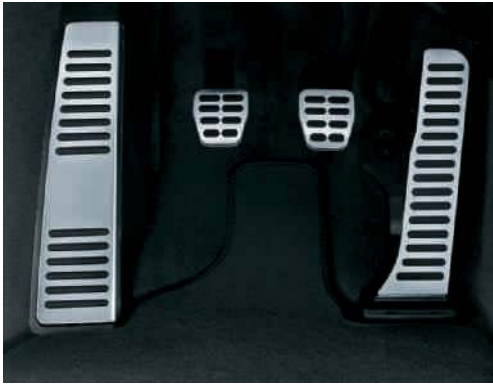

Pedales y apoyo para el pie
en estética de aluminio

Revestimiento del piso y alfombrillas

en Velours, ajustados cromáticamente al interior (negro con color de asientos rojo, marrón mustang, plata luna y marrón nougat)

Moqueta y repisa/pared posterior Audi exclusive

incl. alfombrillas con burlete de cuero, en diferentes colores Audi exclusive. Oferta de quattro GmbH

Alfombrillas Audi exclusive

alfombrillas con burlete de cuero, en diferentes colores Audi exclusive. Una oferta de quattro GmbH

Alfombrillas con anagrama R8 Audi exclusive

Oferta de quattro GmbH



Molduras de acceso con aplicación de aluminio
y anagrama R8 en los apoyapiés

Molduras de acceso con aplicación de aluminio Audi exclusive con luz

están iluminados el marco interior de la aplicación en aluminio, así como el anagrama R8. Oferta de quattro GmbH

Molduras de acceso en Carbono Audi exclusive

con aplicación de aluminio y anagrama R8 en los apoyapiés. Oferta de quattro GmbH

Molduras de acceso personalizadas Audi exclusive

la aplicación de aluminio de las molduras de acceso puede ser personalizada con una inscripción. Su Concesionario Audi le proporcionará más información. Oferta de quattro GmbH



Molduras de acceso en Carbono con aplicación de aluminio Audi exclusive con luz

iluminación en el marco interior de la aplicación de aluminio y en el anagrama R8. Oferta de quattro GmbH

Elevalunas

eléctrico, con limitadores de fuerza, función de pulsación de apertura-cierre; apertura/cierre confort mediante el cierre centralizado

Encendedor y cenicero

en la consola central

Toma de corriente de 12 voltios

en la consola central, la guantera y en el maletero

Estética de aluminio en el interior

para elementos de manejo del equipo de radio, climatizador, conmutador giratorio de luz y aros del volante

Revestimiento del maletero en

Alcantara Audi exclusive

disponible en diferentes colores Audi exclusive. Oferta de quattro GmbH

Revestimiento de estribos en cuero napa fina

Audi exclusive

listones de moqueta y parte inferior de los montantes delante en cuero, disponible en todos los colores Audi exclusive. Oferta de quattro GmbH

Difusores en cuero napa fina Audi exclusive

cuero en marcos y aplicaciones de difusores en el portainstrumentos. Oferta de quattro GmbH

Consola central y embellecedor para radio en cuero napa fina Audi exclusive

consola central, tapa del cenicero (R8 Coupé) y embellecedor para radio en cuero. Oferta de quattro GmbH

Marco del parabrisas en Alcantara Audi exclusive

revestimiento interior de marco del parabrisas incl. viseras parasol en Alcantara (R8 Spyder). Oferta de quattro GmbH

Marco del parabrisas en cuero napa fina Audi exclusive

revestimiento interior de marco del parabrisas incl. viseras parasol en cuero (R8 Spyder). Oferta de quattro GmbH

MMI® y sistemas de navegación**Sistema de navegación plus con lógica de manejo MMI®**

incl. 2 DVDs de navegación, pantalla TFT en color de 6,5 pulgadas (800 x 480 píxeles) y representación 3D de mapas, guía dinámica de meta (de estar disponible), equipo de radio con sintonizador doble, accionador DVD para DVD de navegación, CDs audio o MP3 (no con utilización simultánea del sistema de navegación), 2 slots integrados de tarjetas MMC/SDHC para MP3 (hasta 32 GB), conexión AUX-IN, representación por flecha en el sistema de información al conductor, indicación de información de estacionamiento visual (con apoyo de estacionamiento plus), incl. antena y 7 altavoces activos y amplificador de 5 canales con una potencia total de 140 vatios, con posibilidad de conexión a Audi music interface

Datos de navegación (2 DVDs)

con datos de navegación (de estar digitalizados) para: Andorra, Bélgica, Dinamarca, Alemania, Estonia, Finlandia, Francia, Grecia, Gran Bretaña, Irlanda, Italia, Croacia, Letonia, Liechtenstein, Lituania, Luxemburgo, Mónaco, Países Bajos, Noruega, Austria, Polonia, Portugal, San Marino, Suecia, Suiza, Eslovaquia, Eslovenia, España (incl. Canarias), República Checa, Hungría, Ciudad del Vaticano

Sistema de información al conductor

con indicación de alta resolución en blanco e indicación de fecha; visualizador para: control autochequeo, indicador de velocidad digital, frecuencia de radio, 2 avisos de límite de velocidad ajustables, temperatura exterior, computadora de a bordo, temporizador LAP, control de puertas, capó del motor y portón del maletero

Equipos de radio y TV**Bang & Olufsen Sound System**

reproducción Surround Sound procedente de 12 altavoces; centerspeaker en el salpicadero, en las puertas 1 altavoz de medios y bajos respectivamente y 1 altavoz de agudos en el triángulo de espejo, 1 altavoz de medios y agudos en los revestimientos de puertas detrás; subwoofer; compensación dinámica de ruidos de marcha; amplificador de 10 canales con una potencia total de 465 vatios

Equipo de radio concert

con accionador de un CD (apto para MP3), visualizador en color TFT de 6,5 pulgadas, recepción de FM y AM, 2 tomas para tarjetas MMC/SD para reproducir ficheros MP3, 7 altavoces y amplificador de 5 canales con una potencia total de 140 vatios, incl. conexión AUX-IN en la consola central para la conexión de aparatos audio

Cambiador de CDs

en la repisa posterior (R8 Coupé) o bien en el portaobjetos (R8 Spyder), para 6 CDs, resistente a sacudidas, de fácil acceso. Cada CD se puede cargar o cambiar por separado

Audi music interface

para conectar Apple iPod a partir de la generación 4, Apple iPhone (música) y medios de almacenamiento USB y reproductores MP3. Manejo por equipo de radio concert, el sistema de navegación plus o un volante deportivo de cuero multifunción. Nota: sólo se puede utilizar en combinación con sistema de navegación plus y cable adaptador especial (Accesorios Originales Audi). Su Concesionario Audi le indicará reproductores MP3 compatibles

Teléfono y comunicación

Preinstalación de móvil (Bluetooth)

incl. micrófono en el cinturón de seguridad y sistema de manejo por voz; con un dispositivo manos libres y control por voz para las funciones de telefonía, así como una preinstalación para un dispositivo de carga específico para móviles, opcional; manejo por equipo de radio, concert, sistema de navegación plus o el volante deportivo de cuero multifunción; su Concesionario Audi le proporcionará el adaptador e información acerca de móviles compatibles

Interfaz Bluetooth

incl. micrófono en el cinturón de seguridad y sistema de manejo por voz; teléfonos móviles aptos para Bluetooth pueden ser conectados con el automóvil por el interfaz. Con posibilidad de conversación manos libres mediante micrófono en el automóvil

Micrófono en el cinturón de seguridad

3 micrófonos integrados en el cinturón de seguridad de conductor y acompañante. El posicionamiento permite una distancia de habla constante de 10-15 cm y buena calidad de sonido para el interlocutor

Sistemas de apoyo

Apoyo de estacionamiento delante y detrás

señalización acústica de la distancia delante y detrás; medición por sensores de ultrasonido, integrados discretamente en los parachoques

Apoyo de estacionamiento plus

ayuda de estacionamiento acústica y visual delante y detrás con indicación de símbolos de distancia en la pantalla, medición por sensores de ultrasonido, integrados discretamente en el parachoques



Apoyo de estacionamiento plus con cámara de marcha atrás

facilita el estacionar mediante indicación acústica y visual de la distancia delante y detrás. Representación en el visualizador del sistema de navegación de la zona detrás del automóvil, con 2 modos de indicación dinámicos para la ruta calculada, en dependencia del ángulo de giro, incl. líneas de ayuda y de guía, cámara de marcha atrás integrada discretamente en el portón del maletero

Asistente de arranque en pendiente

después de haber activado el pedal de freno durante algún tiempo con el automóvil parado, la presión de freno acumulada se conserva durante un breve momento después de haber soltado el pedal de freno; mediante esta intervención automática en el frenado, el sistema le permite arrancar en pendientes de forma cómoda

Regulador de velocidad

mantiene constante cualquier velocidad a partir de 30 km/h, siempre que lo permita la potencia del motor o bien el efecto de frenado del motor; manejo por palanca de dirección separada

Tren de rodaje/frenos

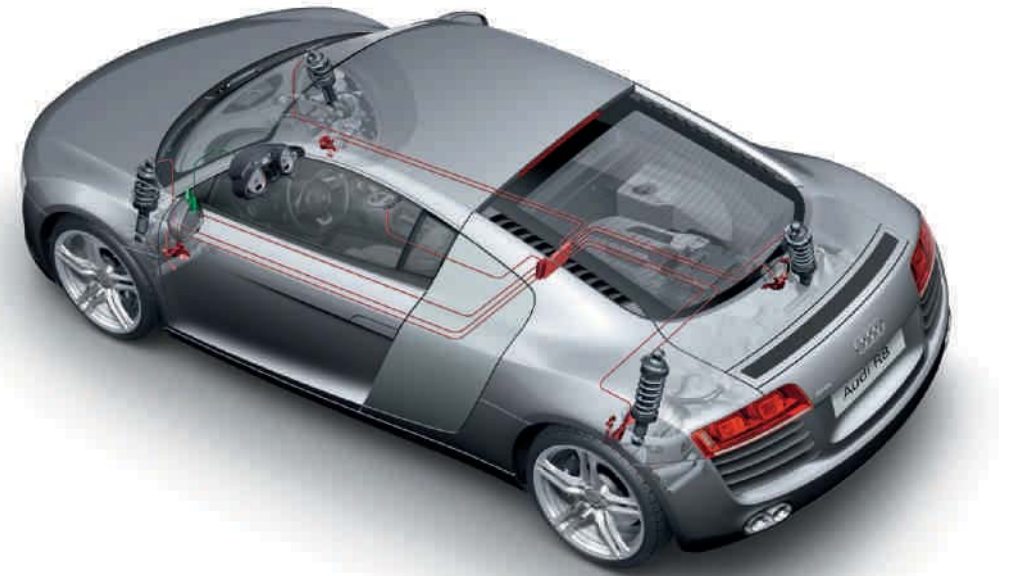

Audi magnetic ride*

amortiguación adaptativa con selección individual del ajuste del tren de rodaje (Normal/Sport); mejora el confort de conducción y el dinamismo de marcha regulando las fuerzas de amortiguación en dependencia de la respectiva situación de conducción

Tren de rodaje deportivo

con ajuste dinámico de suspensión y amortiguación

Equipo de frenos

frenos de pinzas fijas de ocho émbolos delante y frenos de pinzas fijas de cuatro émbolos detrás, curva característica del servofreno adaptada, frenos de disco autoventilados delante y detrás, perforados y flotantes

Pinzas portapastillas

en negro alto brillo, con anagrama R8 en plata

Freno de cerámica

discos de freno de cerámica con fibra de carbono, con canales de refrigeración de especial desarrollo para los discos de freno, autoventilados, perforados y flotantes; delante pinzas portapastillas de aluminio monobloque de seis émbolos; detrás freno de estribo fijo de cuatro émbolos; pinzas portapastillas delante y detrás en antracita con anagrama "Audi ceramic". Elevado rendimiento, máxima estabilidad de fading y muy larga vida útil. (Sólo disponible con neumáticos de 19 pulgadas)

* La imagen muestra una ilustración, no es una representación real.

Técnica/seguridad



Airbags integrales*

para conductor y acompañante, se activan en dos fases

Airbags laterales

integrados en los respaldos de los asientos (no con asientos pétalo Audi exclusive)

Carrocería Audi Space Frame (ASF)

innovadora combinación de aluminio y magnesio, con elevada rigidez para más dinamismo de conducción y estabilidad de marcha; en R8 Spyder tapa de la caja de capota y partes laterales detrás en fibra de carbono reforzada CFK, para optimizar todavía más el peso con una elevada rigidez

Protección lateral anticolidión

elementos de aluminio resistentes a la flexión en las puertas, con activación de los airbags laterales por sensores de presión en el montante B; acolchados de protección lateral en las puertas

Protección antivuelco activa

sistema de protección automático detrás de los apoyacabezas (R8 Spyder)

Sistema de apoyacabezas integral

en caso de un impacto en la zaga el tórax es retenido de forma controlada gracias a la configuración del asiento y la cabeza se apoya antes; aumenta la protección y reduce el peligro de un síndrome de latigazo cervical

Columna de dirección de seguridad

complementa el potencial protector del cinturón y del airbag; volante ajustable mecánicamente en altura y profundidad

Cinturones de seguridad

cinturones automáticos de tres puntos para todos los asientos, con pretensores y limitadores de fuerza

Chequeo de cinturón

para el asiento del conductor; una señal acústica y visual le recuerda ponerse el cinturón de seguridad



Portainstrumentos

en gris micrometálico con agujas en rojo y anagrama R8 en el cuentarrevoluciones (en R8 Coupé/Spyder 5.2 FSI quattro con anillos decorativos en rojo, agujas blancas y anagrama V10 en el cuentarrevoluciones y anagrama R8 en el tacómetro) con iluminación regulable; indicador de temperatura de refrigerante y temperatura exterior; cuentarrevoluciones con reloj digital y fecha, tacómetro con indicación no proporcional, cuentakilómetros y totalizador diario, indicación de reserva de combustible, luces de aviso y control, indicación de intervalos del Servicio, temperatura de aceite, indicación de batería

Esferas portainstrumentos Audi exclusive en blanco

(R8 Coupé/Spyder 5.2 FSI quattro).
Oferta de quattro GmbH

Testigos luminosos de aviso y control

entre otras cosas para: airbag, ABS, ESP/ASR, freno de estacionamiento activado, electrónica EDS, generador, luz, luz de ruta, intermitentes, equipo de frenos, presión de aceite de motor, portón del maletero cerrado, electrónica de motor, alerón posterior



Cubierta del motor en Carbono Sigma

(en R8 Coupé sólo disponible con el Conjunto de luz), inscripción en Carbono Sigma (de serie en R8 Coupé 5.2 FSI quattro)

Triángulo de aviso

en el maletero debajo del piso de carga

Material de vendaje

en el maletero debajo del piso de carga

Depósito de combustible

con capacidad ampliada de 90 l (R8 Coupé)

Técnica/seguridad



Cambio manual

6 marchas, totalmente sincronizado, con corredera del cambio abierta

Sistema antibloqueo ABS

con distribución electrónica de fuerza de frenado EBV y servofreno de emergencia hidráulico

Tracción antideslizante ASR

reduciendo la potencia del motor impide que las ruedas motrices giren en vacío y permite mejor tracción y más estabilidad en la superficie de la carretera

Bloqueo electrónico de diferencial EDS

la ayuda de arranque frena automáticamente las ruedas propulsoras en zonas de diferente adherencia, procurando así un dinámico avance

Programa electrónico de estabilización ESP

con modo deportivo, desconectable en dos fases, incl. bloqueo electrónico de diferencial EDS y tracción antideslizante ASR



R tronic

cambio manual secuencial de 6 marchas con tecnología shift by wire y modo deportivo

Servodirección

dirección por cremallera libre de mantenimiento con servoapoyo hidráulico

quattro®

tracción total permanente con distribución asimétrica-dinámica del par motor, bloqueo electrónico de diferencial EDS mediante intervención de freno en todas las ruedas propulsadas

Recuperación

aumentando la tensión del generador se transforma la energía de movimiento en energía eléctrica utilizable durante la fase de propulsión o de frenado. Gracias a esta energía se compensa el generador en la próxima aceleración y se ahorra hasta un 3% de combustible

Prolongación de la garantía Audi

Prolongación de la garantía Audi

se encarga de forma directa y exclusiva al comprar un automóvil nuevo; prolonga de forma consecuente la garantía de fabricante y ofrece así más allá de los 2 primeros años un seguro contra riesgos y un control de gastos del Servicio. Se pueden elegir 9 combinaciones de duración/kilometraje total:

Adicionalmente 1 año de prolongación de la garantía Audi, kilometraje total máximo 30.000 km

Adicionalmente 1 año de prolongación de la garantía Audi, kilometraje total máximo 60.000 km

Adicionalmente 1 año de prolongación de la garantía Audi, kilometraje total máximo 90.000 km

Adicionalmente 2 años de prolongación de la garantía Audi, kilometraje total máximo 40.000 km

Adicionalmente 2 años de prolongación de la garantía Audi, kilometraje total máximo 80.000 km

Adicionalmente 2 años de prolongación de la garantía Audi, kilometraje total máximo 120.000 km

Adicionalmente 3 años de prolongación de la garantía Audi, kilometraje total máximo 50.000 km

Adicionalmente 3 años de prolongación de la garantía Audi, kilometraje total máximo 100.000 km

Adicionalmente 3 años de prolongación de la garantía Audi, kilometraje total máximo 150.000 km

Modelo	R8 Coupé 4.2 FSI quattro		R8 Coupé 5.2 FSI quattro		R8 Spyder 4.2 FSI quattro		R8 Spyder 5.2 FSI quattro	
Tipo de motor	Motor Otto, 8 cilindros en V con inyección directa de gasolina		Motor Otto, 10 cilindros en V con inyección directa de gasolina		Motor Otto, 8 cilindros en V con inyección directa de gasolina		Motor Otto, 10 cilindros en V con inyección directa de gasolina	
Cilindrada en cm ³ (válvulas por cilindro)	4163 (4)		5204 (4)		4163 (4)		5204 (4)	
Potencia máx. ¹ kW/rpm	316/7900		386/8000		316/7900		386/8000	
Par de giro máx. Nm/rpm	430/4500-6000		530/6500		430/4500-6000		530/6500	
Transmisión de fuerza/ruedas								
Tipo de tracción	Tracción total permanente quattro®		Tracción total permanente quattro®		Tracción total permanente quattro®		Tracción total permanente quattro®	
Caja de cambios	Cambio manual de 6 marchas [Manual secuencial de 6 marchas R tronic]		Cambio manual de 6 marchas [Manual secuencial de 6 marchas R tronic]		Cambio manual de 6 marchas [Manual secuencial de 6 marchas R tronic]		Cambio manual de 6 marchas [Manual secuencial de 6 marchas R tronic]	
Llantas	De fundición de aluminio,, 8,5 J x 18 delante, 10,5 J x 18 detrás		De forja de aluminio, 8,5 J x 19 delante, 11 J x 19 detrás		De fundición de aluminio, 8,5 J x 18 delante, 10,5 J x 18 detrás		De forja de aluminio, 8,5 J x 19 delante, 11 J x 19 detrás	
Neumáticos	235/40 R 18 delante, 285/35 R 18 detrás		235/35 R 19 delante, 295/30 R 19 detrás		235/40 R 18 delante, 285/35 R 18 detrás		235/35 R 19 delante, 295/30 R 19 detrás	
Pesos/capacidades								
Peso en vacío ² en kg	1635	[1640]	1695	[1700]	1735	[1740]	1795	[1800]
Peso total aut. en kg	1860	[1865]	1920	[1925]	1960	[1965]	2020	[2025]
Capacidad del depósito aprox. en l	75		90		80		80	
Prestaciones/consumo³								
Velocidad máxima en km/h	302		316		300		313	
Aceleración 0-100 km/h en s	4,6		3,9		4,8		4,1	
Tipo de combustible	Súper Plus sin azufre 98 OCT ⁴		Súper Plus sin azufre 98 OCT ⁴		Súper Plus sin azufre 98 OCT ⁴		Súper Plus sin azufre 98 OCT ⁴	
Consumo ⁵ en l/100 km	urbano	21,3 [20,1]	urbano	22,2 [21,1]	urbano	21,3 [20,1]	urbano	22,2 [21,5]
	interurbano	10,0 [9,4]	interurbano	10,6 [9,9]	interurbano	10,3 [9,6]	interurbano	10,7 [10,2]
	promedio	14,2 [13,3]	promedio	14,9 [13,9]	promedio	14,4 [13,5]	promedio	14,9 [14,2]
Emisiones CO ₂ en g/km ⁵ in g/km	urbano	496 [467]	urbano	515 [493]	urbano	499 [470]	urbano	518 [499]
	interurbano	234 [219]	interurbano	246 [232]	interurbano	241 [225]	interurbano	251 [237]
	promedio	332 [310]	promedio	346 [326]	promedio	337 [315]	promedio	349 [332]
Norma de gases de escape	EU5		EU5		EU5		EU5	

Notas

- ¹ El dato fue determinado según los métodos de medición prescritos (RL 80/1269/CEE en la versión actual).
- ² Peso en vacío del vehículo con conductor (68 kg), equipaje (7 kg) y depósito llenado al 90 %, determinado según CE 92/21/CEE. El peso en vacío y el coeficiente de resistencia aerodinámica del vehículo pueden aumentar por equipamientos opcionales, reduciéndose del modo correspondiente la posible carga útil/velocidad máxima.
- ³ El consumo de combustible y las emisiones CO₂ de un automóvil no sólo dependen del uso eficiente del combustible por parte del vehículo, sino también del estilo de conducción y de otros factores no técnicos. CO₂ es el gas invernadero, principal responsable del calentamiento de la tierra.
- ⁴ Se recomienda el uso de combustible sin plomo súper plus sin azufre con 98 OCT según DIN EN 228. De no estar disponible: combustible sin plomo súper sin azufre con 95 OCT según DIN EN 228 con ligera reducción de la potencia.
- ⁵ Los datos se determinaron según los métodos de medición prescritos. Los datos no se refieren a un solo automóvil y no forman parte de la oferta, sino que meramente sirven para comparaciones entre los diferentes tipos de vehículos.

Nota importante

Revisión de acuerdo con lo indicado en el visualizador del Servicio.

Audi R8 Coupé 4.2 FSI quattro

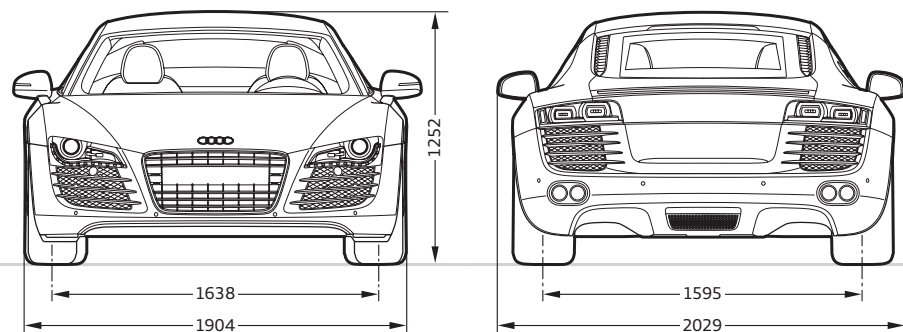
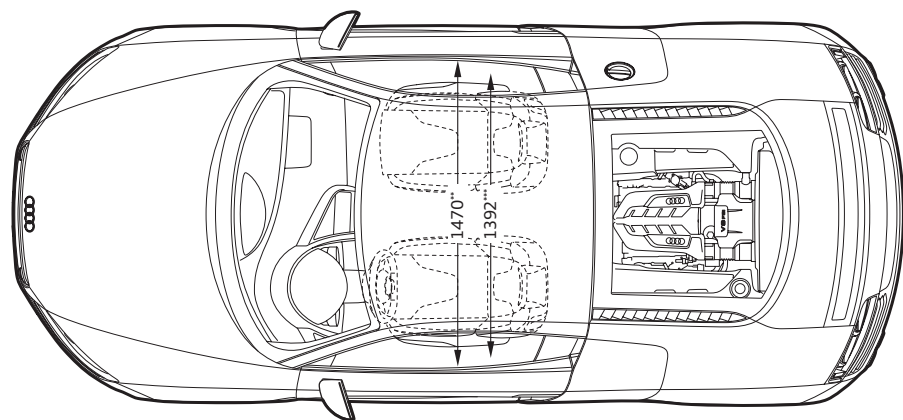
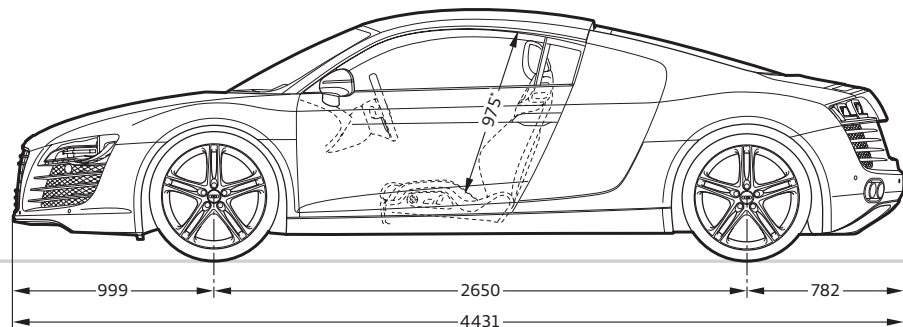

Audi R8 Coupé 5.2 FSI quattro

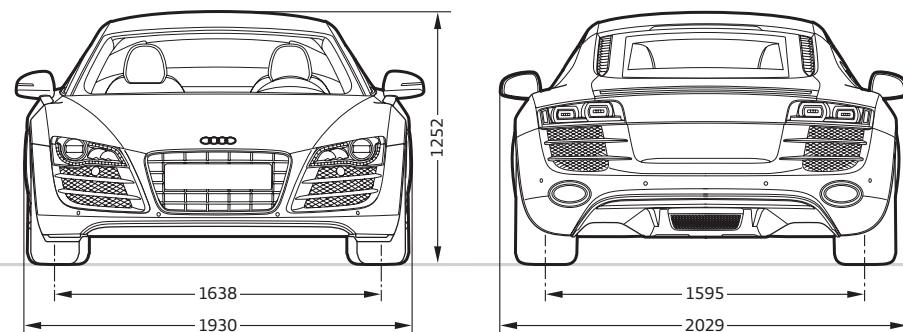
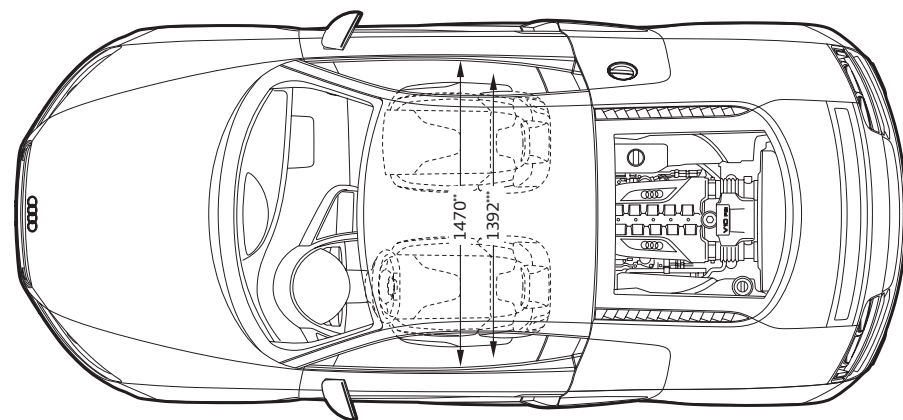
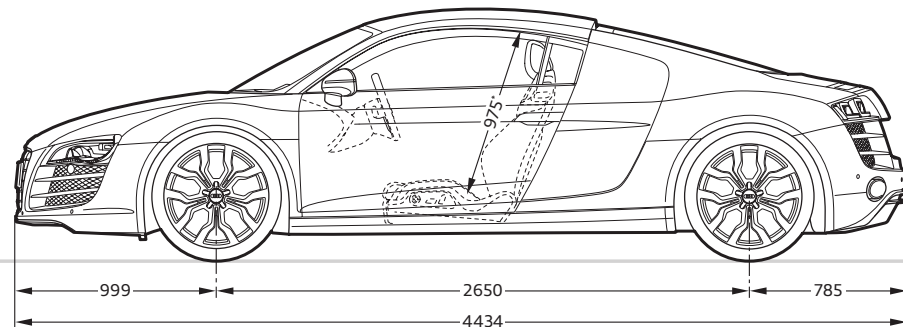

Datos en milímetros

Dimensiones con peso en vacío del vehículo, distancia al suelo con carga máxima.
 Capacidad del maletero en l: 100 (medición según método VDA con cuadrados de 200 x 100 x 50 mm).
 Diámetro de giro aprox. 11,8 m.
 * Espacio máximo para la cabeza. **Anchura para codos. ***Anchura para hombros.

Datos en milímetros

Dimensiones con peso en vacío del vehículo, distancia al suelo con carga máxima.
 Capacidad del maletero en l: 100 (medición según método VDA con cuadrados de 200 x 100 x 50 mm).
 Diámetro de giro aprox. 11,8 m.
 * Espacio máximo para la cabeza. **Anchura para codos. ***Anchura para hombros.

Audi R8 Spyder 4.2 FSI quattro

Audi R8 Spyder 5.2 FSI quattro

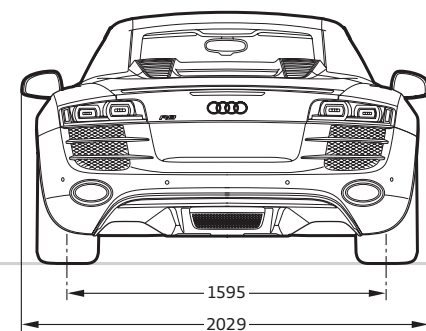
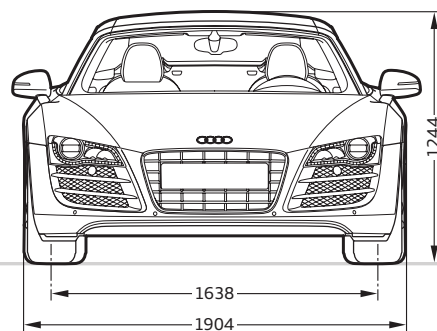
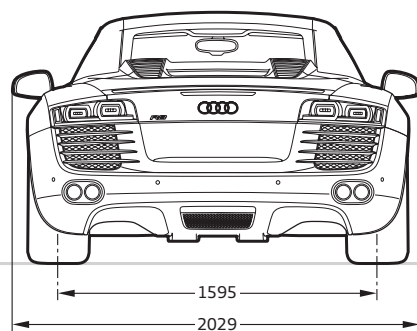
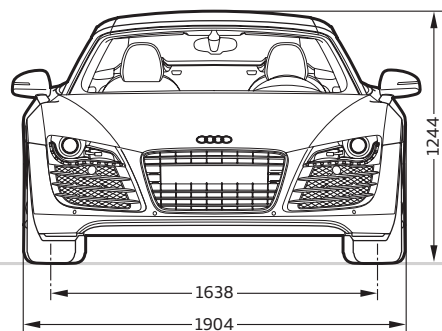
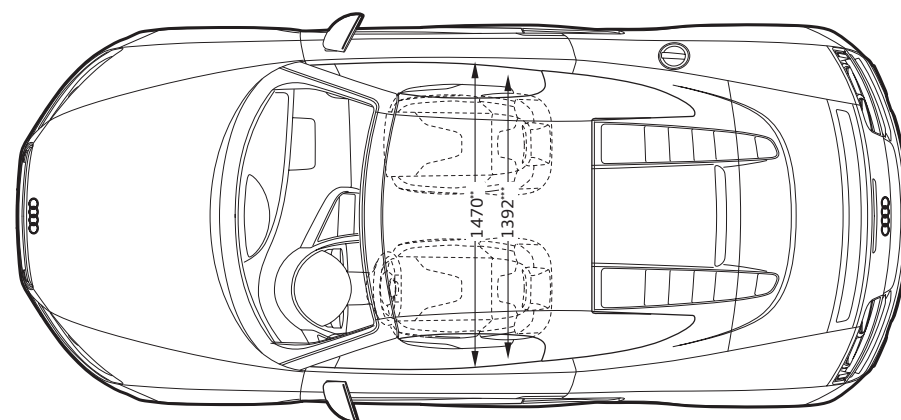
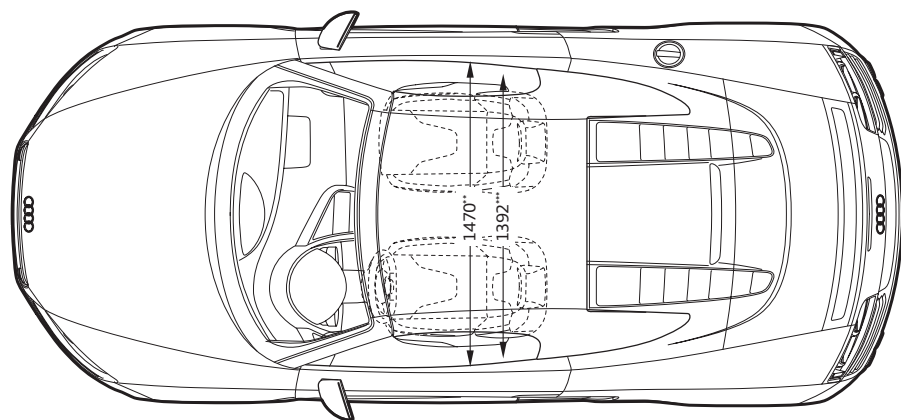
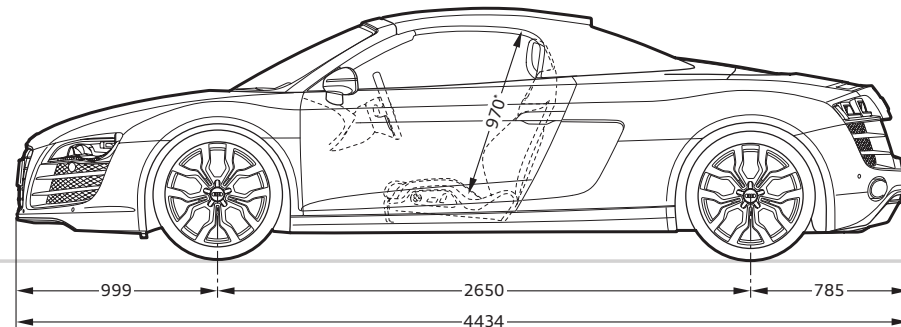
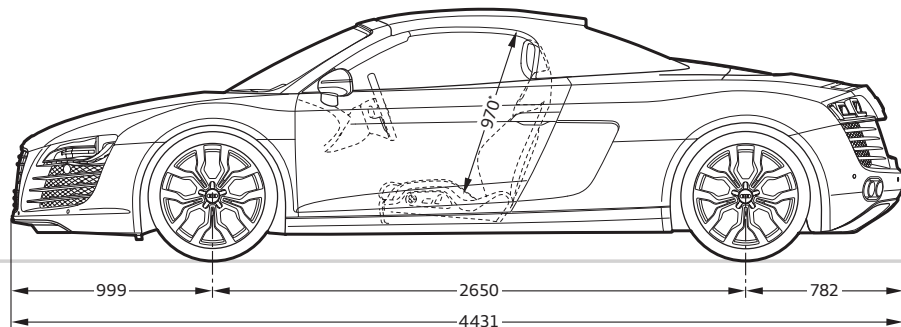

Datos en milímetros.

Dimensiones con peso en vacío del vehículo, distancia al suelo con carga máxima.
 Capacidad del maletero en l: 100 (medición según método VDA con cuadrados de 200 x 100 x 50 mm).
 Diámetro de giro aprox. 11,8 m.

*Espacio máximo para la cabeza. **Anchura para codos. ***Anchura para hombros.

Datos en milímetros.

Dimensiones con peso en vacío del vehículo, distancia al suelo con carga máxima.
 Capacidad del maletero en l: 100 (medición según método VDA con cuadrados de 200 x 100 x 50 mm).
 Diámetro de giro aprox. 11,8 m.

*Espacio máximo para la cabeza. **Anchura para codos. ***Anchura para hombros.

	Página	R8 Coupé 4.2 FSI quattro	R8 Coupé 5.2 FSI quattro	R8 Spyder 4.2 FSI quattro	R8 Spyder 5.2 FSI quattro
Pinturas/laterales diferenciados (sólo R8 Coupé)	76				
Blanco Ibis (laterales en plata hielo metalizado)		<input type="checkbox"/>	<input type="checkbox"/>	<input type="checkbox"/>	<input type="checkbox"/>
Rojo brillante (laterales en rojo brillante)		<input type="checkbox"/>	<input type="checkbox"/>	<input type="checkbox"/>	<input type="checkbox"/>
Gris jet metalizado (laterales en gris jet metalizado)		<input checked="" type="checkbox"/>	<input checked="" type="checkbox"/>	<input checked="" type="checkbox"/>	<input type="checkbox"/>
Plata hielo metalizado (laterales en plata Apolo metalizado)		<input checked="" type="checkbox"/>	<input checked="" type="checkbox"/>	<input checked="" type="checkbox"/>	<input type="checkbox"/>
Gris Suzuka metalizado (laterales en plata hielo metalizado)		<input checked="" type="checkbox"/>	<input checked="" type="checkbox"/>	<input checked="" type="checkbox"/>	<input type="checkbox"/>
Gris Daytona efecto perla (laterales en gris cuarzo metalizado)		<input checked="" type="checkbox"/>	<input checked="" type="checkbox"/>	<input checked="" type="checkbox"/>	<input type="checkbox"/>
Gris lava efecto perla (laterales en gris cuarzo metalizado)		<input checked="" type="checkbox"/>	<input checked="" type="checkbox"/>	<input checked="" type="checkbox"/>	<input type="checkbox"/>
Negro phantom efecto perla (laterales en gris lava efecto perla)		<input checked="" type="checkbox"/>	<input checked="" type="checkbox"/>	<input checked="" type="checkbox"/>	<input type="checkbox"/>
Azul Sepang efecto perla (laterales en azul Mugello efecto perla)		<input type="checkbox"/>	<input checked="" type="checkbox"/>	<input type="checkbox"/>	<input type="checkbox"/>
Beige oro metalizado		<input type="checkbox"/>	<input type="checkbox"/>	<input checked="" type="checkbox"/>	<input type="checkbox"/>
Marrón teca metalizado		<input type="checkbox"/>	<input type="checkbox"/>	<input checked="" type="checkbox"/>	<input type="checkbox"/>
Pinturas personalizadas Audi exclusive		<input checked="" type="checkbox"/>	<input checked="" type="checkbox"/>	<input checked="" type="checkbox"/>	<input checked="" type="checkbox"/>
Laterales diferenciados ajustados al color de la carrocería		<input type="checkbox"/>	<input type="checkbox"/>	<input type="checkbox"/>	<input type="checkbox"/>
Laterales diferenciados en plata oxígeno		<input checked="" type="checkbox"/>	<input checked="" type="checkbox"/>	<input type="checkbox"/>	<input type="checkbox"/>
Laterales diferenciados en Carbono Sigma		<input checked="" type="checkbox"/>	<input checked="" type="checkbox"/>	<input type="checkbox"/>	<input type="checkbox"/>
Laterales diferenciados en color a petición Audi exclusive		<input checked="" type="checkbox"/>	<input checked="" type="checkbox"/>	<input type="checkbox"/>	<input type="checkbox"/>
Colores de capota	77				
Capota en negro		<input type="checkbox"/>	<input type="checkbox"/>	<input type="checkbox"/>	<input type="checkbox"/>
Capota en rojo		<input type="checkbox"/>	<input type="checkbox"/>	<input type="checkbox"/>	<input type="checkbox"/>
Capota en marrón		<input type="checkbox"/>	<input type="checkbox"/>	<input type="checkbox"/>	<input type="checkbox"/>
Asientos/tapizados	78				
Asientos deportivos		<input type="checkbox"/>	<input type="checkbox"/>	<input type="checkbox"/>	<input type="checkbox"/>
Asientos pétalo Audi exclusive		<input checked="" type="checkbox"/>	<input checked="" type="checkbox"/>	<input checked="" type="checkbox"/>	<input checked="" type="checkbox"/>
Alcantara/cuero negro		<input type="checkbox"/>	<input checked="" type="checkbox"/>	<input type="checkbox"/>	<input checked="" type="checkbox"/>
Alcantara/cuero gris luz		<input type="checkbox"/>	<input checked="" type="checkbox"/>	<input type="checkbox"/>	<input type="checkbox"/>
Alcantara/cuero gris titán		<input type="checkbox"/>	<input type="checkbox"/>	<input type="checkbox"/>	<input checked="" type="checkbox"/>
Cuero napa fina negro		<input checked="" type="checkbox"/>	<input type="checkbox"/>	<input checked="" type="checkbox"/>	<input type="checkbox"/>
Cuero napa fina gris luz		<input checked="" type="checkbox"/>	<input type="checkbox"/>	<input type="checkbox"/>	<input type="checkbox"/>
Cuero napa fina gris titán		<input type="checkbox"/>	<input type="checkbox"/>	<input checked="" type="checkbox"/>	<input type="checkbox"/>
Cuero napa fina plata luna		<input type="checkbox"/>	<input type="checkbox"/>	<input checked="" type="checkbox"/>	<input type="checkbox"/>
Cuero napa fina rojo		<input checked="" type="checkbox"/>	<input type="checkbox"/>	<input checked="" type="checkbox"/>	<input type="checkbox"/>

Equipamiento de serie Equipamiento opcional — no disponible

Con posibles diferencias en los respectivos países. Su Concesionario Audi le indicará qué equipamiento es en su país de serie y qué equipamientos opcionales están disponibles.

	Página	R8 Coupé 4.2 FSI quattro	R8 Coupé 5.2 FSI quattro	R8 Spyder 4.2 FSI quattro	R8 Spyder 5.2 FSI quattro
Cuero napa fina beige luxor		<input checked="" type="checkbox"/>	<input type="checkbox"/>	<input checked="" type="checkbox"/>	<input type="checkbox"/>
Cuero napa fina marrón mustang		<input checked="" type="checkbox"/>	<input type="checkbox"/>	<input type="checkbox"/>	<input type="checkbox"/>
Cuero napa fina marrón nougat		<input type="checkbox"/>	<input type="checkbox"/>	<input checked="" type="checkbox"/>	<input type="checkbox"/>
Cuero natural Audi exclusive para asientos pétalo		<input checked="" type="checkbox"/>	<input checked="" type="checkbox"/>	<input type="checkbox"/>	<input type="checkbox"/>
Equipamiento de cuero Audi exclusive		<input checked="" type="checkbox"/>	<input checked="" type="checkbox"/>	<input checked="" type="checkbox"/>	<input checked="" type="checkbox"/>
Equipamiento de cuero integral napa fina negro		<input checked="" type="checkbox"/>	<input checked="" type="checkbox"/>	<input checked="" type="checkbox"/>	<input checked="" type="checkbox"/>
Equipamiento de cuero integral napa fina gris luz		<input checked="" type="checkbox"/>	<input checked="" type="checkbox"/>	<input type="checkbox"/>	<input type="checkbox"/>
Equipamiento de cuero integral napa fina gris titán		<input type="checkbox"/>	<input type="checkbox"/>	<input checked="" type="checkbox"/>	<input checked="" type="checkbox"/>
Equipamiento de cuero integral napa fina plata luna		<input type="checkbox"/>	<input type="checkbox"/>	<input checked="" type="checkbox"/>	<input checked="" type="checkbox"/>
Equipamiento de cuero integral napa fina rojo		<input checked="" type="checkbox"/>	<input checked="" type="checkbox"/>	<input checked="" type="checkbox"/>	<input checked="" type="checkbox"/>
Equipamiento de cuero integral napa fina beige luxor		<input checked="" type="checkbox"/>	<input checked="" type="checkbox"/>	<input checked="" type="checkbox"/>	<input checked="" type="checkbox"/>
Equipamiento de cuero integral napa fina marrón mustang		<input checked="" type="checkbox"/>	<input checked="" type="checkbox"/>	<input type="checkbox"/>	<input type="checkbox"/>
Equipamiento de cuero integral napa fina marrón nougat		<input type="checkbox"/>	<input type="checkbox"/>	<input checked="" type="checkbox"/>	<input checked="" type="checkbox"/>
Equipamiento de cuero integral Audi exclusive		<input checked="" type="checkbox"/>	<input checked="" type="checkbox"/>	<input checked="" type="checkbox"/>	<input checked="" type="checkbox"/>
Protección contra sobrecalentamiento		<input type="checkbox"/>	<input type="checkbox"/>	<input type="checkbox"/>	<input type="checkbox"/>
Combinación Alcantara/cuero		<input type="checkbox"/>	<input checked="" type="checkbox"/>	<input type="checkbox"/>	<input checked="" type="checkbox"/>
Equipamiento de cuero napa fina		<input checked="" type="checkbox"/>	<input type="checkbox"/>	<input checked="" type="checkbox"/>	<input type="checkbox"/>
Equipamiento de cuero integral napa fina		<input checked="" type="checkbox"/>	<input checked="" type="checkbox"/>	<input checked="" type="checkbox"/>	<input checked="" type="checkbox"/>
Costura en color para equipamiento de cuero integral napa fina		<input checked="" type="checkbox"/>	<input checked="" type="checkbox"/>	<input checked="" type="checkbox"/>	<input checked="" type="checkbox"/>
Conjunto R8 Audi exclusive		<input checked="" type="checkbox"/>	<input checked="" type="checkbox"/>	<input checked="" type="checkbox"/>	<input checked="" type="checkbox"/>
Conjunto de diseño monoposto en cuero napa fina Audi exclusive		<input checked="" type="checkbox"/>	<input checked="" type="checkbox"/>	<input checked="" type="checkbox"/>	<input checked="" type="checkbox"/>
Equipamiento de cuero (Conjunto 1) en cuero napa fina Audi exclusive		<input checked="" type="checkbox"/>	<input checked="" type="checkbox"/>	<input checked="" type="checkbox"/>	<input type="checkbox"/>
Equipamiento de cuero (Conjunto 1) en combinación Alcantara/cuero Audi exclusive		<input checked="" type="checkbox"/>	<input checked="" type="checkbox"/>	<input checked="" type="checkbox"/>	<input checked="" type="checkbox"/>
Equipamiento de cuero (Conjunto 1) en combinación Alcantara/cuero Audi exclusive para asientos pétalo		<input checked="" type="checkbox"/>	<input checked="" type="checkbox"/>	<input type="checkbox"/>	<input type="checkbox"/>
Equipamiento de cuero (Conjunto 1) en cuero natural negro Audi exclusive para asientos pétalo		<input checked="" type="checkbox"/>	<input checked="" type="checkbox"/>	<input type="checkbox"/>	<input type="checkbox"/>
Equipamiento de cuero (Conjunto 2) en cuero Napa fina Audi exclusive		<input checked="" type="checkbox"/>	<input checked="" type="checkbox"/>	<input checked="" type="checkbox"/>	<input checked="" type="checkbox"/>
Equipamiento de cuero (Conjunto 2) en combinación Alcantara/cuero Audi exclusive		<input type="checkbox"/>	<input type="checkbox"/>	<input checked="" type="checkbox"/>	<input checked="" type="checkbox"/>
Equipamiento de cuero (Conjunto 2) en combinación Alcantara/cuero Audi exclusive para asientos pétalo		<input type="checkbox"/>	<input type="checkbox"/>	<input checked="" type="checkbox"/>	<input checked="" type="checkbox"/>
Embellecedores de asientos en cuero napa fina Audi exclusive		<input checked="" type="checkbox"/>	<input checked="" type="checkbox"/>	<input checked="" type="checkbox"/>	<input checked="" type="checkbox"/>

	Página	R8 Coupé 4.2 FSI quattro	R8 Coupé 5.2 FSI quattro	R8 Spyder 4.2 FSI quattro	R8 Spyder 5.2 FSI quattro
Techo/techo de capota	81				
Techo en tela		<input type="checkbox"/>	<input type="checkbox"/>	-	-
Techo en Alcantara		<input checked="" type="checkbox"/>	<input checked="" type="checkbox"/>	-	-
Techo en Alcantara Audi exclusive		<input checked="" type="checkbox"/>	<input checked="" type="checkbox"/>	-	-
Techo y repisa posterior en Alcantara Audi exclusive		<input checked="" type="checkbox"/>	<input checked="" type="checkbox"/>	-	-
Techo y pared posterior en cuero Audi exclusive		<input checked="" type="checkbox"/>	<input checked="" type="checkbox"/>	-	-
Techo de capota en negro		-	-	<input type="checkbox"/>	<input type="checkbox"/>
Inserciones	82				
Laca satinada mate negro intenso		<input type="checkbox"/>	<input type="checkbox"/>	<input type="checkbox"/>	<input type="checkbox"/>
Carbono Sigma		<input checked="" type="checkbox"/>	<input checked="" type="checkbox"/>	<input checked="" type="checkbox"/>	<input checked="" type="checkbox"/>
Lacado brillante negro Audi exclusive		<input checked="" type="checkbox"/>	<input checked="" type="checkbox"/>	<input checked="" type="checkbox"/>	<input checked="" type="checkbox"/>
Cuero napa fina Audi exclusive		<input checked="" type="checkbox"/>	<input checked="" type="checkbox"/>	<input checked="" type="checkbox"/>	<input checked="" type="checkbox"/>
Color a petición Audi exclusive		<input checked="" type="checkbox"/>	<input checked="" type="checkbox"/>	<input checked="" type="checkbox"/>	<input checked="" type="checkbox"/>
Llantas/Neumáticos	83				
Llantas de fundición de aluminio, diseño de 6 brazos		<input type="checkbox"/>	-	<input type="checkbox"/>	-
Llantas de forja de aluminio, diseño de 10 radios en Y		<input checked="" type="checkbox"/>	<input type="checkbox"/>	<input checked="" type="checkbox"/>	<input type="checkbox"/>
Llantas de forja de aluminio, diseño de 5 radios dobles		<input checked="" type="checkbox"/>	<input checked="" type="checkbox"/>	<input checked="" type="checkbox"/>	<input checked="" type="checkbox"/>
Llantas de forja de aluminio Audi exclusive, diseño de 5 radios dobles, pulidas alto brillo, un color		<input checked="" type="checkbox"/>	<input checked="" type="checkbox"/>	<input checked="" type="checkbox"/>	<input checked="" type="checkbox"/>
Llantas de forja de aluminio Audi exclusive, diseño de 5 radios dobles en estética de titán		<input checked="" type="checkbox"/>	<input checked="" type="checkbox"/>	<input checked="" type="checkbox"/>	<input checked="" type="checkbox"/>
Llantas de forja de aluminio Audi exclusive, diseño de 10 radios en Y, pulidas alto brillo, un color		<input checked="" type="checkbox"/>	<input checked="" type="checkbox"/>	<input checked="" type="checkbox"/>	<input checked="" type="checkbox"/>
Llantas de fundición de aluminio de radios hueco Audi exclusive, diseño rotor de 5 brazos en estética de titán, torneadas a brillo		<input checked="" type="checkbox"/>	<input checked="" type="checkbox"/>	<input checked="" type="checkbox"/>	<input checked="" type="checkbox"/>
Neumáticos de invierno con llantas de fundición de aluminio, diseño de 6 brazos		<input checked="" type="checkbox"/>	<input checked="" type="checkbox"/>	<input checked="" type="checkbox"/>	<input checked="" type="checkbox"/>
Neumáticos de invierno con llantas de forja de aluminio, diseño de 5 radios dobles		<input checked="" type="checkbox"/>	<input checked="" type="checkbox"/>	<input checked="" type="checkbox"/>	<input checked="" type="checkbox"/>
Tornillos antirrobo		<input type="checkbox"/>	<input type="checkbox"/>	<input type="checkbox"/>	<input type="checkbox"/>
Kit de reparación para neumáticos		<input type="checkbox"/>	<input type="checkbox"/>	<input type="checkbox"/>	<input type="checkbox"/>
Control de presión de neumáticos		<input checked="" type="checkbox"/>	<input checked="" type="checkbox"/>	<input checked="" type="checkbox"/>	<input checked="" type="checkbox"/>
Herramientas de a bordo		<input type="checkbox"/>	<input type="checkbox"/>	<input type="checkbox"/>	<input type="checkbox"/>
Alzacoches		<input checked="" type="checkbox"/>	<input checked="" type="checkbox"/>	<input checked="" type="checkbox"/>	<input checked="" type="checkbox"/>

	Página	R8 Coupé 4.2 FSI quattro	R8 Coupé 5.2 FSI quattro	R8 Spyder 4.2 FSI quattro	R8 Spyder 5.2 FSI quattro
Luz	84				
Xenon plus incl. lavafaros		<input type="checkbox"/>	<input checked="" type="checkbox"/>	<input type="checkbox"/>	<input checked="" type="checkbox"/>
Faros LED incl. lavafaros		<input checked="" type="checkbox"/>	<input type="checkbox"/>	<input checked="" type="checkbox"/>	<input type="checkbox"/>
Asistente de luz de ruta		<input checked="" type="checkbox"/>	<input checked="" type="checkbox"/>	<input checked="" type="checkbox"/>	<input checked="" type="checkbox"/>
Luces posteriores LED		<input type="checkbox"/>	<input type="checkbox"/>	<input type="checkbox"/>	<input type="checkbox"/>
Faros antiniebla		<input type="checkbox"/>	<input type="checkbox"/>	<input type="checkbox"/>	<input type="checkbox"/>
Iluminación interior		<input type="checkbox"/>	<input type="checkbox"/>	<input type="checkbox"/>	<input type="checkbox"/>
Conjunto de luz		<input checked="" type="checkbox"/>	<input checked="" type="checkbox"/>	<input checked="" type="checkbox"/>	<input checked="" type="checkbox"/>
Retrovisores exteriores	84				
Retrovisores exteriores con intermitente LED integrado		<input type="checkbox"/>	<input type="checkbox"/>	<input type="checkbox"/>	<input type="checkbox"/>
Retrovisores exteriores con intermitente LED integrado, abatibles y antideslumbrantes automáticamente		<input checked="" type="checkbox"/>	<input checked="" type="checkbox"/>	<input checked="" type="checkbox"/>	<input checked="" type="checkbox"/>
Carcasa de retrovisores exteriores en Carbono Audi exclusive		<input checked="" type="checkbox"/>	<input checked="" type="checkbox"/>	<input checked="" type="checkbox"/>	<input checked="" type="checkbox"/>
Retrovisor interior antideslumbrante		<input type="checkbox"/>	<input type="checkbox"/>	<input type="checkbox"/>	<input type="checkbox"/>
Retrovisor interior antideslumbrante automáticamente con sensor luz/lluvia		<input checked="" type="checkbox"/>	<input checked="" type="checkbox"/>	<input checked="" type="checkbox"/>	<input checked="" type="checkbox"/>
Retrovisor interior antideslumbrante automáticamente con sensor luz/lluvia e indicación digital de brújula		<input checked="" type="checkbox"/>	<input checked="" type="checkbox"/>	<input checked="" type="checkbox"/>	<input checked="" type="checkbox"/>
Espejo de cortesía		<input type="checkbox"/>	<input type="checkbox"/>	<input type="checkbox"/>	<input type="checkbox"/>
Sistemas de techo	84				
Capota de lona completamente automática		-	-	<input type="checkbox"/>	<input type="checkbox"/>
Mampara antiviento		-	-	<input type="checkbox"/>	<input type="checkbox"/>
Sistemas de bloqueo	84				
Mando a distancia		<input type="checkbox"/>	<input type="checkbox"/>	<input type="checkbox"/>	<input type="checkbox"/>
Inmovilizador electrónico		<input type="checkbox"/>	<input type="checkbox"/>	<input type="checkbox"/>	<input type="checkbox"/>
Apertura de puerta de garaje (HomeLink)		<input checked="" type="checkbox"/>	<input checked="" type="checkbox"/>	<input checked="" type="checkbox"/>	<input checked="" type="checkbox"/>
Alarma antirrobo		<input type="checkbox"/>	<input type="checkbox"/>	<input type="checkbox"/>	<input type="checkbox"/>
Preinstalación asistente de localización		<input checked="" type="checkbox"/>	<input checked="" type="checkbox"/>	<input checked="" type="checkbox"/>	<input checked="" type="checkbox"/>
Lunas	85				
Vidrios termorretractarios		<input type="checkbox"/>	<input type="checkbox"/>	<input type="checkbox"/>	<input type="checkbox"/>
Marco de parabrisas de aluminio		-	-	<input type="checkbox"/>	<input type="checkbox"/>
Luneta posterior		<input type="checkbox"/>	<input type="checkbox"/>	<input type="checkbox"/>	<input type="checkbox"/>
Lavaparabrisas		<input type="checkbox"/>	<input type="checkbox"/>	<input type="checkbox"/>	<input type="checkbox"/>
Viseras parasol		<input type="checkbox"/>	<input type="checkbox"/>	<input type="checkbox"/>	<input type="checkbox"/>

	Página	R8 Coupé 4.2 FSI quattro	R8 Coupé 5.2 FSI quattro	R8 Spyder 4.2 FSI quattro	R8 Spyder 5.2 FSI quattro
Otros equipamientos exteriores	85				
Alerón posterior		<input type="checkbox"/>	<input type="checkbox"/>	<input type="checkbox"/>	<input type="checkbox"/>
Parachoques		<input type="checkbox"/>	<input type="checkbox"/>	<input type="checkbox"/>	<input type="checkbox"/>
Parrilla monobloque Audi		<input type="checkbox"/>	<input type="checkbox"/>	<input type="checkbox"/>	<input type="checkbox"/>
Terminales de escape		<input type="checkbox"/>	<input type="checkbox"/>	<input type="checkbox"/>	<input type="checkbox"/>
Tapa del depósito de combustible de aluminio		<input type="checkbox"/>	<input type="checkbox"/>	<input type="checkbox"/>	<input type="checkbox"/>
Estribos ampliados		-	<input type="checkbox"/>	-	<input type="checkbox"/>
Anagrama R8		<input type="checkbox"/>	<input type="checkbox"/>	<input type="checkbox"/>	<input type="checkbox"/>
Salidas de aire en estética de aluminio		-	-	<input type="checkbox"/>	<input type="checkbox"/>
Conjunto Carbono Audi exclusive		<input checked="" type="checkbox"/>	<input checked="" type="checkbox"/>	<input checked="" type="checkbox"/>	<input checked="" type="checkbox"/>
Conjunto negro Audi exclusive		<input checked="" type="checkbox"/>	<input checked="" type="checkbox"/>	<input checked="" type="checkbox"/>	<input checked="" type="checkbox"/>
Asientos/confort de asientos	86				
Apoyo lumbar de 4 vías		<input checked="" type="checkbox"/>	<input checked="" type="checkbox"/>	<input checked="" type="checkbox"/>	<input checked="" type="checkbox"/>
Asientos delanteros ajustables eléctricamente		<input checked="" type="checkbox"/>	<input checked="" type="checkbox"/>	<input checked="" type="checkbox"/>	<input checked="" type="checkbox"/>
Calefacción de asientos		<input checked="" type="checkbox"/>	<input type="checkbox"/>	<input checked="" type="checkbox"/>	<input type="checkbox"/>
Apoyacabezas		<input type="checkbox"/>	<input type="checkbox"/>	<input type="checkbox"/>	<input type="checkbox"/>
Anclaje de asientos infantiles ISOFIX		<input checked="" type="checkbox"/>	<input checked="" type="checkbox"/>	<input checked="" type="checkbox"/>	<input checked="" type="checkbox"/>
Volantes/palancas de cambio/elementos de manejo	86				
Volante deportivo de cuero con diseño de 3 radios		<input type="checkbox"/> ¹	<input type="checkbox"/> ¹	<input type="checkbox"/> ¹	<input type="checkbox"/> ¹
Volante deportivo de cuero multifunción con diseño de 3 radios		<input checked="" type="checkbox"/> ²	<input checked="" type="checkbox"/> ²	<input checked="" type="checkbox"/> ²	<input checked="" type="checkbox"/> ²
Volante deportivo de cuero multifunción R8 con diseño de 3 radios		<input checked="" type="checkbox"/>	<input checked="" type="checkbox"/>	<input checked="" type="checkbox"/>	<input checked="" type="checkbox"/>
Pomo de la palanca de cambio/selección en aluminio		<input type="checkbox"/>	<input type="checkbox"/>	<input type="checkbox"/>	<input type="checkbox"/>
Pomo de la palanca de cambio/selección en aluminio con inserción de cuero		<input checked="" type="checkbox"/>	<input checked="" type="checkbox"/>	<input checked="" type="checkbox"/>	<input checked="" type="checkbox"/>
Elementos de manejo en cuero Audi exclusive		<input checked="" type="checkbox"/>	<input checked="" type="checkbox"/>	<input checked="" type="checkbox"/>	<input checked="" type="checkbox"/>
Elementos de manejo en "ante" negro Audi exclusive		<input checked="" type="checkbox"/>	<input checked="" type="checkbox"/>	<input checked="" type="checkbox"/>	<input checked="" type="checkbox"/>
Climatización	86				
Climatizador automático		<input type="checkbox"/>	<input type="checkbox"/>	<input type="checkbox"/>	<input type="checkbox"/>
Seguridad para equipaje y sistemas portaobjetos	86				
Portaobjetos		-	-	<input type="checkbox"/>	<input type="checkbox"/>
Guantera		<input type="checkbox"/>	<input type="checkbox"/>	<input type="checkbox"/>	<input type="checkbox"/>
Conjunto portaobjetos		<input checked="" type="checkbox"/>	<input checked="" type="checkbox"/>	<input checked="" type="checkbox"/>	<input checked="" type="checkbox"/>
Portabebidas		<input type="checkbox"/>	<input type="checkbox"/>	<input type="checkbox"/>	<input type="checkbox"/>

Equipamiento de serie Equipamiento opcional Equipamiento de serie/opcional según modelo

Con posibles diferencias en los respectivos países. Su Concesionario Audi le indicará qué equipamiento es en su país de serie y qué equipamientos opcionales están disponibles.

	Página	R8 Coupé 4.2 FSI quattro	R8 Coupé 5.2 FSI quattro	R8 Spyder 4.2 FSI quattro	R8 Spyder 5.2 FSI quattro
Juegos de maleta R8	70				
Juego de maleta para maletero		<input checked="" type="checkbox"/>	<input checked="" type="checkbox"/>	<input checked="" type="checkbox"/>	<input checked="" type="checkbox"/>
Juego de maleta para interior		<input checked="" type="checkbox"/>	<input checked="" type="checkbox"/>	-	-
Otros equipamientos interiores	87				
Pedales y apoyo para el pie en estética de aluminio		<input checked="" type="checkbox"/>	<input type="checkbox"/>	<input checked="" type="checkbox"/>	<input type="checkbox"/>
Revestimiento del piso y alfombrillas		<input type="checkbox"/>	<input type="checkbox"/>	<input type="checkbox"/>	<input type="checkbox"/>
Moqueta y repisa/pared posterior Audi exclusive		<input checked="" type="checkbox"/>	<input checked="" type="checkbox"/>	<input checked="" type="checkbox"/>	<input checked="" type="checkbox"/>
Alfombrillas Audi exclusive		<input checked="" type="checkbox"/>	<input checked="" type="checkbox"/>	<input checked="" type="checkbox"/>	<input checked="" type="checkbox"/>
Alfombrillas con anagrama R8 Audi exclusive		<input checked="" type="checkbox"/>	<input checked="" type="checkbox"/>	<input checked="" type="checkbox"/>	<input checked="" type="checkbox"/>
Molduras de acceso con aplicación de aluminio		<input type="checkbox"/>	<input type="checkbox"/>	<input type="checkbox"/>	<input type="checkbox"/>
Molduras de acceso con aplicación de aluminio Audi exclusive con luz		<input checked="" type="checkbox"/>	<input checked="" type="checkbox"/>	<input checked="" type="checkbox"/>	<input checked="" type="checkbox"/>
Molduras de acceso en Carbono Audi exclusive		<input checked="" type="checkbox"/>	<input checked="" type="checkbox"/>	<input checked="" type="checkbox"/>	<input checked="" type="checkbox"/>
Molduras de acceso en Carbono con aplicación de aluminio Audi exclusive con luz		<input checked="" type="checkbox"/>	<input checked="" type="checkbox"/>	<input checked="" type="checkbox"/>	<input checked="" type="checkbox"/>
Molduras de acceso personalizadas Audi exclusive		<input checked="" type="checkbox"/>	<input checked="" type="checkbox"/>	<input checked="" type="checkbox"/>	<input checked="" type="checkbox"/>
Elevalunas		<input type="checkbox"/>	<input type="checkbox"/>	<input type="checkbox"/>	<input type="checkbox"/>
Encendedor y cenicero		<input type="checkbox"/>	<input type="checkbox"/>	<input type="checkbox"/>	<input type="checkbox"/>
Toma de corriente 12 voltios		<input type="checkbox"/>	<input type="checkbox"/>	<input type="checkbox"/>	<input type="checkbox"/>
Estética de aluminio en el interior		<input type="checkbox"/>	<input type="checkbox"/>	<input type="checkbox"/>	<input type="checkbox"/>
Revestimiento del maletero en Alcantara Audi exclusive		<input checked="" type="checkbox"/>	<input checked="" type="checkbox"/>	<input checked="" type="checkbox"/>	<input checked="" type="checkbox"/>
Revestimiento de estribos en cuero napa fina Audi exclusive		<input checked="" type="checkbox"/>	<input checked="" type="checkbox"/>	<input checked="" type="checkbox"/>	<input checked="" type="checkbox"/>
Difusores en cuero napa fina Audi exclusive		<input checked="" type="checkbox"/>	<input checked="" type="checkbox"/>	<input checked="" type="checkbox"/>	<input checked="" type="checkbox"/>
Consola central y embellecedor para radio en cuero napa fina Audi exclusive		<input checked="" type="checkbox"/>	<input checked="" type="checkbox"/>	<input checked="" type="checkbox"/>	<input checked="" type="checkbox"/>
Marco del parabrisas en Alcantara Audi exclusive		-	-	<input checked="" type="checkbox"/>	<input checked="" type="checkbox"/>
Marco del parabrisas en cuero napa fina Audi exclusive		-	-	<input checked="" type="checkbox"/>	<input checked="" type="checkbox"/>
MMI® y sistemas de navegación	88				
Sistema de navegación plus con lógica de manejo MMI®		<input checked="" type="checkbox"/>	<input checked="" type="checkbox"/>	<input checked="" type="checkbox"/>	<input checked="" type="checkbox"/>
Datos de navegación (2 DVDs)		<input checked="" type="checkbox"/>	<input checked="" type="checkbox"/>	<input checked="" type="checkbox"/>	<input checked="" type="checkbox"/>
Sistema de información al conductor		<input type="checkbox"/>	<input type="checkbox"/>	<input type="checkbox"/>	<input type="checkbox"/>
Equipos de radio y TV	88				
Equipo de radio concert		<input type="checkbox"/>	<input type="checkbox"/>	<input type="checkbox"/>	<input type="checkbox"/>
Bang & Olufsen Sound System		<input checked="" type="checkbox"/>	<input checked="" type="checkbox"/>	<input checked="" type="checkbox"/>	<input checked="" type="checkbox"/>
Cambiador de CDs		<input checked="" type="checkbox"/>	<input checked="" type="checkbox"/>	<input checked="" type="checkbox"/>	<input checked="" type="checkbox"/>
Audi music interface		<input checked="" type="checkbox"/>	<input checked="" type="checkbox"/>	<input checked="" type="checkbox"/>	<input checked="" type="checkbox"/>

- no disponible

	Página	R8 Coupé 4.2 FSI quattro	R8 Coupé 5.2 FSI quattro	R8 Spyder 4.2 FSI quattro	R8 Spyder 5.2 FSI quattro
Teléfono y comunicación	89				
Interfaz Bluetooth		■	■	■	■
Preinstalación de móvil (Bluetooth)		■	■	■	■
Micrófono en el cinturón de seguridad		■	■	■	■
Sistemas de apoyo	89				
Apoyo de estacionamiento delante y detrás		■	■	■	■
Apoyo de estacionamiento plus		■	■	■	■
Apoyo de estacionamiento plus con cámara de marcha atrás		■	■	■	■
Asistente de arranque en pendiente		■	□	■	□
Regulador de velocidad		■	■	■	■
Tren de rodaje/frenos	89				
Tren de rodaje deportivo		□	□	□	□
Audi magnetic ride		■	■	■	■
Equipo de frenos		□	□	□	□
Pinzas portapastillas		□	□	□	□
Frenos de cerámica		■	■	■	■
Técnica/seguridad	90				
Airbags integrales		□	□	□	□
Airbags laterales		□	□	□	□
Carrocería Audi Space Frame (ASF)		□	□	□	□
Protección lateral anticollisión		□	□	□	□
Protección antivuelco activa		-	-	□	□
Sistema de apoyacabezas integral		□	□	□	□
Columna de dirección de seguridad		□	□	□	□
Cinturones de seguridad		□	□	□	□
Chequeo de cinturón		□	□	□	□
Portainstrumentos		□	□	□	□
Esferas portainstrumentos Audi exclusive en blanco		-	■	-	■
Testigos luminosos de aviso y control		□	□	□	□
Cubierta del motor en Carbono Sigma		■	■	■	■
Triángulo de aviso		□	□	□	□
Material de vendaje		□	□	□	□

	Página	R8 Coupé 4.2 FSI quattro	R8 Coupé 5.2 FSI quattro	R8 Spyder 4.2 FSI quattro	R8 Spyder 5.2 FSI quattro
Depósito de combustible con capacidad aumentada en 90 l		■	□	-	-
Cambio manual		□	□	□	□
R tronic		□	□	□	□
Sistema antibloqueo ABS		□	□	□	□
Tracción antideslizante ASR		□	□	□	□
Bloqueo electrónico de diferencial EDS		□	□	□	□
Programa electrónico de estabilización ESP		□	□	□	□
Servodirección		□	□	□	□
quattro®		□	□	□	□
Recuperación		□	□	□	□
Prolongación de la garantía Audi	91				
Prolongación de la garantía Audi		■	■	■	■

Equipamiento del R8 Coupé 4.2 FSI quattro mostrado en las páginas 8-29:
pintura: plata hielo metalizado con laterales en Carbono Sigma; llantas: de forja de aluminio con diseño de 5 radios dobles; asientos: equipamiento de cuero integral napa fina en negro; inserciones: Carbono Sigma

Equipamiento del R8 Coupé 5.2 FSI quattro mostrado en las páginas 8-29: :
pintura: rojo brillante con laterales en plata oxígeno; llantas: de forja de aluminio con diseño de 10 radios en Y, pulidas, bicolor; asientos: equipamiento de cuero integral napa fina en negro con costura en gris luz; inserciones: Carbono Sigma

Equipamiento del R8 Spyder 4.2 FSI quattro mostrado en las páginas 52 y 53:
pintura; marrón teca metalizado con capota en marrón; llantas: de forja de aluminio con diseño de 10 radios en Y, pulidas, bicolor; asientos: equipamiento de cuero integral napa fina en beige luxor; inserciones: Carbono Sigma

Equipamiento del R8 Spyder 5.2 FSI quattro mostrado en las páginas 32-56:
pintura: gris Suzuka metalizado con capota en negro; llantas: de forja de aluminio con diseño de 10 radios en Y, pulidas, bicolor; asientos: equipamiento de cuero integral napa fina en rojo ocn costura en rojo; inserciones: Carbono Sigma; equipamientos Audi exclusive: consola central y embellecedor para radio en cuero napa fina negro con costura en rojo, alfombrillas en negro con burlete en rojo

En Audi le ofrecemos mucho más que un Audi.

Quien se decide por un Audi se decide por una marca que ofrece al cliente mucho más. Más individualidad. Más exclusividad. Y más fascinación.



www.audi.com

A la vanguardia de la técnica y todo un mundo alrededor: la legendaria historia de Audi, fechas de acontecimientos inolvidables e innovaciones que marcan nuevos rumbos – déjese fascinar por la marca Audi.

> www.audi.com

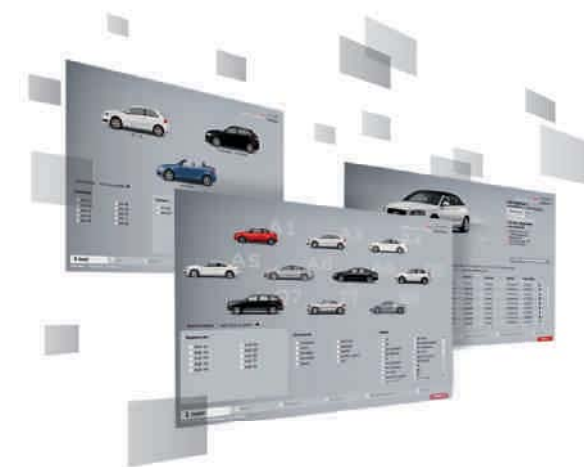

Configurador Audi

El configurador Audi le permite crear su Audi completamente personalizado. Para el proceso de selección usted dispone de todos los modelos, motores, colores y equipamientos actuales.

> www.audi.com

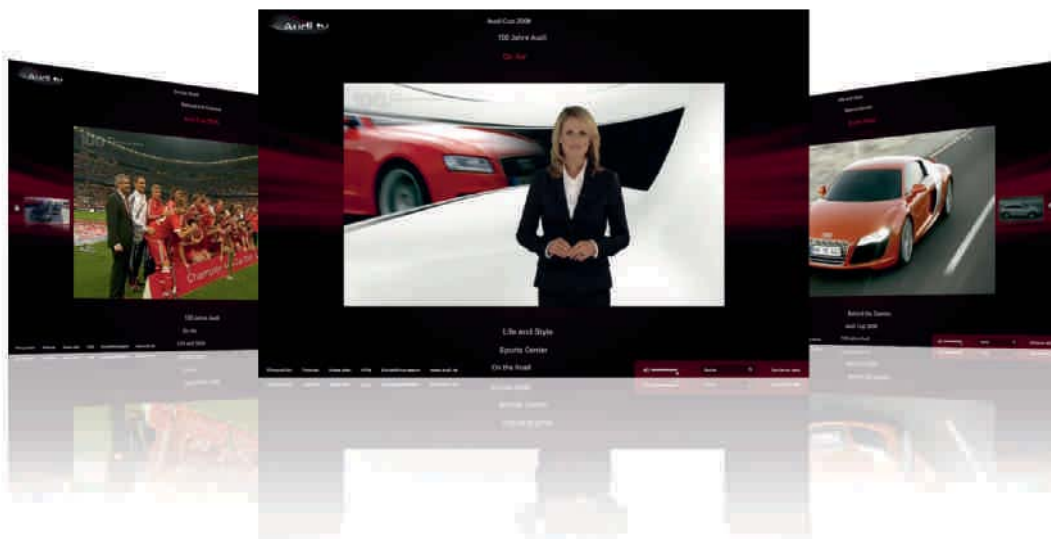

Audi tv

En Audi tv va a descubrir aspectos completamente nuevos de nuestra marca de los cuatro aros: reportajes interesantes sobre los modelos, innovaciones técnicas, acontecimientos fascinantes relacionados con el deporte del motor, la tradición de la marca, cultura y estilo de vida. Eche un vistazo detrás del escenario. Actualizaciones diarias. 24 horas al día.

> www.audi.tv



Audi Bank

Financiación. Leasing. Seguro. No importa el nuevo Audi que elija: cada oferta de Audi Bank está adaptada de forma individual a sus necesidades. Nuestros Conjuntos de ventanillas, por ejemplo, combinan modernas formas de financiación y leasing con una amplia cobertura del seguro y le ofrecen de este modo una movilidad ilimitada.

> www.audi.com



quattro GmbH
85045 Ingolstadt
www.audi.com
Válido desde abril 2011

Printed in Germany
133/1136.88.60

Los modelos y equipamientos mostrados y descritos en este catálogo, así como algunas de las prestaciones reseñadas, no están disponibles en todos los países. Los vehículos mostrados están dotados, en parte, de equipos opcionales disponibles con sobreprecio. Los datos relativos al volumen de suministro, aspecto, prestaciones, medidas y pesos, consumo y gastos de gestión de los mismos se basan en las informaciones disponibles en el momento de la impresión. Divergencias en cuanto a color y forma de las imágenes, equivocaciones y erratas quedan reservadas. Modificaciones reservadas. Reimpresión, también en partes, sólo mediante permiso escrito por parte de AUDI AG.

El papel de este catálogo ha sido elaborado con celulosa blanqueada sin cloro.