

# User's Guide

ENGLISH

FRANÇAIS

## Signal Meter



## Contents:

Purpose . . . . .	1
Signal Meter Operation . . . . .	2
Before Using The Signal Meter . . . . .	4
Site Survey . . . . .	5
Zip Code Reference Template . . . . .	7
Specifications . . . . .	11

Appearance of device and accessories may vary.

**Note:** This manual contains important safety and operating information. Please read and follow the instructions in this manual. Failure to do so could be hazardous and result in damage to your Signal Detector.

## Purpose

The purpose of the Signal Meter is to assist the installation of a WilsonPro Signal Booster, specifically for:

- **Mapping The Outside Frequency Environment**
- **Mounting Your Outside Directional Antenna**
- **Maximizing WilsonPro Signal Booster Coverage**

**WARNING:** DO NOT ATTACH DIRECTLY TO YOUR BOOSTER. THIS WILL DAMAGE YOUR SIGNAL METER.

## Inside This Package

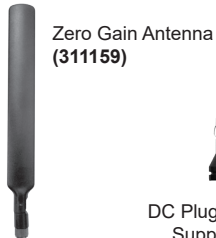

### (Inside This Package Cont'd)

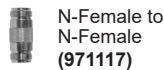

## Optional Accessory Kit (308410)

- A. Wide-Band Panel Antenna 700-2700MHz (314411)  
B. Pole Mount Assembly (901117)



Appearance of device and accessories may vary.  
To purchase, contact Wilson Electronics Sales Department at: 800-204-4104

Contact Wilson Electronics Customer Support Team with any questions  
at 866-839-9361 or email: [tech@wilsonelectronics.com](mailto:tech@wilsonelectronics.com).

## Signal Meter Operation

### To Turn the Device On

Hold the LEFT button for 3 seconds. The device will begin with the operational mode that was last used.

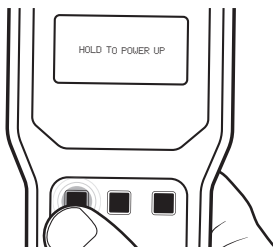

### To Turn the Device Off

1. The device will automatically turn off after a set time if the sleep timer is enabled.
2. The device will automatically turn off if the battery reaches 0%.
3. The device can manually be turned off from the main menu by highlighting the OFF selection and pressing the RIGHT button.

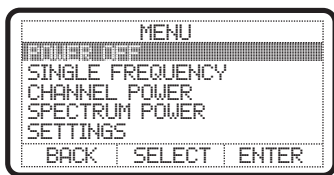

### Operational Mode

Operational modes can be selected from the main menu. To bring up the main menu:

1. Hold the LEFT button for 2 seconds.

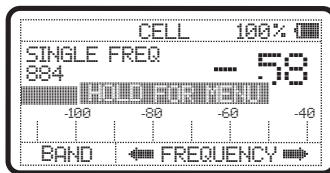

There are three operational modes:

1. Single Frequency – A single frequency can be selected where bandwidth is approximately 1.5 MHz.

- a. Frequencies can be changed by pressing either the MIDDLE button or the RIGHT button.



- b. Bands can be changed by pressing the LEFT button.

2. Channel Power – The entire channel can be selected where bandwidth is displayed on the screen.

- a. Channels can be changed by pressing either the MIDDLE button or the RIGHT button.

- b. Bands can be changed by pressing the LEFT button.

3. Spectrum Power – The entire bands spectrum is displayed on the screen.

- a. Frequencies can be changed by pressing either the MIDDLE button or the RIGHT button.

- b. Bands can be changed by pressing the LEFT button.

The bands are:

- BAND 12/13/17 – LTE (728-756 MHz)
- BAND 5 – CELL (869-894 MHz)
- BAND 25 – PCS (1930-1995 MHz)
- BANDE 4 – AWS (2110-2155 MHz)

## Main Menu

1. While in the main menu, there are five selections:

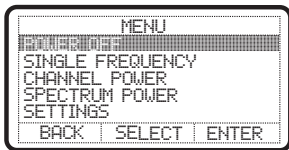

- a. Power Off
  - b. Single Frequency
  - c. Channel Power
  - d. Spectrum Power
  - e. Settings
2. To cycle through the main menu, press the MIDDLE button.



3. To enter a selection, highlight the selection and press the RIGHT button.
4. To cancel and return to the previous operational mode, press the LEFT button.



## Settings Menu

1. In the settings menu, there are two selections:
  - a. Sleep Timer
  - b. Backlight

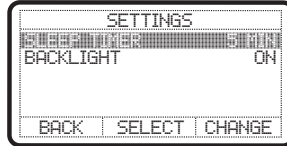

2. The sleep timer can be changed from the following selections:
  - a. 1 minute
  - b. 5 minutes (default)
  - c. 10 minutes
  - d. 15 minutes
  - e. 20 minutes
  - f. OFF (device will not automatically turn off)
3. The backlight can be turned on or off.
4. If you do not wish to change the settings, press the LEFT button to cancel any changes. This returns you to the main menu.

## Charging the Device

1. The device can be charged while off or in-use. Simply plug in the included Mini-USB power supply to the Mini-USB port located at the base of the device. If the device is on, the battery icon in the upper-right corner will display a lightning bolt.

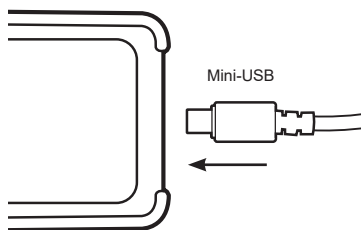

2. Leaving the device plugged in will not harm the battery or the device. Internal circuitry protects the battery and the device.
3. The battery will last approximately 45 days while in sleep mode or 6 hours of continuous use.

## Before using the Signal Meter

### Before using your new signal meter, make sure the battery is fully charged.

It is of critical importance that you take the necessary time to learn how to use the device. Without a thorough understanding of its use, the signal meter will be of little value. You will need to learn how to look up carrier frequencies for the area you are working in, make note of them prior to your arrival at the job site. This can be accomplished by visiting the FCC's web site (see below) and doing a license search for the zip code in question. You will find that in more rural areas, frequencies generally do not change over large geographic areas. In urban areas there will be more variations in the frequencies used. Take the time to create a note book and record your searches so you have a reference for each zip code.

This will prove invaluable as you are called back to work in those areas.

### To Find Your Wireless Providers Licensed Broadcast Frequencies:

1. Go to (case sensitive) <http://wireless2.fcc.gov/UlsApp/UlsSearch/searchLicense.jsp>
2. Look for the "Specialized Search" heading on the right side of the screen.
3. Click on search type "Geographic."
4. Click the "Address" Radio Button and enter the address and zip code. Limit the search radius to seven kilometers.
5. Create a reference sheet (refer to page 7) of carriers and frequencies for your signal meter by searching each of the specific frequency ranges from the table below. If you need assistance with your search, contact tech support at 866-294-1660.
  - 700 MHz - Search "728-757"
  - 850 MHz - Search "869-894"
  - 1900 MHz - Search "1930-1990"
  - AWS - Search "2110-2155"
6. Click Search at bottom right corner of page.
7. On the Search Results page, click on each of the wireless providers.

NOTE: Most will show the wireless provider's name. If it doesn't show the wireless provider's name, then select the "Call Sign/Lease ID" and then look at "Contact" for

the wireless provider. You should find the carrier there. Again, tech support can assist if needed.

8. Check that the license is “Active” under “Status.” Don’t waste time chasing expired or canceled leases.
9. Click “(View Frequencies)” or look at “Associated Frequencies” and “Channel Block.”
10. Click on the “Market” tab and look at the “Spectrum and Market Area” to verify the exact frequency that your provider is operating on in your particular zip code. Make sure to note primary and secondary frequencies.

Don’t let this procedure scare you, once you have done it once or twice, it will become second nature. The last page of this manual is a blank template for recording your findings. It is suggested that you copy it, and use the copies for your notebook.

## Site Survey

Now that you know the local frequencies for all the carriers in your service area, you can initiate a site survey. Begin your survey by creating or obtaining a floor plan of the building in question. Record dimensions and square footage, and any special conditions that could have an effect on signal propagation internally such as concrete walls or wall treatments that could block signal. This information will be necessary when you select locations for your inside antenna(s).

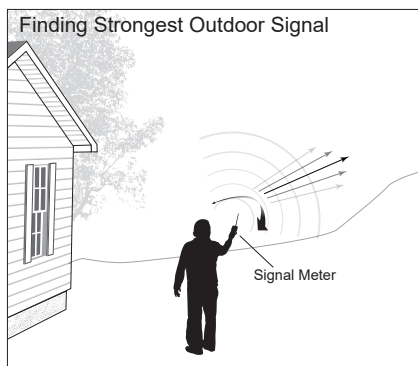

Next, using the signal meter equipped with the included antenna, take signal strength readings on each side of the building for all carriers and record your findings on your floor plan. Use the “Channel Power” setting to quickly cycle through each carrier. Make sure to stay as close as possible to the building so you can identify which side has the strongest or most usable signal. Note any signals in excess of -65dBm as these could cause **overload** in your amplifier. If this is the case, select a location where that signal is not as strong. You can also aim the outside antenna away from the source of the overload to attenuate that signal. Once you have determined which side of the building is the best candidate for installing the outside antenna, select a mounting location and obtain a signal reading at that position to confirm that you are placing the antenna in the best location.

If you have purchased the optional “Directional Antenna” accessory kit, you can connect the wide band

antenna to the meter with the supplied cable and adaptors, and use the supplied mast mount as a handle for the antenna. In this configuration, you can now use the meter as a directional signal finder to optimize antenna placement.

Survey all interior spaces to locate the areas most in need of signal improvement and note them on your site survey. Plan one panel antenna per 4000 square feet of needed coverage, barring any interior walls or surfaces which might block signal. Once the installation is complete, resurvey the interior spaces to confirm signal improvement. Note that results will be dependent on outside cell signal strength. Very weak outside signal will result in less coverage area inside.

In order to maximize your Wilson Electronics Signal Booster coverage, the Signal Meter can be used inside the building to verify desired coverage area. If it is determined that coverage is not sufficient, follow directions for antenna separation and ensure the Outside Antenna is pointing at the strongest desirable cell tower.

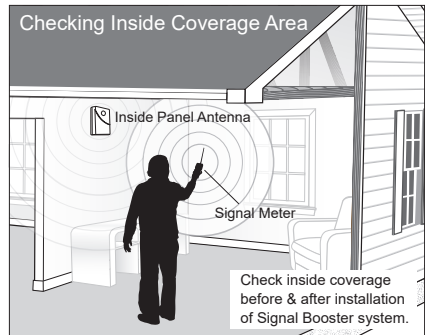

Zip Code: \_\_\_\_\_

**700 MHz Band**

CARRIER	PRIMARY FREQ.	SECONDARY FREQ.

**800 MHz Band**

CARRIER	PRIMARY FREQ.	SECONDARY FREQ.

**1900 MHz Band**

CARRIER	PRIMARY FREQ.	SECONDARY FREQ.

**2100 MHz Band**

CARRIER	PRIMARY FREQ.	SECONDARY FREQ.



Zip Code: \_\_\_\_\_

**700 MHz Band**

CARRIER	PRIMARY FREQ.	SECONDARY FREQ.

**800 MHz Band**

CARRIER	PRIMARY FREQ.	SECONDARY FREQ.

**1900 MHz Band**

CARRIER	PRIMARY FREQ.	SECONDARY FREQ.

**2100 MHz Band**

CARRIER	PRIMARY FREQ.	SECONDARY FREQ.

Zip Code: \_\_\_\_\_

**700 MHz Band**

CARRIER	PRIMARY FREQ.	SECONDARY FREQ.

**800 MHz Band**

CARRIER	PRIMARY FREQ.	SECONDARY FREQ.

**1900 MHz Band**

CARRIER	PRIMARY FREQ.	SECONDARY FREQ.

**2100 MHz Band**

CARRIER	PRIMARY FREQ.	SECONDARY FREQ.

Zip Code: \_\_\_\_\_

**700 MHz Band**

CARRIER	PRIMARY FREQ.	SECONDARY FREQ.

**800 MHz Band**

CARRIER	PRIMARY FREQ.	SECONDARY FREQ.

**1900 MHz Band**

CARRIER	PRIMARY FREQ.	SECONDARY FREQ.

**2100 MHz Band**

CARRIER	PRIMARY FREQ.	SECONDARY FREQ.

### 30-Day Money-Back Guarantee

All WilsonPro products are protected by WilsonPro 30-day money-back guarantee. If for any reason the performance of any product is not acceptable, simply return the product directly to the reseller with a dated proof of purchase.

### 3-Year Warranty

WilsonPro Signal Boosters are warranted for three (3) years against defects in workmanship and/or materials. Warranty cases may be resolved by returning the product directly to the reseller with a dated proof of purchase.

Signal Boosters may also be returned directly to the manufacturer at the consumer's expense, with a dated proof of purchase and a Returned Material Authorization (RMA) number supplied by Wilson Electronics. WilsonPro shall, at its option, either repair or replace the product. WilsonPro will pay for delivery of the repaired or replaced product back to the original consumer if located within the continental U.S.

This warranty does not apply to any Signal Booster determined by WilsonPro to have been subjected to misuse, abuse, neglect, or mishandling that alters or damages physical or electronic properties.

Failure to use a surge protected AC Power Strip with at least a 1000 Joule rating will void your warranty.

RMA numbers may be obtained by contacting Customer Support at 866-294-1660.

**Disclaimer** : The information provided by WilsonPro is believed to be complete and accurate. However, no responsibility is assumed by WilsonPro for any business or personal losses arising from its use, or for any infringements of patents or other rights of third parties that may result from its use.

Copyright © 2016 WilsonPro. All rights reserved.U.S.

## Specifications

### Signal Meter

<b>Model Number</b>	2E1018
Antenna connector	SMA
Antenna impedance	50 ohms
Dimensions	1.25" x 3.25" x 7"
Weight	9.7 oz
Maximum detectable in-band signal (dBm)	-38
Minimum detectable in-band signal with 1.5MHz BW (dBm)	-110
Minimum detectable in-band signal with 10MHz BW (dBm)	-105
Maximum recommended RF input (dBm)	-38
<b>Power Requirements</b>	5V / 1.5A

WilsonPro™

3301 East Deseret Drive, St. George, UT 84790

For additional Technical Support visit [www.WilsonElectronics.com](http://www.WilsonElectronics.com)

or email: [tech@wilsonelectronics.com](mailto:tech@wilsonelectronics.com)

Phone: 866-294-1660 Local: 435-673-5021 Fax: 435-656-2432  
[www.twitter.com/WilsonCellular](http://www.twitter.com/WilsonCellular) [www.facebook.com/WilsonCellular](http://www.facebook.com/WilsonCellular)

# Guide de l'utilisateur

## Détecteur de signal



## Table des matières:

Objectif . . . . .	1
Fonctionnement du détecteur de signal . . . . .	2
Avant d'utiliser le détecteur de signal . . . . .	4
Évaluation du site . . . . .	5
Codes postaux. . . . .	7
Caractéristiques. . . . .	Verso

L'apparence du dispositif et des accessoires peut varier.

**Remarque:** Ce manuel contient d'importantes consignes de sécurité et des informations sur le fonctionnement de votre dispositif. Veuillez lire et suivre les instructions comprises dans ce manuel. Si vous ne le faites pas, vous risquez d'endommager votre système de détection du signal.

## Objectif

Le détecteur de signal facilite l'installation d'un amplificateur de signal WilsonPro, en particulier dans les cas suivants:

- **Cartographie de l'environnement des fréquences extérieures**
- **Montage de l'antenne directionnelle extérieure**
- **Optimisation de la couverture de votre amplificateur de signal WilsonPro**

**AVERTISSEMENT: N'ATTACHEZ PAS LE DISPOSITIF DIRECTEMENT À VOTRE AMPLIFICATEUR. CELA ENDOMMAGERAIT VOTRE DÉTECTEUR DE SIGNAL.**

## Contenu de l'emballage

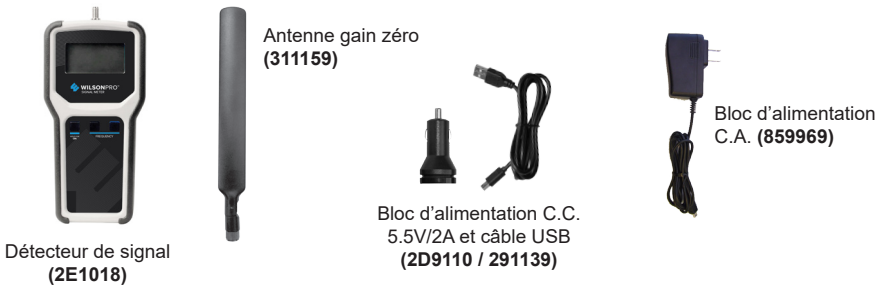

(Contenu de l'emballage Suite)

## Optional Accessory Kit (308410)

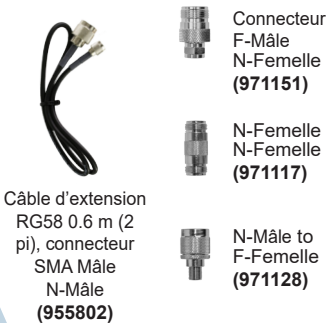

- A. Wide-Band Panel Antenna 700-2700MHz (314411)  
B. Pole Mount Assembly (901117)



L'apparence du dispositif et des accessoires peut varier.

Pour effectuer un achat, contactez le service des Ventes de Wilson Electronics au 800-204-4104.

# Fonctionnement du détecteur de signal

## Pour allumer le dispositif

Appuyez sur le bouton LEFT (GAUCHE) pendant 3 secondes. Le dispositif se met en marche avec le mode opérationnel utilisé la dernière fois que le dispositif était en marche.

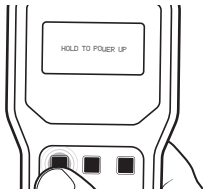

## Pour éteindre le dispositif

1. Le dispositif s'éteint automatiquement après un certain intervalle de temps si la mise en veille est activée.
2. Le dispositif s'éteint automatiquement si la batterie atteint 0%.
3. Le dispositif peut être éteint manuellement depuis le menu principal en sélectionnant OFF et en appuyant sur le bouton RIGHT (DROITE).

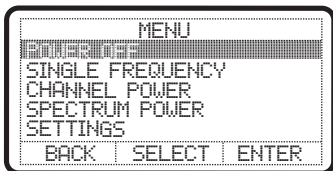

## Mode opérationnel

Les modes opérationnels peuvent être sélectionnés depuis le menu principal.

Pour afficher le menu principal:

1. Appuyez sur le bouton LEFT (GAUCHE) pendant 2 secondes.

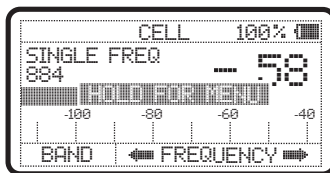

Trois modes opérationnels sont disponibles:

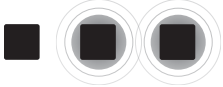
1. Fréquence unique – Une seule fréquence peut être sélectionnée lorsque la bande passante est environ 1.5 MHz.
  - a. Changez les fréquences en appuyant sur le bouton MIDDLE (CENTRE) ou le bouton RIGHT (DROITE).
  - b. Changez les bandes en appuyant sur le bouton LEFT (GAUCHE).
2. Puissance de canal – Le canal entier peut être sélectionné là où la bande passante s'affiche sur l'écran.
  - a. Changez les canaux en appuyant sur le bouton MIDDLE (CENTRE) ou le bouton RIGHT (DROITE).
  - b. Changez les bandes en appuyant sur le bouton LEFT (GAUCHE).

3. Puissance du spectre – Le spectre complet de la bande s'affiche sur l'écran.
  - a. Changez les fréquences en appuyant sur le bouton MIDDLE (CENTRE) ou le bouton RIGHT (DROITE).
  - b. Changez les bandes en appuyant sur le bouton LEFT (GAUCHE).

Les bandes sont les suivantes:

- BANDE 12/13/17 – LTE (728-756 MHz)
- BANDE 5 – CELL (869-894 MHz)
- BANDE 25 – PCS (1930-1995 MHz)
- BANDE 4 – AWS (2110-2155 MHz)

## Menu principal

1. Le menu principal comprend cinq sélections:

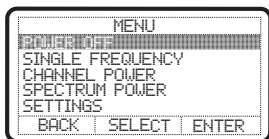

- a. Arrêt
  - b. Fréquence unique
  - c. Puissance de canal
  - d. Puissance du spectre
  - e. Paramètres
2. Pour parcourir le menu principal, appuyez sur le bouton MIDDLE (CENTRE).



3. Pour sélectionner une option, mettez-la en évidence, puis appuyez sur le bouton RIGHT (DROITE).
4. Pour annuler et retourner au mode opérationnel précédent, appuyez sur le bouton LEFT (GAUCHE).



## Menu Paramètres

1. Dans le menu Paramètres, les deux sélections suivantes sont disponibles:
  - a. Mise en veille
  - b. Rétroéclairage

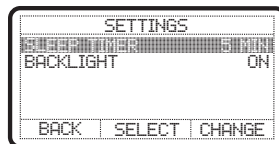

2. La mise en veille peut être réglée comme suit:
  - a. 1 minute
  - b. 5 minutes (option par défaut)
  - c. 10 minutes
  - d. 15 minutes
  - e. 20 minutes
  - f. OFF (Désactivé) (le dispositif ne s'éteint pas automatiquement)
3. Le rétroéclairage peut être activé ou désactivé.
4. Si vous ne désirez pas modifier les paramètres, appuyez sur le



bouton LEFT (GAUCHE) pour annuler tout changement. Cela vous renvoie au menu principal.

## Chargement de l'appareil

1. Le dispositif peut être chargé lorsqu'il est utilisé ou éteint. Branchez tout simplement le bloc d'alimentation mini-USB fourni dans le port mini-USB situé à la base du dispositif. Si le dispositif est allumé, une icône en forme d'éclair s'affiche dans le coin en haut à droite de l'affichage.

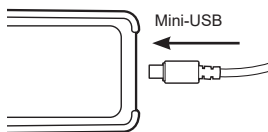

2. Le fait de laisser le dispositif branché n'endommage pas la batterie ou le dispositif. Un circuit interne les protège.
3. La batterie dure environ 45 jours en mode veille ou 6 heures en utilisation continue.

## Avant d'utiliser le détecteur de signal

### Avant d'utiliser votre nouveau détecteur de signal, vérifiez que la batterie est complètement chargée.

Il est extrêmement important de prendre le temps nécessaire pour savoir comment utiliser le dispositif. Si vous ne comprenez pas bien son fonctionnement, le détecteur de signal perd de sa valeur. Vous devrez savoir comment identifier les fréquences porteuses pour la zone où vous

travaillez, les noter avant d'arriver sur le lieu de travail. Visitez le site web de la FCC pour cela (voir ci-dessous) et faites une recherche pour trouver la licence pour le code postal en question. En général, dans les zones rurales, les fréquences changent peu dans des régions géographiques étendues. Dans les régions urbaines, les fréquences utilisées varient davantage. Prenez le temps de créer un carnet pour enregistrer vos recherches et conserver une référence pour chaque code postal. Cela s'avérera très utile lorsque vous devrez revenir et travailler dans ces régions.

Pour trouver les fréquences de diffusion sous licence de vos fournisseurs de services sans fil:

1. Visitez <http://wireless2.fcc.gov/UlsApp/UlsSearch/searchLicense.jsp> (sensible à la casse).
2. Recherchez le titre «Specialized Search» (Recherche spécialisée) dans le coin à droite de l'écran.
3. Cliquez sur le type de recherche «Geographic» (Géographique).
4. Cliquez sur le bouton «Address» (Adresse) et entrez l'adresse et le code postal. Limitez le rayon de recherche à sept kilomètres.
5. Créez une page de référence (reportez-vous à la page 7) contenant les opérateurs et les fréquences pour votre détecteur de signal en recherchant chacune des bandes de fréquence à l'aide de la table ci-dessous. Si vous avez

besoin d'aide pour effectuer la recherche, contactez le service de Soutien technique au 866-294-1660.

- 700 MHz - Recherchez «728-757»
  - 850 MHz - Recherchez «869-894»
  - 1900 MHz - Recherchez «1930-1990»
  - AWS - Recherchez «2110-2155»
6. Cliquez sur Search (Recherche) au bas à droite de la page.
  7. Sur la page des résultats de la recherche, cliquez sur chacun des fournisseurs de services sans fil.

**REMARQUE:** Dans la plupart des cas, le nom du fournisseur de service s'affiche. Dans le cas contraire, sélectionnez «Call Sign/Lease ID» (Indicatif Appel/ID Référence Location), puis «Contact» (Contact) pour le fournisseur de services. Vous devriez trouver le fournisseur ainsi. Contactez le service de Soutien technique si vous avez besoin d'aide.

8. Vérifiez que la licence est «Active» (Active) sous «Status» (État). Ne perdez pas de temps si le service a expiré ou est annulé.
9. Cliquez sur «View Frequencies» (Afficher les fréquences) ou vérifiez «Associated Frequencies» (Fréquences associées) et «Channel Block» (Blocage du canal).
10. Cliquez sur l'onglet «Market» (Marché) et vérifiez «Spectrum

and Market Area» (Spectre et zone commerciale) pour identifier la fréquence exacte que votre fournisseur utilise dans votre code postal. Prenez également note des fréquences principales et secondaires.

N'ayez pas peur de cette procédure, une fois que vous l'aurez suivie une ou deux fois, tout cela deviendra un jeu d'enfant. La dernière page de ce manuel est vide pour que vous puissiez enregistrer vos résultats. Il est recommandé d'en faire des copies, et d'utiliser les copies pour votre carnet.

## Évaluation du site

Maintenant que vous connaissez les fréquences locales pour tous les fournisseurs dans votre zone de service, vous pouvez démarrer une évaluation du site. Commencez votre évaluation en créant ou en obtenant un plan du bâtiment en question. Enregistrez les dimensions et superficie en pieds carrés, et toute autre condition qui pourrait avoir un impact sur la propagation du signal à l'intérieur, comme des murs en béton ou des matériaux qui pourraient bloquer le signal. Ces informations seront nécessaires lorsque vous sélectionnez les emplacements de vos antennes intérieures.

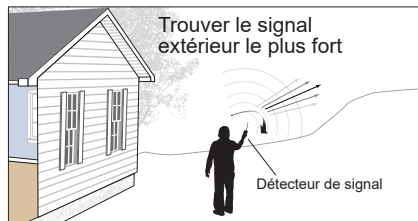

Ensuite, à l'aide du détecteur de signal équipé de l'antenne fournie, notez la force du signal de chaque côté du bâtiment pour tous les fournisseurs et enregistrez votre résultats sur le plan. Utilisez le paramètre «Channel Power» (Puissance du canal) pour parcourir rapidement chaque opérateur. Restez le plus près possible du bâtiment afin d'identifier le côté avec le signal le plus fort ou le plus utile. Prenez note de tous les signaux de plus de -65dBm car ils peuvent provoquer une **surcharge** de votre amplificateur. Dans ce cas, choisissez un emplacement où ce signal n'est pas aussi fort. Vous pouvez aussi orienter l'antenne extérieure à l'opposé de la source de la surcharge pour atténuer ce signal. Une fois que vous avez déterminé le côté du bâtiment qui est optimal pour installer l'antenne extérieure, sélectionnez l'emplacement du montage et obtenez une lecture du signal à cet endroit pour confirmer que vous placez l'antenne au meilleur endroit..

Si vous avez acheté le kit optionnel d'accessoires «Directional Antenna» (Antenne directionnelle), vous pouvez connecter l'antenne à large bande au détecteur à l'aide du câble et des adaptateurs fournis, et utiliser le montage sur mât fourni comme poignée pour l'antenne. Dans cette configuration, vous pouvez maintenant utiliser le détecteur pour trouver les signaux directionnels afin d'optimiser l'emplacement de l'antenne.

Évaluez tous les endroits à l'intérieur afin d'identifier ceux où le signal

est le plus faible, et notez-les dans votre carnet. Prévoyez une antenne pour panneau tous les 4000 pieds carrés à couvrir, sauf s'il y a des murs intérieurs ou surfaces qui pourraient bloquer le signal. Une fois l'installation terminée, évaluez de nouveau chaque endroit pour confirmer que le signal est amplifié. Les résultats dépendent de la force du signal cellulaire extérieur. Un signal cellulaire extérieur très faible entraîne une zone de couverture intérieure moins importante.

Afin d'optimiser la zone de couverture pour votre amplificateur de signal Wilson Electronics, le détecteur de signal peut être utilisé à l'intérieur du bâtiment pour vérifier la zone de couverture voulue. Si vous déterminez que la zone n'est pas suffisante, suivez les instructions pour séparer les antennes et vérifiez que l'antenne extérieure est dirigée vers la base cellulaire la plus forte.

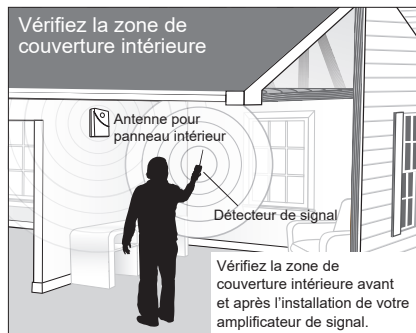

Codes postaux: \_\_\_\_\_

**Bande 700 MHz**

OPÉRATEUR	FRÉQUENCE PRINCIPALE	FRÉQUENCE SECONDAIRE

**Bande 800 MHz**

OPÉRATEUR	FRÉQUENCE PRINCIPALE	FRÉQUENCE SECONDAIRE

**Bande 1900 MHz**

OPÉRATEUR	FRÉQUENCE PRINCIPALE	FRÉQUENCE SECONDAIRE

**Bande 2100 MHz**

OPÉRATEUR	FRÉQUENCE PRINCIPALE	FRÉQUENCE SECONDAIRE

Codes postaux: \_\_\_\_\_

**Bande 700 MHz**

OPÉRATEUR	FRÉQUENCE PRINCIPALE	FRÉQUENCE SECONDAIRE

**Bande 800 MHz**

OPÉRATEUR	FRÉQUENCE PRINCIPALE	FRÉQUENCE SECONDAIRE

**Bande 1900 MHz**

OPÉRATEUR	FRÉQUENCE PRINCIPALE	FRÉQUENCE SECONDAIRE

**Bande 2100 MHz**

OPÉRATEUR	FRÉQUENCE PRINCIPALE	FRÉQUENCE SECONDAIRE

Codes postaux: \_\_\_\_\_

**Bande 700 MHz**

OPÉRATEUR	FRÉQUENCE PRINCIPALE	FRÉQUENCE SECONDAIRE

**Bande 800 MHz**

OPÉRATEUR	FRÉQUENCE PRINCIPALE	FRÉQUENCE SECONDAIRE

**Bande 1900 MHz**

OPÉRATEUR	FRÉQUENCE PRINCIPALE	FRÉQUENCE SECONDAIRE

**Bande 2100 MHz**

OPÉRATEUR	FRÉQUENCE PRINCIPALE	FRÉQUENCE SECONDAIRE

Codes postaux: \_\_\_\_\_

**Bande 700 MHz**

OPÉRATEUR	FRÉQUENCE PRINCIPALE	FRÉQUENCE SECONDAIRE

**Bande 800 MHz**

OPÉRATEUR	FRÉQUENCE PRINCIPALE	FRÉQUENCE SECONDAIRE

**Bande 1900 MHz**

OPÉRATEUR	FRÉQUENCE PRINCIPALE	FRÉQUENCE SECONDAIRE

**Bande 2100 MHz**

OPÉRATEUR	FRÉQUENCE PRINCIPALE	FRÉQUENCE SECONDAIRE

### Garantie de satisfaction de 30 jours

Tous les produits WilsonPro sont couverts par la garantie de satisfaction de 30 jours de WilsonPro. Si, pour une raison quelconque, le rendement du produit n'est pas acceptable, il vous suffit de le retourner au revendeur avec une preuve d'achat datée.

### Garantie de 3 ans

Les amplificateurs de signal de WilsonPro sont garantis contre tout défaut de fabrication ou de matériaux pendant trois (3) ans. Les réclamations en vertu de la garantie peuvent être réglées en retournant le produit directement au revendeur avec une preuve d'achat datée.

Les amplificateurs de signal peuvent aussi être retournés directement au fabricant au frais du client, avec une preuve d'achat datée et un numéro d'autorisation de retour de matériel (ARM) fourni par WilsonPro. WilsonPro réparera ou remplacera le produit, à sa seule discrétion. WilsonPro paiera la livraison du produit réparé ou remplacé au consommateur original à l'intérieur des États-Unis.

Cette garantie ne s'applique pas aux amplificateurs qui, selon l'évaluation de WilsonPro, ont fait l'objet d'une utilisation inappropriée, d'une utilisation abusive, de négligence ou de mauvaise manipulation causant des modifications ou des dommages aux propriétés électroniques ou physiques des produits.

Si vous n'utilisez pas une multiprise de protection contre les surtensions C.A. d'au moins 1000 joules, votre garantie est automatiquement annulée.

Pour obtenir un numéro d'ARM, téléphonez au service de Soutien technique au 866-839-9361.

**Avis de non-responsabilité** : À la connaissance de WilsonPro, les renseignements fournis sont complets et exacts. Toutefois, WilsonPro n'est pas responsable des pertes commerciales ou personnelles, de toute contrefaçon de brevet ou de l'atteinte des droits de tiers causées par l'utilisation de l'appareil.

Copyright © 2016 WilsonPro Tous droits réservés.

## Caractéristiques

### Détecteur de signal

Nom	2E1018
Numéro de modèle	2E1018
Connecteur de l'antenne	SMA
Impédance de l'antenne	50 ohms
Dimensions	1.25 po x 3.25 po x 7 po
Poids	9.7 oz
Signal maximum détectable intra-bande (dBm)	-38
Signal minimum détectable intra-bande avec 1.5MHz BW (dBm)	-110
Signal minimum détectable intra-bande avec 10MHz BW (dBm)	-105
Entrée RF maximale recommandée (dBm)	-38
Exigences d'alimentation	5V / 1.5A

WilsonPro™

3301 East Deseret Drive, St. George, UT 84790

Pour le service de Soutien technique, visitez [www.WilsonElectronics.com](http://www.WilsonElectronics.com)

ou envoyez un email à [tech@wilsonelectronics.com](mailto:tech@wilsonelectronics.com)

Téléphone: 866-294-1660 Local: 435-673-5021 Télécopie: 435-656-2432

[www.twitter.com/WilsonCellular](http://www.twitter.com/WilsonCellular) [www.facebook.com/WilsonCellular](http://www.facebook.com/WilsonCellular)