

ø38 - ø220 mm

- Ideal zum Mehrlagenschweißen bis zu einer Dicke von 12,7 mm
- AVC-Regelung der Elektrodenposition (20 mm Hub)
- OSC Pendelfunktion: 20 mm Hub
- Symmetrische Schnelleinspannung durch Hebel
- Motor mit Drehgeber: zum Anlauf der Wolframelektrode in allen Winkelpositionen und einem großen Durchmesserbereich
- Axiale Verstellung der Elektrode
- Geringer umlaufender Freiraum um das Rohr herum: 175 mm Radius von der Rohrmitte
- Kompatibel mit AVC/OSC-Modulaufrüstung

Gewicht: 15,1 kg (ohne Kabel)

- Zwei verfügbare Motorlagen.
- Sehr kompaktes Design

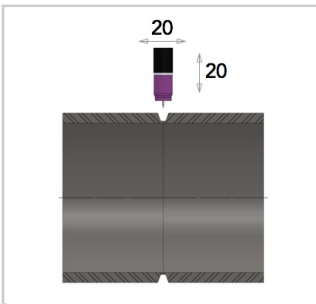

Pendelhub: 20 mm
AVC-Hub: 20 mm
Max. Geschwindigkeit: 15 mm/s

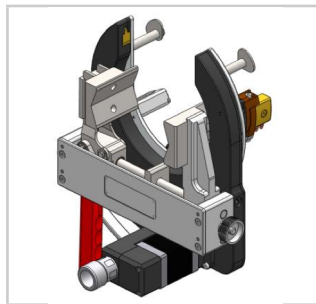

SATO-xxxE31: Gerader Motor
Symmetrische Einspannung

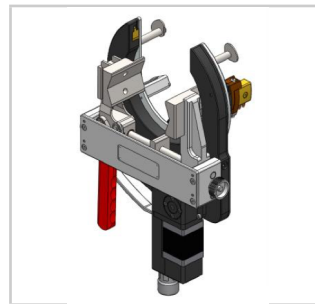

SATO-xxxE32: Winkelgetriebemotor
Symmetrische Einspannung

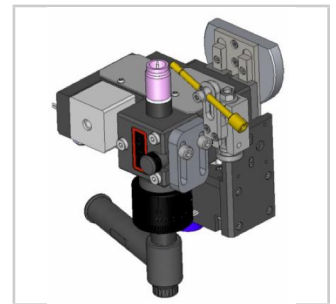

SOAF: AVC/OSC module

Produktnr.	Zubehör	Verbrauchsmittel
SATO-220E31	SAFS-310 Schlauchpaketverlängerung 10 m für SATO-xxxE3x (AVC-OSC-FIL)	SCE16-50 : Ø 1,6 mm
SATO-220E32	SKIB-01: Gasschutzstopfen Ø6 bis 41 mm SKIF-01: Gasschutzmembranen Ø40 bis 120 mm	SCE24-50 : Ø 2,4 mm

