

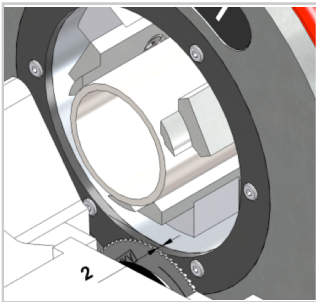

∅5 - ∅78 mm

- da 5 a 78 mm: amplissime possibilità di utilizzo
- **Precisione di taglio:**
  - perpendicolarità < 0,25 mm
  - aglio "senza bave"
- **Peso:** 15 kg facile spostamento
- Ideale per l'uso in cantiere



Distanza lama-morsa di 2 mm  
Limita le vibrazioni e la deformazione dei tubi sottili e di piccolo diametro



Serraggio concentrico 3 morse acciaio inossidabile, non deforma i tubi

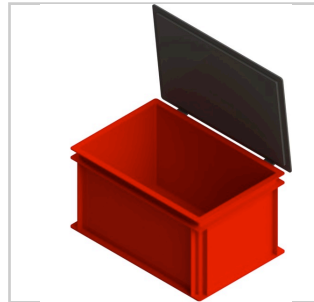

Cassa da trasporto per cantiere



Regolazione con variatore di velocità

Codici	Motorizzazioni	Accessori	Consumabili
81M21	M21: Metabo 230V Spes < 7 mm	CCSER1/CCSER2: cavalletto treppiede V/sfera	LS6872: 1 a 3 mm
81M11	M11: Metabo 120V Spes. < 7 mm  Tutti i motori sono consegnati imballati in valigia individuale, includendo la loro attrezzatura		LS6844: 2 a 7 mm LS63100: 0.7 a 1.5 mm CCLUP: lubrificante in pasta

