

STRALIS **X-WAY**  
**PERFECT  
CROSSING**



**IVECO**

Uw partner voor duurzaam transport





## STRALIS X-WAY

### DE NIEUWE ON- EN OFF-ROAD VOERTUIG RANGE

De **Stralis X-WAY** is de nieuwe maatstaf voor lichte off-road missies met het **hoogste nuttige laadvermogen** in zijn segment. Hij combineert de nieuwste ontwikkelingen in **brandstofefficiëntie en veiligheidstechnologieën** van IVECO met de **legendarische off-road robuustheid** van de zwaarste voertuigen om een hoge productiviteit te leveren tegen **lage totale bedrijfskosten**.

De Stralis X-WAY voert de modulaire benadering tot het uiterste door vanaf een basis selectie aan line-ups, die kunnen worden toegesneden op een specifieke missie met een uitgebreid aanbod van functies, componenten en specificaties. Het resultaat is **ultieme flexibiliteit**.



#### INHOUD

|  |           |  |           |
|--|-----------|--|-----------|
| <b>PERFECT VOOR ON EN OFF ROAD</b>                         | <b>4</b>  | <b>KRAAN- &amp; PLATFORMWAGEN</b>                | <b>22</b> |
| <b>GEBOUWD VOOR PRODUCTIVITEIT</b>                         | <b>6</b>  | <b>KIPPER OPLEGGER</b>                           | <b>24</b> |
| <b>ULTIEME FLEXIBILITEIT:<br/>ONTWORPEN VOOR UW MISSIE</b> | <b>8</b>  | <b>HOUTTRANSPORTER</b>                           | <b>26</b> |
| <b>ONTWORPEN VOOR<br/>BRANDSTOFEFFICIËNTIE</b>             | <b>10</b> | <b>RIOOLWAGEN</b>                                | <b>28</b> |
| <b>KIES DE BESTE CABINE VOOR UW MISSIE</b>                 | <b>12</b> | .....  |           |
| <b>EEN STRALIS X-WAY VOOR ELKE MISSIE</b>                  | <b>14</b> | <b>KIES UW FAVORIETE<br/>STRALIS X-WAY MODEL</b> | <b>30</b> |
| <b>MIXER</b>   | <b>16</b> | <b>CONFIGUREER UW STRALIS X-WAY</b>              | <b>32</b> |
| <b>KIPPER</b>  | <b>18</b> | <b>IVECO ACCESSOIRES</b>                         | <b>34</b> |
| <b>HAAKARM- &amp; PORTAALARMWAGEN</b>                      | <b>20</b> | <b>IVECO KLANTENSERVICE</b>                      | <b>35</b> |

# PERFECT VOOR ON EN OFF ROAD



## DE BESTE IVECO ON-ROAD TECHNOLOGIE

De Stralis X-WAY integreert de beste en meest geavanceerde functies van IVECO voor on-road missies: van de **geoptimaliseerde aandrijflijn** en de nieuwe HI-MUX elektrische en elektronische architectuur tot de specifieke voorzieningen, die ontworpen zijn om het brandstofverbruik en de duurzaamheid te optimaliseren.

Geavanceerde systemen als HI-CRUISE, die rijassistentiefuncties zoals ECO-roll en Predictive gear shifting omvatten; de Smart Auxiliaries, die het brandstofverbruik in elke situatie minimaliseren en de Smart-EGR.

De **beproefde brandstof besparende technologieën** in de Stralis X-WAY hebben bij de New Stralis XP een verlaging van het brandstofverbruik aangetoond van 11,2%, zoals bevestigd door TÜV SÜD, een van 's werelds toonaangevende technische serviceorganisaties.

De Stralis X-WAY biedt bovendien het **ultieme comfort van de AS-cabine**, welke is ontworpen voor de chauffeur en de lange afstandsmissies van de New Stralis XP.



## DE LEGENDARISCHE IVECO OFF-ROAD ROBUUSTHEID

De Stralis X-WAY is gebouwd om zware ladingen te vervoeren: hij is uitgerust met het legendarische chassis van de Trakker. Dit chassis is in de industrie synoniem geworden voor robuustheid. Het lage eigen gewicht – slechts 9 ton voor een 8x4 Super Loader betonmixer uitvoering – in combinatie met het sterke chassis betekent dat de Stralis X-WAY het **hoogste nuttig** laadvermogen **op de markt** heeft in zijn categorie.

De Stralis X-WAY is ook de off-road inzet van zijn missies met gemak de baas door functies als het nieuwe HI-TRACTION systeem. Dit systeem levert indien nodig extra **Tractie op de voorwielen**, waardoor de betrouwbaarheid van het voertuig en de veiligheid van de chauffeur in moeilijk begaanbaar terrein worden gegarandeerd.

# GEBOUWD VOOR PRODUCTIVITEIT

## **TECHNOLOGIE EN KRACHT:**

### **DE STRALIS X-WAY GEEFT U WINSTGEVENDHEID IN UW LICHTE OFFROAD-MISSIES**

De Stralis X-WAY biedt het hoogste nuttige laadvermogen op de markt met zijn lage eigen gewicht en uitzonderlijke sterkte.

De beste motortechnologieën verschaffen een hoge brandstofefficiëntie. Samen met de lage onderhoudskosten resulteert dit in uitzonderlijk **lage Total Cost of Ownership (TCO)**.

Voor u op maat gemaakt: de **modulaire missie-georiënteerde** benadering van de Stralis X-Way maakt het eenvoudig om de specifieke configuratie die u nodig heeft, te bepalen.

## **CABINES VOOR ELKE MISSIE: DAG- EN SLAAPCABINE, LAAG EN HOOG DAK**

---

## **MOTOREN VOOR IEDERE BEHOEFTE: CURSOR 9, CURSOR 11 EN CURSOR 13**

---

## **NIEUWE HI-TRONIX VERSNELLINGSBAKKEN: 12 EN 16 VERSNELLINGEN**

---

## **HI-SCR, UITLAATGAS NA-BEHANDELINGSSYSTEEM**

---

## **NIEUW HI-MUX ELEKTRISCH / ELEKTRONISCH SYSTEEM**

---

## **7,7 MM DIKKE CHASSIS LANGSLIGGERS**

---

## **CONSTANTE CHASSISBALKHOOGTE, OOK IN ACHTEROVERBOUW**

---

## **NIEUWE ACHTERASSEN: ENKELE EN NAAFREDUCTIE**

---





**ON- EN OFF-ROAD  
GEHOMOLOGEERD**

**3 VOERTUIG SETTINGS  
ON, ON+ EN OFF**

**NIEUWE VOORASSEN**

**SMART PACK VOOR ON-ROAD  
BRANDSTOFFEFFICIËNTIE**

**ON-ROAD VEILIGHEID, EBS-ESP-AEBS-LDWS**

**NIEUWE OPHANGING VOOR- EN ACHTERASSEN**

**SCHIJFREMMEEN OP ALLE ASSEN**

# ULTIEME FLEXIBILITEIT: ONTWORPEN VOOR UW MISSIE

De Stralis X-WAY biedt ultieme flexibiliteit door de keuze uit trekker of bakwagen chassis, 3 verschillende voertuigsettings, 3 motoren, 3 versnellingsbakken, on- en off-road homologaties en nog veel meer.



## CONFIGUREER DE PERFECTE STRALIS X-WAY SPECIAAL VOOR UW MISSIE

U heeft de keuze uit drie voertuigsettings afhankelijk van hoe off-road bestendig uw voertuig moet zijn: ON, ON+ en OFF – de eerste zijn twee gehomologeerd voor On-road en de laatste voor Off-road missies.

### 3 VOERTUIG SETTINGS OM ELKE MISSIE TE VOLBRENGEN



#### ON SETTING

- On-road homologatie
- On-road comfort op een versterkt chassis
- **Eenvoudig in- en uitstappen** en groot zichtveld voor de veiligste werkomstandigheden
- (ook in stedelijke omgevingen)



#### ON+ SETTING

- On-road homologatie
- **Grotere oploophoek en bodemvrijheid**, voor de beste prestaties in zwaardere omstandigheden
- Verbeterde **bumperbescherming**



#### OFF SETTING

- Off-road homologatie
- Off-road capaciteiten en **oploophoek (> 25°)** voor de beste prestaties in het onverharde
- **Lagere onderhouds- en reparatiekosten** dan de echte off-road voertuigen





### **VOLLEDIGE BESCHIKBAARHEID VAN BRANDSTOFBESPAARENDE- EN VEILIGHEIDSSYSTEMEN**

- HI-CRUISE **vooruitkijkende** cruise control
- Smart auxiliaries, Smart EGR en automatische motorstop
- EBS-ESP-AEBS-LDWS



### **GROOT VERSNELLINGSBAK AANBOD**

- Nieuwe **HI-TRONIX geautomatiseerde versnellingsbak** met 12 of 16 versnellingen
- DirectDrive en OverDrive afgestemd op SR en HR achterassen
- Handgeschakelde 16 versnellingsbak en volautomatische Allison bak



### **VOLLEDIG MODULAIR CONCEPT VAN ASSEN EN OPHANGING**

- Enkele- en naafreductie achterassen
- Lucht- en mechanische vering
- **Schijfremmen** voor en achter



### **BREED MOTOR EN CABINE AANBOD**

- Dag- en slaapcabine, met laag, middelhoog of hoog dak
- **3 cilinderinhouden** met 9 vermogens- / koppelwaarden
- Kunststof of metalen bumper, in grijs of in cabinekleur



### **HI-TRACTION HYDROSTATISCHE AANDRIJVING**

- Voorwielaandrijving **alleen indien nodig**
- Brandstofefficiëntie en betere manoeuvreerbaarheid
- Verhoogde inzetbaarheid en veiligheid van de chauffeur



### **GROTE KEUZE IN PTO'S**

- Motor, versnellingsbak en Vliegwiel PTO's
- **Vliegwiel PTO** met koppels tot 2.450 Nm
- Inschakelbaar / continu ingeschakeld, met en zonder intarder



# ONTWORPEN VOOR BRANDSTOFFEFFICIËNTIE

De Stralis X-WAY is voorzien van de **vernieuwde aandrijflijn** van de Stralis, waarmee prestaties en brandstofefficiëntie naar een nieuwe standaard worden gebracht.

Deze efficiëntie is bevestigd door TÜV SÜD, een van 's werelds toonaangevende technische service-organisaties. De brandstoftest heeft ten opzichte van de vorige Stralis generatie, een verlaging van 11,2% in het brandstofverbruik aangetoond.

## HI-EFFICIENCY MOTOREN

De Stralis X-WAY biedt een brede keuze aan FPT Cursor motoren die geschikt zijn voor alle toepassingen: 3 motoren met 3 verschillende cilinderinhouden een totaal van 9 vermogenswaarden, welke een ongeëvenaarde vermogens- en koppel flexibiliteit leveren.

Door het dubbele voordeel van downsizing en downspeeding ontstaan ongekende mogelijkheden, zoals:

- Hoogste nuttige laadvermogen dankzij de lichtgewicht **Cursor 9**, die maximaal 400 pk en 1.700 Nm ontwikkelt
- Beste koppel / gewichtsverhouding met de **Cursor 11**
- Grootste koppel bereik

| STRALIS X-WAY EURO VI/STAP C  |                        |                                      |                                 |                     |                   |
|-------------------------------|------------------------|--------------------------------------|---------------------------------|---------------------|-------------------|
| FPT motor                     | Cilinderinhoud (liter) | Maximaal vermogen pk/kW @ toeren/min | Maximaal koppel Nm @ toeren/min | Emissie technologie | Emissie standaard |
| <b>CURSOR 9 (6-cilinder)</b>  | 8,7                    | 310/228 @ 1.675 – 2.200              | 1.300 @ 1.100 – 1.675           | HI-SCR              | Euro VI/C         |
|                               |                        | 330/243 @ 1.655 – 2.200              | 1.400 @ 1.100 – 1.655           |                     |                   |
|                               |                        | 360/265 @ 1.530 – 2.200              | 1.650 @ 1.200 – 1.530           |                     |                   |
|                               |                        | 400/294 @ 1.655 – 2.200              | 1.700 @ 1.200 – 1.655           |                     |                   |
| <b>CURSOR 11 (6-cilinder)</b> | 11,1                   | 420/309 @ 1.475 – 1.900              | 2.000 @ 870 – 1.475             | HI-SCR              | Euro VI/C         |
|                               |                        | 460/338 @ 1.500 – 1.900              | 2.150 @ 925 – 1.500             |                     |                   |
|                               |                        | 480/353 @ 1.465 – 1.900              | 2.300 @ 970 – 1.465             |                     |                   |
| <b>CURSOR 13 (6-cilinder)</b> | 12,9                   | 510/375 @ 1.560 – 1.900              | 2.300 @ 900 – 1.560             | HI-SCR              | Euro VI/C         |
|                               |                        | 570/420 @ 1.605 – 1.900              | 2.500 @ 1.000 – 1.605           |                     |                   |



Cursor 9



Cursor 11



Cursor 13

## HI-SCR NABEHANDELINGSSYSTEEM

**Ons gepatenteerd HI-SCR systeem** is gewoon het beste selectieve katalytische reductiesysteem op de markt en het enige systeem dat een **97% NOx-verlagingsniveau** realiseert. Dit betekent dat aan de standaard Euro VI wordt voldaan zonder gebruik te maken van EGR.

### HI-SCR MAXIMALISEERT VEILIGHEID

- De meest geschikte oplossing voor missies zoals, afvalinzameling, straatreiniging, off-road, luchthavens, raffinaderij en brandstofoverslag-gebieden

### HI-SCR MAXIMALISEERT LAADVERMOGEN

- Compacte lichtgewichttechnologie is de beste combinatie van efficiëntie en een lange levensduur
- Geen extra onderdelen voor de motor of groter koelsysteem nodig

### HI-SCR MAXIMALISEERT NUTTIGE WERKTIJD

- De langste onderhoudsintervallen op de markt (geen olievervuiling door EGR)
- Geen stilstand door regeneratie

### HI-SCR VERHOOGT DE BRANDSTOFFEFFICIËNTIE

- Alle HI-SCR voordelen blijven gehandhaaft (veiligheid, laag eigen gewicht, geen stilstand door regeneratie)
- Substantiële brandstofbesparing op langeafstand-missies

| HI-SCR VOORDELEN                   |    |
|------------------------------------|----|
| 97% NOx VERLAGING                  | ✓  |
| GEEN ACTIEVE REGENERATIE           | ✓  |
| GEEN GEVOLGEN VOOR HET KOELSYSTEEM | ✓  |
| DE LANGSTE SERVICE-INTERVALLEN     | ✓  |
| VERBRANDINGSEFFICIËNTIE            | ++ |
| BRANDSTOFBESPARING                 | ++ |

De **Stralis X-WAY** biedt de beste on-road functies van IVECO en missie-specifieke brandstofbesparende voorzieningen.

### **GEÏNTEGREERD HI-CRUISE RIJSYSTEEM**

Een GPS- systeem dat **op voorhand** cruise control en versnellingskeuze aanstuurt en daarmee eco-roll functie verbetert.

Het is een efficiënte chauffeurs assistent die aanzienlijke voordelen biedt:

- Geavanceerde brandstof besparende strategieën voor snelheid en optimale versnelling
- Verkeerd gebruik tegengaan door elektronisch gestuurde versnellingskeuze
- Uitzonderlijk rijcomfort

### **SMART AUXILIARIES**

**Smart Auxiliaries voorkomen energieverstopping** van systemen die niet in actie hoeven te komen:

- compressor en luchtverwerkingsgroep met koppeling
- energie-herwinnende wisselstroomdynamo met intelligente accubewaking
- stuurpomp met variabel opbrengst



### **SMART EGR: DE BESTE VERBRANDINGSEFFICIËNTIE**

Dankzij geoptimaliseerde timing van de injectie worden piekdruk in de cilinder en brandstofefficiëntie nog verder opgevoerd. NOx-vorming wordt verlaagd door een minimale recirculatie van uitlaatgassen bij een specifieke belasting van de motor.

SMART EGR **verlaagt het brandstofverbruik**, dit is de enige functie van dit systeem. Het vermindert het verbruik op langeafstand-missies terwijl het tegelijkertijd alle voordelen van het HI-SCR systeem biedt.

### **AUTOMATISCHE MOTORSTOP**

Deze nieuwe functie voorkomt onnodig stationair lopen.

Het systeem schakelt de motor automatisch uit na een vooraf ingestelde tijdsduur wanneer aan de veiligheidsvoorwaarden zijn voldaan.

# KIES DE BESTE CABINE VOOR UW MISSIE



De Stralis X-WAY biedt een brede keuze aan cabines: de **AD (Active Day)** korte cabine met laag dak, de **AT (Active Time)** slaapcabine met laag of middelhoog dak en voor het ultieme comfort de **AS (Active Space)** slaapcabine, die **ontworpen is rond de chauffeur** gericht op de lange afstandsmissies van de New Stralis XP. De chauffeurs hebben het op de langere trajecten net zo comfortabel en veilig als op de kortere lokale ritten bij het inzamelen of afleveren van een lading op een werklocatie.

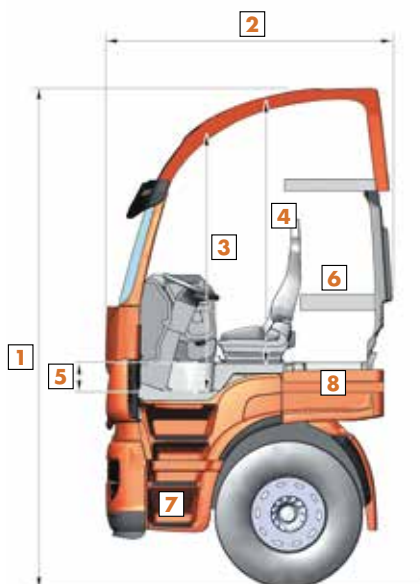

## LEGENDA

- 1 TOTALE HOOGTE
- 2 CABINE DIEPTE
- 3 STA HOOGTE BIJ PEDALEN
- 4 STA HOOGTE OP MOTOR TUNNEL
- 5 HOOGTE MOTORTUNNEL
- 6 AANTAL BEDDEN
- 7 INSTAP TREDEN
- 8 EXTERNE OPBERGRUIMTE

## OPMERKING

Afmetingen kunnen afwijken, afhankelijk van het model.

(1) Bedafmetingen (bovenbed is optioneel):

Active Time: onderbed lengte 2.100 mm, breedte 630 mm (550 mm achter chauffeursstoel), bovenbed lengte 1.900 mm, breedte 680 mm.

Active Space: onderbed lengte 2.060 mm, breedte 750 mm (630 mm achter chauffeursstoel), bovenbed lengte 1.940 mm, breedte 770 mm.



|   |             |                     | 1                                   | 2                  | 3                                       | 4  | 5                                      | 6                           | 7                    | 8                           |
|---|-------------|---------------------|-------------------------------------|--------------------|---|--|--|-----------------------------|----------------------|-----------------------------|
| <b>AD – Active Day korte cabine</b><br>voor Stedelijke missies      | <b>Dak</b>  | <b>Breedte (mm)</b> | <b>Totale hoogte onbeladen (mm)</b> | <b>Lengte (mm)</b> | <b>Vloer tot dak, voetenruimte (mm)</b> | <b>Vloer tot dak, midden cabine (mm)</b> | <b>Vloerhoogte, midden cabine (mm)</b> | <b>Bedden<sup>(1)</sup></b> | <b>Opstap-treden</b> | <b>Opberg-ruimte buiten</b> |
| ON voertuig set-up  | Laag        | 2.280               | 3.060                               | 1.660              | 1.570                                   | 1.210                                    | 360                                    | 0                           | 3                    | 0                           |
| ON+ voertuig set-up   |             |                     | 3.130                               |                    |   |  |  |                             |                      |                             |
| OFF voertuig set-up   |             |                     | 3.130                               |                    |   |  |  |                             |                      |                             |
| <b>AT – Active Time slaapcabine</b><br>voor Regionale missies       |             |                     |                                     |                    |   |  |  |                             |                      |                             |
| ON voertuig set-up  | Laag        | 2.280               | 3.060                               | 2.100              | 1.570                                   | 1.210                                    | 360                                    | 1                           | 3                    | 2                           |
| ON+ voertuig set-up   |             |                     | 3.130                               |                    |   |  |  |                             |                      |                             |
| OFF voertuig set-up   |             |                     | 3.130                               |                    |   |  |  |                             |                      |                             |
| ON voertuig set-up  | Middel-hoog |                     | 3.640                               |                    | 2.240                                   | 1.880                                    |  | 1 (2)                       |                      |                             |
| ON+ voertuig set-up   |             |                     | 3.710                               |                    |   |  |  |                             |                      |                             |
| OFF voertuig set-up   |             |                     | 3.710                               |                    |   |  |  |                             |                      |                             |
| <b>AS – Active Space slaapcabine</b><br>voor Lange Afstandsmis-sies |             |                     |                                     |                    |   |  |  |                             |                      |                             |
| ON voertuig set-up  | Laag        | 2.460               | 3.390                               | 2.215              | 1.820                                   | 1.590                                    | 230                                    | 1                           | 3                    | 2 (3)                       |
| ON+ voertuig set-up   |             |                     | 3.460                               |                    |   |  |  |                             |                      |                             |
| ON voertuig set-up  |             |                     | 3.880                               |                    |   |  |  |                             |                      |                             |
| ON+ voertuig set-up   | Hoog        |                     | 3.950                               |                    | 2.310                                   | 2.080                                    |  | 1 (2)                       |                      |                             |

## EEN STRALIS X-WAY VOOR ELKE MISSIE

De Stralis X-WAY is **missie-georiënteerd ontworpen**, zodat u uw voertuig kunt samenstellen aan de hand van uw specifieke behoeften. De **brede keuze aan functies en componenten**, de **legendarische robuustheid** van zijn chassis. Elk detail van het ontwerp resulteert in een voertuig, dat kan worden geconfigureerd voor een **uitgebreid scala aan missies** – die hij vervolgens feilloos uitvoert.

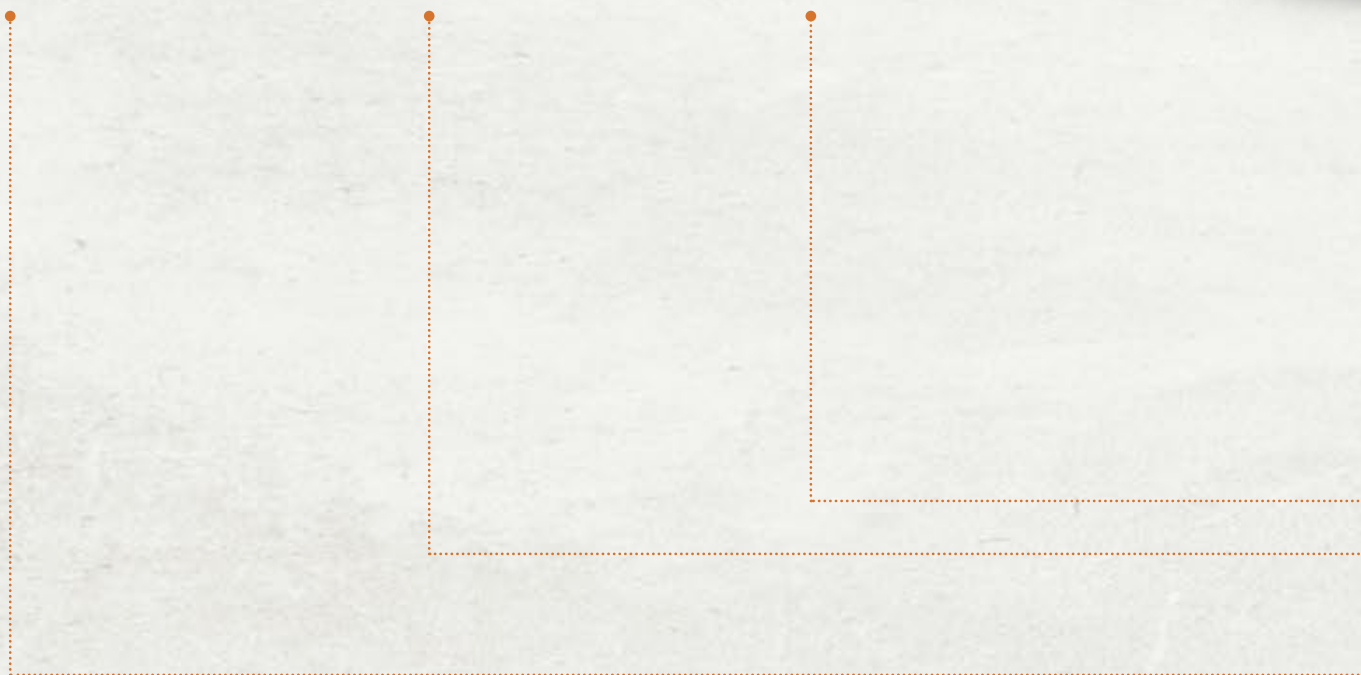



## MISSIES:

|                            |       |
|----------------------------|-------|
| MIXER                      | 16-17 |
| KIPPER                     | 18-19 |
| HAAKARM- & PORTAALARMWAGEN | 20-21 |
| KRAAN- & PLATFORMWAGEN     | 22-23 |
| KIPPER OPLEGGER            | 24-25 |
| HOUTTRANSPORTER            | 26-27 |
| RIJOLWAGEN                 | 28-29 |

# DE MIXER MET EEN EIGEN GEWICHT VAN SLECHTS 9 TON – HET LAAGSTE IN DE INDUSTRIE

De Stralis X-WAY verlegt grenzen, als het gaat om zijn **uitzonderlijk lage eigen gewicht**. Dit, in combinatie met het robuuste chassis, geeft de Super Loader (SL) versie het **hoogste nuttige laadvermogen** op de markt in zijn categorie: de Stralis X-WAY SL als 8x4 chassis, met 9-liter motor met een betonmixer voorbereiding heeft een eigen gewicht van slechts 9 ton en vervoert de **grootste hoeveelheid beton per transport**, naar de eindbestemming met een ongekend laag **brandstofverbruik**.

## SUPERLOADER VERSIE



De Super Loader versie heeft het laagste eigen gewicht in het segment, minder dan 9.000 kg; de 9-liter motoren met maximaal 400 pk (294 kW) en 1.700 Nm zijn de beste in deze categorie qua vermogen en elasticiteiten hebben een uitstekende brandstofefficiëntie.

### GROOT ZICHTVELD

De ramen in de achterwand van de Active Day en Active Time cabines bieden ruim zicht naar achteren.

### DE JUISTE CABINE

De ideale cabine voor mixervoertuigen is de Active Day korte cabine met laag dak: deze is lichter, zodat u een hoger nuttig laadvermogen heeft terwijl de laadtrecer van de mixer ruim boven het dak uitsteekt. Zie pagina 13 voor de volledige cabine line-up.

### KRACHTIGE EFFICIËNTE MOTOREN

De 9-liter en 11-liter motoren leveren alle kracht die u nodig hebt met een uitstekende brandstofefficiëntie. Zie pagina 10 voor de volledige motor line-up.

## VOOROPHANGING

Voorasbelasting maximaal 9 ton. Beschikbaarheid van paraboolvering met 1 bladveer om het eigen gewicht met maximaal 60 kg te verlagen.



### IDEALE PTO

De Stralis X-WAY biedt een ruime keuze uit permanent ingeschakelde PTO's. De nieuwe sandwich PTO kan zelfs een koppel van maximaal 2.450 Nm leveren, wat ideaal is voor een mixeropbouw in combinatie met een betonpomp. Zie pagina 33 voor de volledige PTO line-up.

### HANDGESCHAKELDE OF GEAUTOMATISEERDE VERNELLINGSBAK

De geautomatiseerde versnellingsbak biedt meer rijcomfort voor dit type voertuig dat meestal korte afstanden aflegt en het meest last heeft van verkeersshinder. Zie pagina 33 voor de volledige versnellingsbak line-up.



## UITLAATSYSTEEM

Horizontale uitlaat als lichte oplossing of een verticaal uitlaat pijp voor een gezonde werkomgeving.

## SCHIJFREMMEN VOOR EN ACHTER

Schijfremmen garanderen een betere vertraging en zorgen voor lagere onderhoudskosten en minder slijtage.



## HYDROSTATISCHE AANDRIJVING

De HI-TRACTION hydrostatische aandrijving levert alle benodigde tractie op het moment dat u die nodig heeft, op alle terreinen, met vele extra voordelen ten opzichte van een standaard voorwiel aandrijving (lichter, efficiënter en comfortabeler in het rijgedrag).

## LICHTMETALEN VELGEN

Aluminium velgen zijn verkrijgbaar, zodat u het eigen gewicht kunt verminderen met maximaal 165 kg, afhankelijk van het aantal assen.

## ROBUUST CHASSIS

Het legendarisch sterke IVECO chassis, met zijn 7,7 mm chassis met constante balkhoogte, voldoet in alle opzichten aan de uitzonderlijke eisen van de volledig geladen, roterende trommel. Met het 6,7 mm chassis kunt u het eigen gewicht nog eens met maximaal 40 kg verminderen.

## UITSTEKENDE MANOEUVREERBAARHEID

Het aanbod van asconfiguraties en wielbasissen zorgt voor een uitstekende manoeuvreerbaarheid en een kleine draaicirkel.

# KIPPERS ONTWERPEN VOOR UW MISSIES

De Stralis X-WAY kipper uitvoering brengt u **overal waar u wilt zijn**: het maakt geen verschil, verharde of onverharde wegen, daling of een steile hellingen, over oneffen kronkelende landwegen en nauwelijks gemarkeerde routes door open terrein. Hij laat u niet in de steek en voert elke **transportopdracht** uit, tot volle tevredenheid van u en uw klanten. Met de ruime keuze aan functies en set-ups kunt u precies de **juiste kipper voor uw bedrijf** configureren.

## NUTTIG LAADVERMOGEN

Het chassis is ontworpen om het hoogste nuttig laadvermogen in de sector te bieden. Opties zoals luchtvering, lichtmetalen velgen en aluminium lucht- en brandstoftanks zorgen voor een verdere vermindering van het eigen gewicht en daardoor voor een hoger nuttig laadvermogen.

## BREED AANBOD VAN CHASSIS

Kies uit een breed aanbod van wielbasisen, variërend van 3.120 mm tot 6.700 mm en verschillende keuze in achteroverbouw lengtes.

## MEERDERE ASCONFIGURATIES

Kies uit een breed aanbod van configuraties om uw specifieke behoeften in te vullen. Zie pagina's 30-31 voor de volledige line-up.

## ACHTERASSEN

Kies voor een enkele reductie als beste oplossing voor gewicht en brandstofverbruik of voor naafreductie als u een grotere bodemvrijheid en hoger koppel nodig heeft. Zie pagina 32 voor de volledige achteras line-up.

## PTO

Het hydraulische systeem wordt bediend door een versnellingsbak- of motor-PTO die de benodigde kracht levert voor het bedienen van alle soorten kippers. Zie pagina 33 voor de volledige PTO line-up.

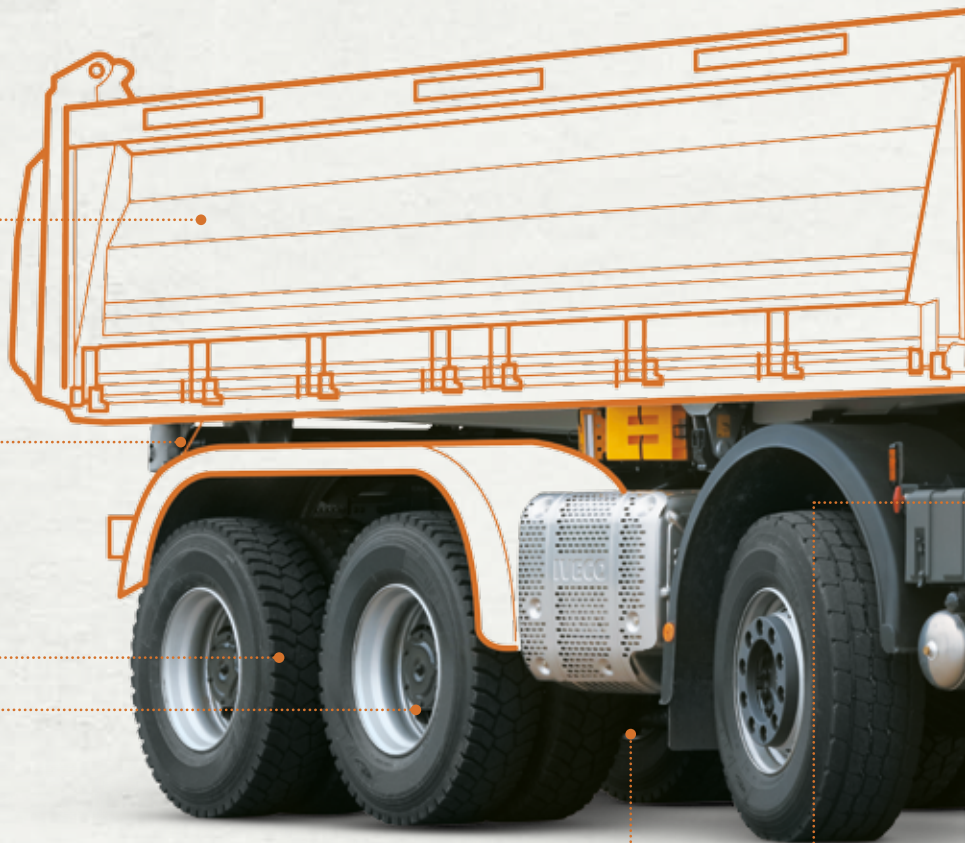

## ACHTEROPHANGING

Op de Stralis X-WAY heeft u de keuze uit blad- of Luchtvering, ongeacht de asconfiguratie van uw voertuig. Luchtvering maximaliseert het comfort en stelt u in staat om de laadhoogte van het voertuig aan te passen.

## KEUZE AAN VERSNELLINGSBAKKEN

Handgeschakeld, geautomatiseerd of automatisch: kies uw versnellingsbak aan de hand van gebruik – Maximaliseer comfort en veiligheid, boven op lage exploitatiekosten. Zie pagina 33 voor de volledige versnellingsbak line-up.

# KIPPER

## ZICHT NAAR ACHTEREN

Het uitstekende blikveld door de achterraam zorgt voor een optimaal en veilig zicht op het werk dat achter het voertuig wordt uitgevoerd.

## CABINE

Kies de Active Day korte cabine of de ActiveTime cabine met bed. Zie pagina 13 voor de volledige cabine line-up.

## MOTOREN

De line-up biedt een keuze uit motoren met drie cilinderinhouden – 9, 11 en 13 liter – om het juiste vermogen en koppel te leveren voor uw missie.

## VOERTUIG SETTINGS

Kies de voertuig setting voor uw specifieke wensen: ON, ON+ met on-road homologatie of OFF gehomologeerd voor off-road. Zie pagina 8 voor verdere details.

## VOORAS

Bladgeveerd tot 9 ton en keuze uit twee verschillende voorassen. Zie pagina 32 voor de volledige vooras line-up.

## COMFORTABELE EN VEILIGE INSTAP

Goed geplaatste handgrepen en treden zorgen voor een veilige toegang tot de cabine en het inspectie plateau. De flexibele, in rubber opgehangen onderste trede is optimaal om stoten te incasseren.

## HYDROSTATISCHE AANDRIJVING

Ook in moeilijk terrein gewoon de lading kunnen afleveren door extra tractie op de voorwielen wanneer u dit nodig heeft.

## SCHIJFREMMEN VOOR EN ACHTER

Schijfremmen bieden een betere vertraging en zorgen voor lagere onderhoudskosten en minder slijtage.



# HAAKARM- EN PORTAALARM SYSTEMEN OM ALLE CONTAINERS TE VERVOEREN

De Stralis X-WAY biedt de **uitstekende manoeuvreerbaarheid, compacte afmetingen**, bodemvrijheid en tractie die u nodig heeft op uw haakarm- en portaalarmauto. De uitgebreide configuratiereeks verschaft **de ultieme flexibiliteit om aan uw opdracht te voldoen**: distributie met vele oppik- en afzetcycli per dag; langeafstand transport met enkele cycli per dag; stedelijke missies die **uitstekende manoeuvreerbaarheid of rijden op moeilijk terrein vereisen**.

## NUTTIG LAADVERMOGEN

De componenten in en om het chassis maximaliseren het nuttig laadvermogen.

## HET JUISTE CHASSIS

Chassis met constante balkhoogte en wielbases variërend van 3.120 mm tot 6.700 mm voor containers in alle maten.

## LED ACHTERLICHTEN

## LUCHTVERING ACHTER

Door de luchtvering kunt u de achterkant van het voertuig laten zakken bij het laden en afzetten van de container.

## UITSTEKENDE MANOEUVREERBAARHEID

De gestuurde sleepas optimaliseert de draaicirkel voor een uitstekende manoeuvreerbaarheid. Tridem uitvoeringen de 8x2 en 8x4 hebben een nog kleinere draaicirkel.

## MOTOREN

De motoren leveren de kracht die u nodig heeft: de 9-liter motor of de geoptimaliseerde 11-liter. Zie pagina 10 voor de volledige motor line-up.

## VERTICAAL UITLAATSYSTEEM

## VOERTUIG SET-UPS

De keuze uit drie settings (ON, ON +, OFF) biedt u de beste afweging tussen bodemvrijheid en comfort.

## PTO

Met de motor PTO kunt u de opbouw bedienen terwijl het voertuig in beweging is dit zorgt voor een maximale productiviteit. Zie pagina 33 voor de volledige PTO line-up.

# HAAKARM- & PORTAALARMWAGEN

## ZICHT NAAR ACHTEREN

De achterraamen bieden een optimaal blikveld voor veilig zicht op het gebied achter het voertuig.

## CABINE

Kies de ideale cabine voor uw inzet: Active day korte cabine; Active Time slaapcabine, met laag of middelhoog dak; of Active Space slaapcabine met hoog of laag dak.  
Zie pagina 13 voor verdere details.



## ACHTERASSEN

Kies voor enkele reductie als uw haakarm- of portaalarmwagen voornamelijk op geasfalteerde wegen wordt gebruikt of naaf reductie voor meer uitdagende ondergronden.

## HYDROSTATISCHE AANDRIJVING

Alle tractie die u nodig hebt en een hoger nuttig laadvermogen met HI-TRACTION. Deze is lichter dan conventionele voorwiel aandrijving en geeft u alle tractie die u nodig hebt voor en na het oppikken en afzetten.

## VERSHELLINGSBAK

Handgeschakeld, geautomatiseerd of automatisch: kies de versnellingsbak het best passend bij uw inzet - maximaliseer comfort en veiligheid bij lagere exploitatiekosten. Zie pagina 33 voor de volledige motor line-up.

## SCHIJFREMSEN VOOR EN ACHTER

Betere vertraging met lagere onderhoudskosten en minder slijtage.

# DE KRAAN DIE UW BEDRIJF LIFT

De Stralis X-WAY kan worden uitgerust met **elk type kraan**, van flatbed tot platform kranen. Door de **robuustheid en het modulaire concept** van de Stralis X-WAY kunnen wij kranen achter de cabine, in een centrale positie of aan de achterzijde van het voertuig monteren zonder **afbreuk te doen aan de stabiliteit**.

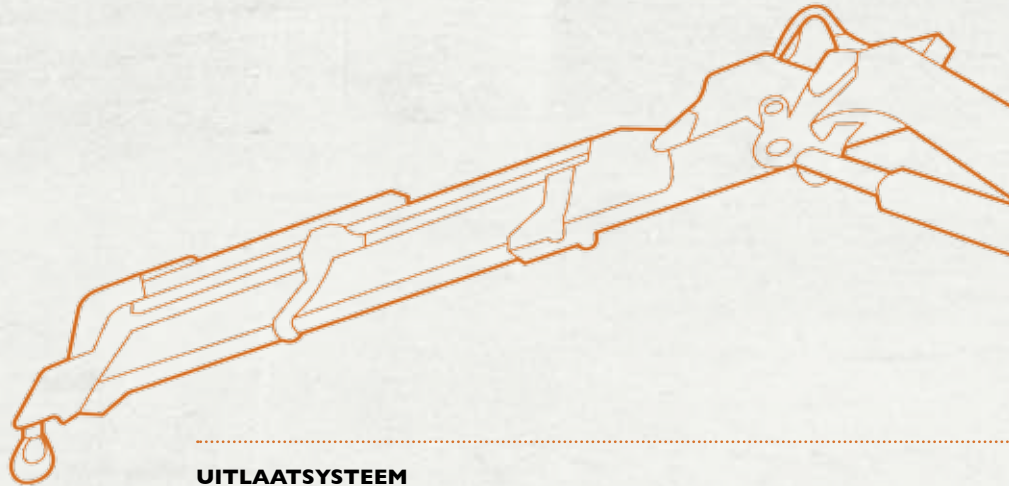

## ROBUUST CHASSIS

De legendarische sterkte van het chassis, met zijn 7,7 mm chassis met constante balkhoogte, voldoet in alle opzichten aan de uitzonderlijke eisen van een geconcentreerde belasting bij een kraanopstelling.

## UITLAATSYSTEEM

Een verticaal uitlaatsysteem is beschikbaar voor schonere werkomstandigheden rondom de truck.



## ACHTEROPHANGING

De luchtvering zorgt voor een betere stabiliteit van het voertuig wanneer de kraan in bedrijf is.

## ACHTERAS

Kies voor enkele reductie als uw kraanwagen voornamelijk op geasfalteerde wegen wordt gebruikt, of naafreductie voor meer uitdagende ondergronden.

## PTO

Het hydraulisch circuit voor bediening van de kraan wordt aangedreven door een versnellingsbak- of motor-PTO. Zie pagina 33 voor de volledige motor line-up.

# KRAAN & PLATFORMWAGEN

## 360° ZICHT

Het uitstekende zichtveld zorgt voor een onovertroffen zicht rond het voertuig.



## DE JUISTE CABINE

U kunt kiezen uit de Active Day korte cabine of de Active Time en Active Space slaapcabines, allemaal verkrijgbaar met laag dak. Zie pagina 13 voor de volledige cabine line-up.

## MOTOREN

De line-up biedt een keuze uit motoren met drie cilinderinhouden – 9, 11 en 13 liter. Zie pagina 10 voor de volledige motor line-up.

## SCHIJFREMMELEN VOOR EN ACHTER

Betere vertraging met lagere onderhoudskosten en minder slijtage.

## VERSNELLINGSBAK

Handgeschakeld, geautomatiseerd of automatisch: kies uw versnellingsbak om comfort en veiligheid te maximaliseren met de laagste exploitatiekosten. Zie pagina 33 voor de volledige versnellingsbak line-up.

## HYDROSTATISCHE AANDRIJVING

Beschik over de tractie die u nodig heeft en vervoer meer lading met HI-TRACTION. Deze is lichter dan conventionele voorwiel aandrijving en geeft u alle tractie die u nodig heeft op onverharde wegen – ook nadat het voertuig is gelost.

# NEEM UW OPLEGGER MEE OP AL UW MISSIES

Stralis X-WAY trekkers combineren de beste **brandstofefficiëntie en veiligheidstechnologieën met het ultieme comfort van de AS (Active Space) cabine.**

Deze kenmerken geven u het vertrouwen om de zware omstandigheden op werklocaties bij het lossen met gemak de baas te zijn en garanderen tegelijkertijd **een hoge productiviteit, veiligheid en een uitstekende TCO.**

## COMFORTABELE CABINE

Comfortabele en veilige cabine voor elke voorkeur: Active Day korte cabine, Active Time slaapcabine of Active Space grote slaapcabine. Zie pagina 13 voor de volledige cabine line-up.

## VEILIGHEID

On-road veiligheid: EBS, ESP, AEBS en LDWS.

## PTO

Met de motor PTO kunt u met de kipper oplegger rijden tijdens het heffen om de lading gelijkmatig te lossen.

Zie pagina 33 voor de volledige PTO line-up.

## SCHIJFREMMEN VOOR EN ACHTER

Schijfremmen bieden een betere vertraging en zorgen voor lagere onderhoudskosten en minder slijtage.

## EFFICIËNTE VERSNELLINGSBAKKEN

Kies uit handgeschakelde, geautomatiseerde en automatische versnellingsbakken, breng het brandstofverbruik omlaag met de OverDrive.

Zie pagina 33 voor de volledige versnellingsbak line-up.

## BRANDSTOF-EFFICIËNTE MOTOREN

De 9-, 11- en 13-liter motoren leveren samen met de Stralis X-WAY's brandstof-efficiëntie technieken uitstekende brandstofbesparingen op, zoals gecertificeerd door TÜV SÜD. Zie pagina's 10-11 voor meer details.





# KIPPER OPLEGGER

## ROBUUST CHASSIS

Legendarische sterkte van het chassis, met 7,7 mm chassis en constante balkhoogte.

## KOPPELSCHOTEL

Groot aanbod van koppelschotels met verschillende hoogten en posities, inclusief een verschuifbare koppelschotel.

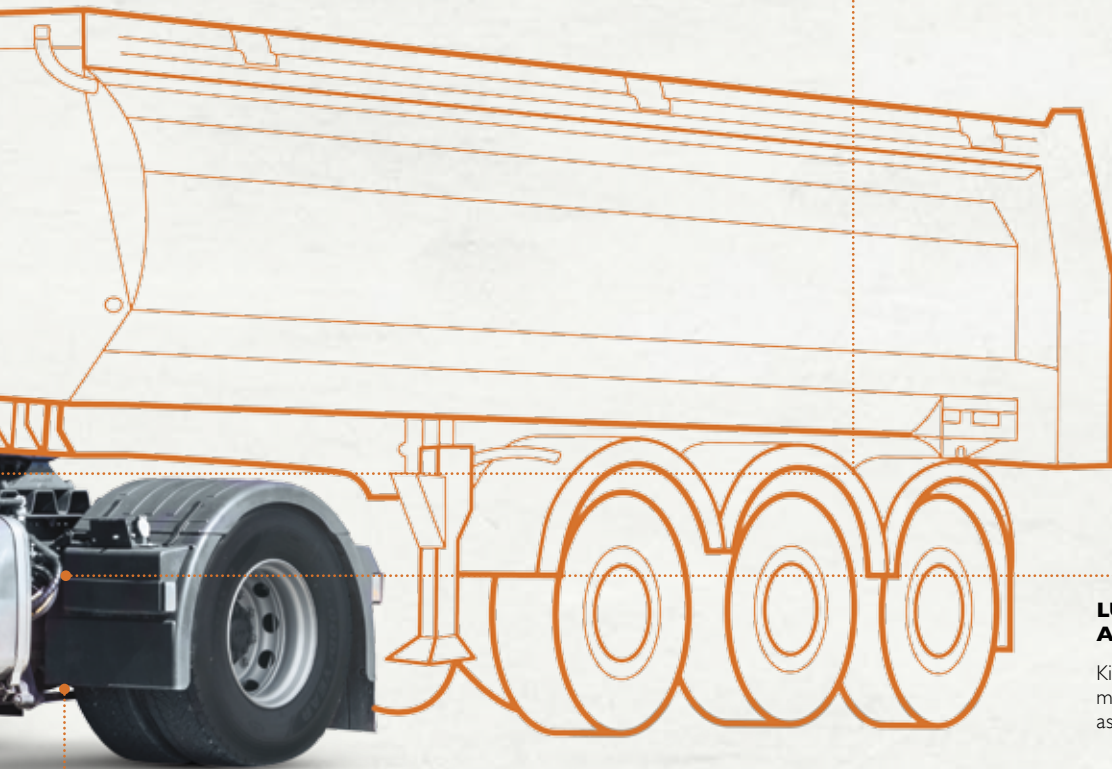

## LUCHTGEVEERDE ACHTEROPHANGING

Kies voor luchtvering om het rijcomfort te maximaliseren zo hoeft u ook naast het asfalt ook geen compromis te sluiten.

## ACHTERASSEN

Kies voor enkele reductie als uw trekker voornamelijk op geasfalteerde wegen wordt gebruikt, of naafreductie voor meer uitdagende ondergronden.

## HYDROSTATISCHE AANDRIJVING

De HI-TRACTION hydrostatische voorwielaandrijving is lichter dan vierwielaandrijving en levert alle tractie die u nodig heeft, wat de Stralis X-WAY zelfs voor gebruik op moeilijk begaanbare bouwplaatsen perfect geschikt maakt.

# KRACHT TEN DIENSTE VAN HOUTTRANSPORT

De Stralis X-WAY levert het vermogen dat u nodig heeft en bezit de **ideale karakteristieken om efficiënt hout te laden, te transporteren en te lossen**. Hij vervoert uw boomstammen comfortabel door wouden, bossen en over wegen volledig tot uw eindbestemming: onze krachtige motoren, 3 voertuig settings, het robuuste chassis, **het hoge laadvermogen en de hydrostatische aandrijving** zijn allemaal voorzieningen die speciaal ontworpen zijn voor deze **veelzijdige missie**.

## BREED CABINE AANBOD

De Stralis X-WAY heeft een breed aanbod van veilige cabines, die voldoen aan elke behoefte: Active Day korte cabine, Active Time slaapcabine of Active Space grote slaapcabine. Zie pagina 13 voor de volledige cabine line-up.

## KRACHTIGE MOTOR

De 9-, 11- en 13-liter motoren zijn ontworpen voor de beste verhouding tussen koppel en vermogen en leveren een uitstekende brandstofefficiëntie. Zie pagina 10 voor de volledige motor line-up.

## VOERTUIG SETTINGS

De keuze uit drie settings (ON, ON +, OFF) biedt u de beste afweging tussen bodemvrijheid en comfort, afhankelijk van de verhouding tussen on- en off-road vervoer dat nodig is voor uw missies. Zie pagina 8 voor verdere details.

## HYDROSTATISCHE AANDRIJVING

Vervoer meer lading door moeilijk begaanbaar terrein en bespaar brandstof met HI-TRACTION: deze is lichter dan conventionele voorwielaandrijving, levert de benodigde tractie op het moment dat u die nodig heeft in alle terrein omstandigheden en op alle typen ondergrond.



# HOUTTRANSPORTER

## NUTTIG LAADVERMOGEN

Het chassis is ontworpen om het hoogste nuttige laadvermogen in de sector te bieden.

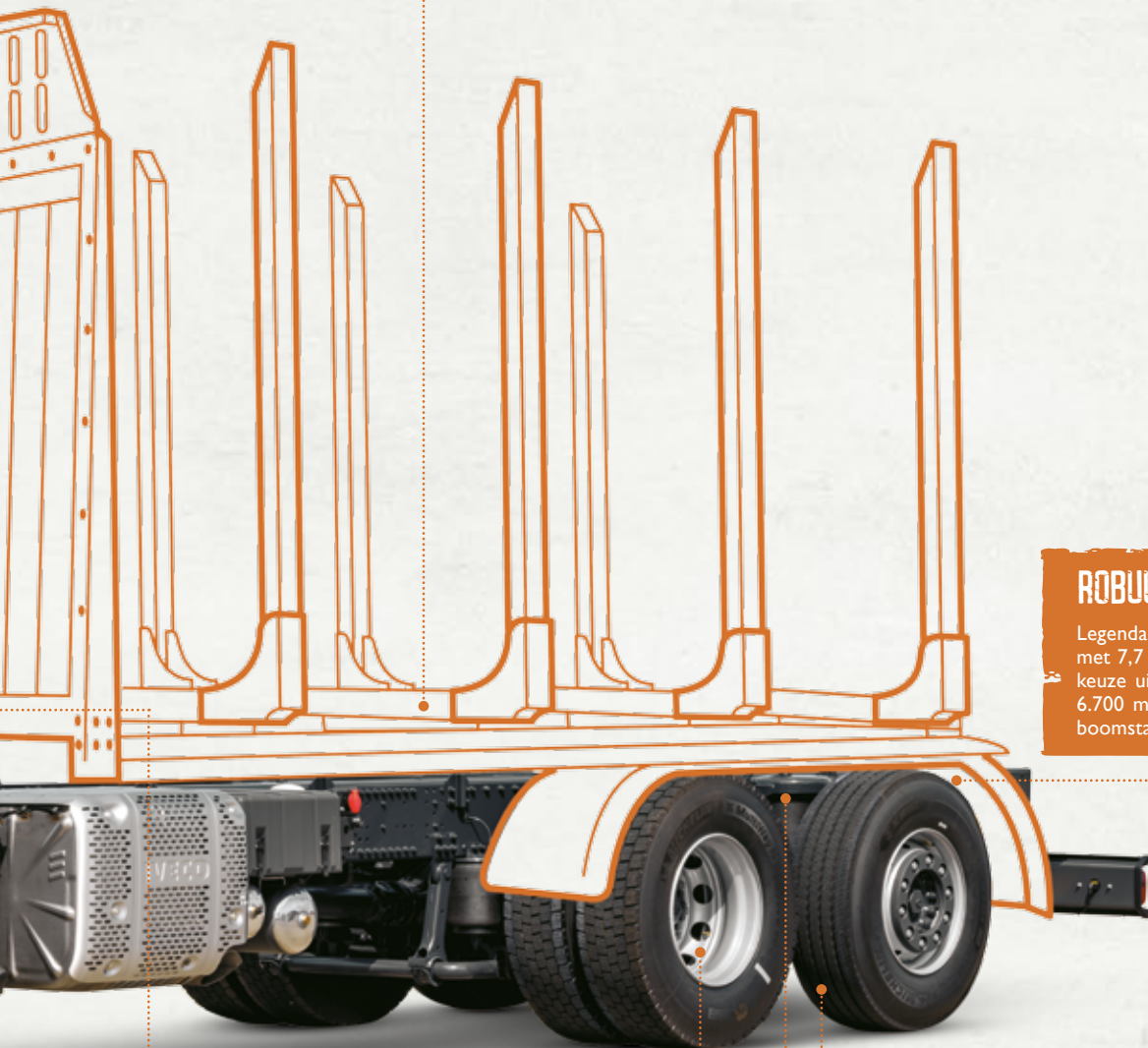

## ROBUUST CHASSIS

Legendarische sterkte van het chassis met 7,7 dikte en constante balkhoogte; keuze uit wielbases van 3.120 mm tot 6.700 mm voor het transport van alle boomstam lengtes.

## BREED AANBOD VAN PTO'S

Zie pagina 33 voor de volledige PTO line-up.

## UITSTEKENDE MANOEUVREERBAARHEID

Kleine draaicirkel voor onovertroffen manoeuvreerbaarheid.

## SCHIJFREMSEN VOOR EN ACHTER

## STERKE ACHTEROPHANGING

Blad- of luchtvering is beschikbaar in combinatie met alle configuraties.

# HOGE PRESTATIES IN ELKE SITUATIE

De Stralis X-WAY is geoptimaliseerd voor de **eenvoudige montage van een rioolreinigungsopbouw** en biedt alle overige voorzieningen die u nodig heeft. **Topprestaties zijn essentieel bij deze missie**, de nieuwe sandwich PTO is ontworpen om een hoog koppel van 2.500 Nm te kunnen leveren wanneer dit gevraagd wordt.

## HOOG NUTTIG LAADVERMOGEN

De componenten in en om het chassis maximaliseren het nuttig laadvermogen, een vereiste voor een kolkenzuiger.

## ACHTERAS

Kies voor enkele reductie, indien uw voertuig voornamelijk op geasfalteerde wegen wordt gebruikt.

## ROBUUST CHASSIS

Legendarische sterkte van het chassis met 7,7 dikte en constante balkhoogte.

## LUCHTGEVEERDE ACHTEROPHANGING

Kies voor luchtvering om het rijcomfort te optimaliseren als uw missies intensief weggebruik omvatten.

## UITSTEKENDE MANOEUVREERBAARHEID

De derde, gestuurde as optimaliseert de draaicirkel voor een uitstekende manoeuvreerbaarheid. Tridem uitvoeringen de 8x2 en 8x4 hebben een nog kleinere draaicirkel.

## KRACHTIGE PTO

Kies uit de Multipower PTO's voor een koppel tot 900 Nm of een van de sandwich PTO's voor een koppel tot 2.500 Nm. Zie pagina 33 voor de volledige PTO line-up.

## VERSHELLINGSBAK

Handgeschakeld, geautomatiseerd of automatisch: kies uw versnellingsbak om comfort en veiligheid te maximaliseren met de laagste exploitatiekosten. Zie pagina 33 voor de volledige versnellingsbak line-up.

# RIJOLWAGEN

## UITLAATSYSTEEM

Een verticaal uitlaatsysteem is beschikbaar voor schonere lucht rondom het voertuig.

## CABINE

Kort of lang, smal of breed, de Stralis X-WAY heeft de cabine voor elke voorkeur. Zie pagina 13 voor de volledige cabine line-up.

## MOTOREN MET TOPPRESTATIES

De 9-, 11- en 13-liter motoren zijn ontworpen voor de hoogste koppel-vermogensverhouding en leveren een hoge brandstofefficiëntie. Zie pagina 10 voor de volledige motor line-up.

## SCHIJFREMSEN VOOR EN ACHTER

Betere vertraging met lagere onderhoudskosten en minder slijtage.

## VOERTUIG SETTINGS

Kies de voertuig set-up die overeenkomt met uw specifieke wensen: ON, ON+ en OFF in oplopende volgorde van bodemvrijheid. Zie pagina 8 voor verdere details.

## VOORAS









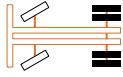
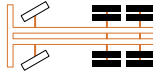

Bladveer tot 9 ton. Zie pagina 32 voor de volledige vooras line-up.







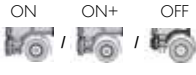

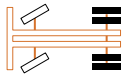
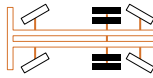

## HYDROSTATISCHE AANDRIJVING











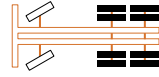
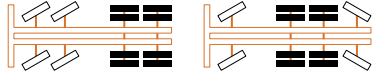



Vervoer meer lading in moeilijk begaanbaar terrein en bespaar brandstof met de HI-TRACTION: deze is lichter dan een conventioneel aangedreven vooras en levert alle benodigde tractie op het moment dat u die nodig heeft.











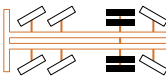
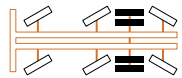





# KIES UW FAVORIETE STRALIS X-WAY MODEL

|                            |                | GELEED  |  |   |  |
|----------------------------|----------------|---|--|---|--|
|                            |                | 4x2   |  | 6x4   |  |
| STRALIS X-WAY MODEL        |                |                    |  |                    |  |
| CABINE                     | Active Day     |                    |  |                     |  |
|                            | Active Time    |                    |  |                     |  |
|                            | Active Space   |                    |  |                    |  |
| MOTOR /<br>VERSNELLINGSBAK | Cursor 9       |   |  |   |  |
|                            | Cursor 11      | Geautomatiseerd / Handgeschakeld  |  | Geautomatiseerd / Handgeschakeld  |  |
|                            | Cursor 13      | Geautomatiseerd / Handgeschakeld  |  | Geautomatiseerd / Handgeschakeld  |  |
| VOERTUIG SET-UP            | ON / ON+ / OFF |                    |  |                     |  |
|                            | SR / HR        | Mechanisch / Lucht  |  | Mechanisch / Lucht  |  |
| REMMEN                     | Voor / Achter  | Schijf / Schijf  |  | Schijf / Schijf  |  |

|                            |                | ONGELEED  |  |   |  |
|----------------------------|----------------|---|--|---|--|
|                            |                | 4x2   |  | 6x2   |  |
| STRALIS X-WAY MODEL        |                |                  |  |                  |  |
| CABINE                     | Active Day     |                  |  |                   |  |
|                            | Active Time    |                  |  |                   |  |
|                            | Active Space   |   |  |                  |  |
| MOTOR /<br>VERSNELLINGSBAK | Cursor 9       | Geautomatiseerd / Handgeschakeld / Allison  |  | Geautomatiseerd / Handgeschakeld  |  |
|                            | Cursor 11      |   |  | Geautomatiseerd / Handgeschakeld  |  |
|                            | Cursor 13      |   |  | Geautomatiseerd / Handgeschakeld  |  |
| VOERTUIG SET-UP            | ON / ON+ / OFF |                  |  |                  |  |
|                            | SR / HR        | Mechanisch / Lucht  |  | Lucht   |  |
| REMMEN                     | Voor / Achter  | Schijf / Schijf  |  | Schijf / Schijf  |  |

|   |                | <b>ONGELEED</b>   |   |   |   |
|---|----------------|---|---|---|---|
|   |                | <b>6x4</b>  |   | <b>8x4 / 8x4 Tridem</b>   |   |
| <b>STRALIS X-WAY MODEL</b>              |                |    |   |    |   |
| <b>CABINE</b>                           | Active Day     |    |   |    |   |
|   | Active Time    |   |   |   |   |
|   | Active Space   |   |   |   |   |
| <b>MOTOR /<br/>VERSNELLINGSBAK</b>      | Cursor 9       | Geautomatiseerd / Handgeschakeld  |   | Geautomatiseerd / Handgeschakeld  |   |
|   | Cursor 11      | Geautomatiseerd / Handgeschakeld  |   | Geautomatiseerd / Handgeschakeld  |   |
|   | Cursor 13      |   |   | Geautomatiseerd / Handgeschakeld  |   |
| <b>VOERTUIG SET-UP</b>                  | ON / ON+ / OFF |    |    |    |    |
| <b>TYPE EN OPHAN-<br/>GING ACHTERAS</b> | SR / HR        | Mechanisch / Lucht  |   | Mechanisch / Lucht  |   |
| <b>REMMEN</b>                           | Voor / Achter  | Schijf / Schijf    |   | Schijf / Schijf    |   |

|   |                | <b>ONGELEED</b>   |   |   |   |
|---|----------------|---|---|---|---|
|   |                | <b>8x2x6 (2+2)</b>  |   | <b>8x2x6 (1+3)</b>  |   |
| <b>STRALIS X-WAY MODEL</b>              |                |    |   |    |   |
| <b>CABINE</b>                           | Active Day     |    |   |    |   |
|   | Active Time    |   |   |   |   |
|   | Active Space   |   |   |   |   |
| <b>MOTOR /<br/>VERSNELLINGSBAK</b>      | Cursor 9       | Geautomatiseerd / Handgeschakeld  |   | Geautomatiseerd / Handgeschakeld  |   |
|   | Cursor 11      | Geautomatiseerd / Handgeschakeld  |   | Geautomatiseerd / Handgeschakeld  |   |
|   | Cursor 13      |   |   | Geautomatiseerd / Handgeschakeld  |   |
| <b>VOERTUIG SET-UP</b>                  | ON / ON+ / OFF |    |   |    |   |
| <b>TYPE EN OPHAN-<br/>GING ACHTERAS</b> | SR / HR        | Lucht   |   | Lucht   |   |
| <b>REMMEN</b>                           | Voor / Achter  | Schijf / Schijf    |   | Schijf / Schijf    |   |















# CONFIGUREER UW STRALIS X-WAY

De **modulaire, missie-georiënteerde** benadering van de Stralis X-WAY biedt **ultieme flexibiliteit** bij de configuratie van het voertuig op de specifieke eisen en een breed scala aan toepassingen. Hierbij kunt u kiezen uit trekkers en bakwagens; verschillende voor- en achter assen, wielophangingen, voertuig settings, motoren en versnellingsbakken.

De **brede keuze aan opties en componenten**, het sterke chassis en het lage eigen gewicht resulteren in een voertuig dat kan worden geconfigureerd voor een breed scala aan missies.

## VOORBUMPERS

Kies de beste bumper voor uw cabine en voertuigsetting die perfect op uw missie is afgestemd: een lage instap of een grotere oploophoek en meer bodenvrijheid – de Stralis X-WAY biedt voor u de juiste oplossing.

| BUMPER             | Voertuig set-up | Onderrijbescherming voor | Active Day cabine / Active Time cabine   |   | Active Space cabine   |   |
|--------------------|-----------------|--------------------------|--|---|---|---|
|                    |                 |                          | Vooraanzicht   | Zijaanzicht   | Vooraanzicht  | Zijaanzicht   |
| Grijs kunststof    | ON / ON+        | JA                       |   |   |  |  |
| Gespoten kunststof | ON / ON+        | JA                       |   |   |  |  |
| Staal              | ON / ON+        | JA                       |   |   |  |  |
| Staal              | OFF             | NEE                      |  |  |   |   |

## VOORASSEN

De nieuwe voorassen hebben een laadvermogen tot 9 ton, een verbeterde remwerking, zijn sterker en duurzamer, olie verversen is vanaf nu overbodig. Alle voorassen van de X-Way zijn voorbereid op de nieuwe HI-TRACTION hydrostatische aandrijving.

| ENKELE      | Voertuig set-up | Asverlaging (mm) | Max. technisch gewicht (ton) | Rem type | Remkoppel (kNm) | Service interval |
|-------------|-----------------|------------------|------------------------------|----------|-----------------|------------------|
| 5890-ON     | ON              | 142              | 9                            | Schijf   | 30              | Voor het leven   |
| 5890-OFF    | ON+ / OFF       | 72               |                              |          |                 |                  |
| DUBBELE     |                 |                  |                              |          |                 |                  |
| 2x 5890-ON  | ON              | 142              | 9                            | Schijf   | 30              | Voor het leven   |
| 2x 5890-OFF | ON+ / OFF       | 72               |                              |          |                 |                  |

## ACHTERASSEN

Kies de juiste as met onze modulaire aanpak: bijvoorbeeld SR (enkele reductie) voor een hoger nuttig laadvermogen en brandstofbesparing voor geasfalteerde / grind ondergrond; HR (naaf reductie) voor extra koppel en gebruik op onverharde wegen.

| SR                       | Type    | Max. technisch gewicht (ton) | Rem type | Max. remkoppel (kNm) | Olie type   | Oliehoeveelheid (liter) | Service interval |
|--------------------------|---------|------------------------------|----------|----------------------|-------------|-------------------------|------------------|
| MS17X-EVO <sup>(1)</sup> | SR-Solo | 13                           | Schijf   | 18,2                 | Synthetisch | 11                      | Max. 375k km     |
| MS13-17X <sup>(2)</sup>  | SR-Solo | 13                           |          | 18,2                 |             | 12,5                    |                  |
| MT23-150/D               | SR-T    | 23 <sup>(3)</sup>            |          | 25                   |             | 33,5                    |                  |
| HR                       |         |                              |          |                      |             |                         |                  |
| 451391/ADB               | HR-Solo | 13                           | Schijf   | 25                   | Synthetisch | 16                      | Max. 375k km     |
| 452146/ADB               | HR-TL   | 21                           |          |                      |             | 24,5                    |                  |
| 452191/ADB               | HR-TM   | 23 <sup>(3)</sup>            |          |                      |             | 37                      |                  |

## OPMERKING

- (1) Voor achterasverhoudingen  $\leq 3,36$ .
- (2) Voor achterasverhoudingen  $\geq 3,70$ .
- (3) 23 t alleen voor bepaalde landen (0% overbelasting toegestaan).



## CHASSIS

Het standaard chassis met constante balkhoogte is beschikbaar in 7,7 mm. Voor een extra laag eigen gewicht op de mixer versies, is een even robuust chassis met 6,7 mm beschikbaar. De Stralis X-WAY biedt ook een brede keuze aan wielbasisen, variërend van 3.120 mm tot 6.700 mm, de achteroverbouw lengtes zijn ook in brede keuze beschikbaar.

## VERSNELLINGSBAK

De HI-TRONIX geautomatiseerde versnellingsbak, is beschikbaar voor alle X-way voertuigen. Deze versnellingsbak biedt geavanceerde functies voor offroad rijden, zoals de rocking-mode om los te komen uit het zand of de kruip modus waarmee u optimaal kunt manoevreren.

| GEAUTOMATISEERD<br>HI-TRONIX       | Achteras | Versnellingsbak<br>OverDrive / DirectDrive | Max. ingaand koppel<br>(Nm) | Aant. versnellingen |           | Drooggewicht<br>(kg) |
|------------------------------------|----------|--|-----------------------------|---------------------|-----------|----------------------|
|                                    |          |  |                             | Vooruit             | Achteruit |                      |
| ZF 12 TX 2620 TD                   | SR       | DirectDrive                                | 2.600                       | 12                  | 2 (4)     | 265                  |
| ZF 12 TX 2610 TO                   | HR       | OverDrive                                  | 2.600                       |                     |           | 253                  |
| ZF 12 TX 2420 TD                   | SR       | DirectDrive                                | 2.400                       |                     |           | 265                  |
| ZF 12 TX 2410 TO                   | HR       | OverDrive                                  | 2.400                       |                     |           | 253                  |
| ZF 12 TX 2210 TO/TD                | HR – SR  | OD/DD                                      | 2.200                       |                     |           | 253                  |
| ZF 12 TX 2010 TO/TD                | HR – SR  | OD/DD                                      | 2.000                       |                     |           | 253                  |
| ZF 12 TX 1810 TO/TD                | HR – SR  | OD/DD                                      | 1.800                       |                     |           | 253                  |
| ZF 12 TX 1410 TD                   | SR       | DirectDrive                                | 1.400                       |                     |           | 253                  |
| ZF 16 TX 2640 TO/TD                | HR – SR  | OD/DD                                      | 2.600                       | 16                  |           | 290                  |
| ZF 16 TX 2440 TO/TD                | HR – SR  | OD/DD                                      | 2.400                       |                     |           | 290                  |
| <b>HANDGESCHAKELD<br/>ECOSPLIT</b> |          |  |                             |                     |           |                      |
| ZF 16 S 2520 TO                    | HR – SR  | OverDrive                                  | 2.500                       | 16                  | 2         | 306                  |
| ZF 16 S 2320 TD                    | SR       | DirectDrive                                | 2.350                       |                     |           | 306                  |
| ZF 16 S 2220 TO/TD                 | HR – SR  | OD/DD                                      | 2.200                       |                     |           | 306                  |
| ZF 16 S 1820 TO                    | HR       | OverDrive                                  | 1.850                       |                     |           | 284                  |
| ZF 16 S 1620 TD                    | SR       | DirectDrive                                | 1.700                       |                     |           | 278                  |
| <b>AUTOMATISCH<br/>ALLISON</b>     |          |  |                             |                     |           |                      |
| <b>ALLISON<br/>S3200</b>           | SR – HR  | OverDrive                                  | 1.491                       | 6                   | 1         | 243                  |

## PTO

De Stralis X-WAY biedt een ruime keuze aan motor en versnellingsbak PTO's inschakelbaar of continue aangedreven versies met verschillende ratio's en afhankelijk van het PTO type combineerbaar met een intarder.

| MOTOR-PTO  | Afhankelijk / Onafhankelijk<br>van versnellingsbak | Koppeling    | Overbrengingsverhouding                               | Koppel<br>(Nm)      | Draairichting          |
|--|--|--------------|---|---------------------|------------------------|
| Schakelbaar                                      | Onafhankelijk                                      | Pomp / flens | 1,12 / 1,14   | 800                 | Tegengesteld aan motor |
| Niet schakelbaar                                 |  |              | 1,14 / 1,195  |                     |                        |
| <b>SANDWICH PTO</b>                              |  |              |   |                     |                        |
| Niet schakelbaar                                 | Onafhankelijk                                      | Flens        | 1,02 / 1,26 / 1,56                                    | Van 1.602 tot 2.450 | Gelijk aan motor       |
| <b>MULTIPOWER PTO</b>                            |  |              |   |                     |                        |
| Schakelbaar                                      | Onafhankelijk                                      | Flens        | 1,29  | 900                 | Gelijk aan motor       |
| Niet schakelbaar                                 |  |              |   |                     |                        |
| <b>VERSNELLINGS-<br/>BAK-PTO<sup>(2-3)</sup></b> |  |              |   |                     |                        |
| NH/1b – NH/1c                                    | Afhankelijk  | Pomp / flens | 1,00  | 1.000               | Gelijk aan motor       |
| NH/4b – NH/4c                                    |  |              | 0,90 / 1,28   | 430                 | Tegengesteld aan motor |
| NTX/10b – NTX/10c                                |  |              | 0,91 / 1,09 / 1,28 / 1,58 / 1,59 / 2,35               | Van 400 tot 720     |                        |
| N221/10b – N221/10c                              |  |              | 1,23 / 1,48 / 1,91 / 2,19                             | Van 470 tot 870     |                        |
| NTX/10c+bR                                       |  |              | (0,91-1,28) / (1,09-1,59) / (1,23-1,85) / (1,48-2,35) | Van 400 tot 720     |                        |
| S3200 TOP MOUNT                                  |  |              | Pomp  | 0,60                |                        |

## OPMERKING

- (1) Afhankelijk van PTO-type.
- (2) De totale overbrengingsverhouding van de aftakas is het resultaat van de PTO-verhouding en de toerentalfactor van de versnellingsbak in het voertuig.
- (3) Niet-schakelbare PTO's.

## STEM UW STRALIS X-WAY AF OP DE BEHOEFTE VAN UW ONDERNEMING

U kunt uw Stralis X-WAY perfect aanpassen voor uw missies en daarbij kiezen uit een breed scala aan accessoires van hoge kwaliteit, die zijn ontwikkeld om het zichtbereik, het comfort, de veiligheid en de winstgevendheid van uw voertuig te verhogen. Details maken het verschil.

### ZICHTBEREIK

De lichtbalk en de bullbar zijn volledig geïntegreerd in de cabine om vorm en zichtbaarheid ervan te benadrukken. Volledige aanpassing aan bedrijfsstijl met het wagenparklogo om het imago van het bedrijf te vergroten is mogelijk.

Het zoeklicht is aanbevolen voor noodsituaties of speciale manoeuvres en zorgt in alle richtingen voor een groot zichtbereik.

### WINSTGEVENDHEID

Om de totale integrale kosten te verlagen, biedt IVECO Accessoires u een breed scala aan anti-overhevelingssystemen. De aluminium apparaten voorkomen diefstal van dieselbrandstof, zijn onverwoestbaar, waarborgen snelle tankstops en zijn eenvoudig te installeren.



### VEILIGHEID

Kies uit een scala aan accessoires om uw veiligheid te verhogen tijdens het rijden, bijvoorbeeld de hoogwaardige veiligheidssystemen voor het achteruitrijden die een groot zichtbereik bieden wanneer u manoeuvres uitvoert.

### COMFORT

De IVECO Accessoires stoelbekleding en de matten zijn volmaakt geïntegreerd met de stijl van het cabine-interieur. De materiaalkeuze voldoet aan alle missievereisten.

Het volledige assortiment IVECO Accessoires is afgebeeld in de accessoire-catalogus – en online op <http://application.cnh-parts-service.eu/iveco.php>



Alle mogelijkheden tot personalisering bij de hand met de gratis app "IVECO Accessoires".

De app kan gratis worden gedownload vanuit de App Store om exclusieve toegang te krijgen tot extra afbeeldingen, informatie en video's.



# IVECO KLANTENSERVICE

Het uiteindelijke doel van een commercieel voertuig is: **kilometers maken en geld verdienen**. Dit is een doel dat we delen en is ook onze drijfveer voor de aansturing van ons servicebeleid. Alle IVECO SERVICES (van financiering tot onderhoud, van assistentie tot reparatie) zijn opgezet voor het **verhogen van de efficiëntie en het stimuleren van uw bedrijfsrendement**.

## IVECO CAPITAL

**IVECO CAPITAL** is IVECO's eigen handelsmerk voor financiële dienstverlening en voorziet in een volledig aanbod van financiering, leasing, verhuur en ondersteunende diensten voor bedrijfsvoertuigen.

Garantieverlenging, onderhoud en reparatie, en diverse soorten verzekeringen kunnen deel uitmaken van één totaal pakket\*.

**Alle financiële diensten zijn op de klantbehoeften toegesneden**, en zijn van toepassing op **nieuwe en gebruikte voertuigen, zowel als ombouwwitvoeringen**.

IVECO CAPITAL voorziet de klanten van professioneel advies voor de keuze van het product dat optimaal aansluit bij **de financiële en fiscale vereisten van hun bedrijf**.

**Neem voor meer informatie contact op met uw IVECO-dealer.**

\*Behoudens kredietgoedkeuring. De aanbiedingen en producten kunnen per land variëren, afhankelijk van de plaatselijke fiscale en administratieve regelgeving.



**IVECO**  
**0080048326000**  
Assistance Non-Stop

**IVECO ASSISTANCE NON-STOP**, 24 uur per dag, 7 dagen per week. IVECO is altijd beschikbaar om uw transport rijdend te houden.

In geval van een voertuig stranding kunt u op 3 manieren contact maken met IVECO Assistance Non-Stop.

- Door een **gratis telefoon nummer** te bellen
- Door gebruik te maken van het on-board **IVECONNECT** telematica systeem
- Door gebruik te maken van de **IVECO Non Stop** app

De **IVECO Non Stop** app is niet alleen voor noodgevallen. Deze kan men ook gebruiken voor het inplannen van service en reparatie aan het voertuig. U kunt hier een tijdvenster selecteren en de service locatie en vervolgens ontvangt u per app de bevestiging van de afspraak.



**IVECO GENUINE PARTS** vertegenwoordigt de beste garantie om de waarde van de **Stralis X-WAY** in stand te houden, te beveiligen tegen **ongepaalde stilstand** en om de veiligheid van personen en zaken te waarborgen.

IVECO biedt het breedste assortiment nieuwe en geherfabriceerde onderdelen, servicing kits en telematische oplossingen, aangepast aan de complete levenscyclus van de New Stralis.

IVECO beheert een netwerk van **8 onderdelenmagazijnen door heel Europa** met een gezamenlijk oppervlak van meer dan 330.000 m<sup>2</sup> en een voorraad van 350.000 onderdeelnummers om een 24/7 levering van onderdelen te waarborgen.



### IVECO FAN SHOP

**IVECO FAN SHOPS** in alle IVECO dealerbedrijven bieden werk- en vrijetijdskleding, tassen en geschenken, schrijfwaren en gadgets aan.

Zie de catalogus op **www.ivecofanshop.com**.





**IVECO**

Uw partner voor duurzaam transport