

Hohlkreismesser & Nutmesser

Neben den Messerbüchsen werden Hohlkreismesser, Tellermesser und Nutmesser in

verschiedenen Ausführungen, Winkelgeometrien und Oberflächen angeboten.

Hohlkreismesser

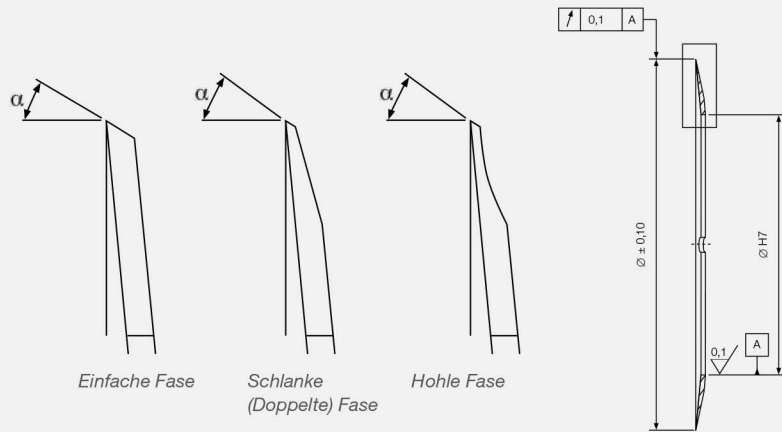

Nutmesser

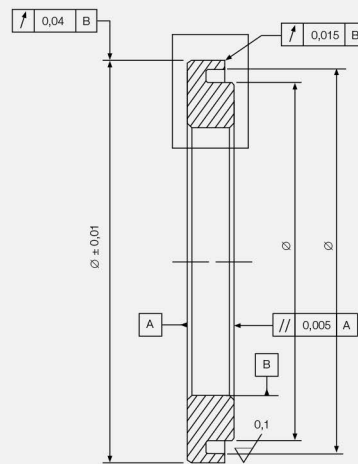

Hohlkreismesser sind in folgenden Ausführungen lieferbar:

- Einfache oder doppelte Fase
- Normale Fase
- Schlanke Fase
- Schlanke, hohle Fase
- Standard oder polierte Fase

Nutmesser sind in folgenden Ausführungen lieferbar:

- Glatte Bohrung zum axialen Spannen
- Mit Kugelringfeststellung
- Mit Excenterfeststellung
- Mit Schraubenbefestigung