



ELEGANT

EINZIGARTIG

EXKLUSIV

stoeklin-kuechen.ch

TRANSPARENT

STÖCKLIN

KÜCHEN DIE VERBLÜFFEN

DIE FEINE ART DER KÜCHE



7

DESIGN UND KONZEPTE

8

KÜCHEN AUS LEIDENSCHAFT

24

PASSION – PATRICK ZIMMERMANN, SPITZENKOCH

38

PASSION – HOMESTORY FAMILIE REINHARD

48

PASSION – YVAN LETZTER, SOMMELIER

66

FARBEN | OBERFLÄCHEN | GRIFFE

70

PASSION – ROLF MÜRNER, PATISSIER

96

AUSSTATTUNG UND TECHNIK

128

PASSION – MARCO GULDIMANN, MESSERSCHMIED

146

PRODUKTION

152

PASSION – ROGER ZIMMERMANN, FÖRSTER

Mit einer Mischung aus hochwertigen Materialien, edlen Farben und ästhetischem Design ist sie zu einem Wohnelement geworden, das alle Sinne anspricht und mit modernster Bedienungstechnologie ausgestattet ist. So wie Stöcklin Küchen. Die Weiterentwicklung des Lebensraumes Küche nicht nur zu verfolgen, sondern sie idealerweise auch durch eigene Ideen mitzuprägen, das ist mein Ziel als neuer Geschäftsführer und Mitinhaber der Stöcklin Möbel AG. Unsere Firma in dritter Generation führen, ihre Zukunft gestalten zu können, das ist eine Aufgabe, die mir Freude macht. Ich darf ein Unternehmen mit bestem Fundament übernehmen. Als regional verankerter Betrieb, dessen Produkte in der ganzen Schweiz gefragt sind, können unsere Kunden von uns auch in Zukunft die bewährte Schweizer Qualität in Herstellung und Dienstleistung erwarten. Wir werden bei technischen und technologischen Entwicklungen am Ball sein, sie idealerweise mitprägen und unsere Produkte und Produktionsabläufe weiter optimieren. Unser Ziel ist es, noch näher am Kunden zu sein, seine Wünsche und Bedürfnisse so gut zu kennen, dass er von uns seine Traumküche erhält. Das ist unser Rezept. Die Zutaten dazu finden Sie in diesem Katalog, den ich Ihnen mit grosser Freude überreiche. Lassen Sie sich inspirieren und uns gemeinsam den Traum der perfekten Küche verwirklichen.

VOM ARBEITSRAUM ZU EINEM ORT DES GENIESSENS, DER KREATIVITÄT UND DES ZUSAMMEN-
SEINS – WOHL KAUM EIN ANDERER BEREICH HAT IN SEINER FUNKTION IN DEN LETZTEN JAHREN
EINE DERARTIGE WANDLUNG VOLLZOGEN WIE DIE KÜCHE.



ZEITGEMÄSSES LOGO, MODERNE SCHRIFT, NEUE FARBE – MIT DIESEM GRAFISCHEN AUFTRITT SETZT DIE STÖCKLIN MÖBEL AG EIN ZEICHEN FÜR DIE ZUKUNFT.

STÖCKLIN

NEUES CORPORATE DESIGN

Das neue Corporate Design steht für das Selbstverständnis und die Vision unseres Unternehmens. Wir bauen Küchen, die dem modernen Anspruch eines hochwertig ausgestatteten, funktionalen und ästhetischen Wohnraums entspricht. So sind unsere Produkte auf der Höhe des Zeitgeistes und vereinen State-of-the-art-Technologie mit aktuellem Design. Das überarbeitete Logo zeigt aber auch auf einen Blick, was sich nicht ändern wird: die zuverlässige und erstklassige Qualität unserer Erzeugnisse und Dienstleistung, für die der Name Stöcklin seit Generationen steht.

DESIGN UND KONZEPTE

STÖCKLIN VERBINDET ÄSTHETIK UND NEUSTE TECHNOLOGIE ZU
KÜCHEN FÜR JEDEN ANSPRUCH UND GESCHMACK.

Eine reiche Palette an Farben und Oberflächen erlaubt vielfältige, facettenreiche Kombinationen, von klassisch bis modern. Bis ins kleinste Detail ist die perfekte Verarbeitung spürbar – aber nicht immer zu sehen. Dafür sorgt die Lasertechnik, mit der nahtlose Kanten entstehen, die entscheidend dazu beitragen, dass eine Küche ihre Schönheit lange bewahrt. Zu hören gibt es nur das sanfte Gleiten der Schubelemente auf neuartigen Führungssystemen, ein Geräusch wie Samt. Durch diese Kombination aus Funktionalität und sinnlichem Erleben beginnt mit unseren Möbeln der Genuss schon beim Kochen.

KÜCHEN AUS LEIDENSCHAFT

Kubische Formensprache, reines Weiss, ein funktional integriertes Betonelement,
Verzicht auf Kleinteiliges – eine Küche von architektonischer Eleganz, auf das
Wesentliche reduziert.



Minimalistisches Design mit maximaler Wirkung





RAUMGESTALTUNG
RAUMKULTUR
FORMENSPRACHE

**EIN KREATIVER UMGANG MIT DEM
GESTALTUNGSELEMENT MATERIAL
BEREICHERT DIE FORMENSPRACHE,
SCHAFFT INNOVATIVE HARMONIEN
UND BEWAHRT DAS WOHNEN VOR
DER ROUTINE DES GEWOHNTEINEN.**

EIN TRAUM IN WEISS



Auch eine offene Küche kann sich diskret zeigen: Quer zum Arbeitsbereich positioniert, dient das höher bemessene Element als subtil gesetzter Raumteiler und Sichtschutz. Das dunkle Holz des Bodens verleiht der kühlen Eleganz der Form- und Farbgebung wohnliche Wärme.

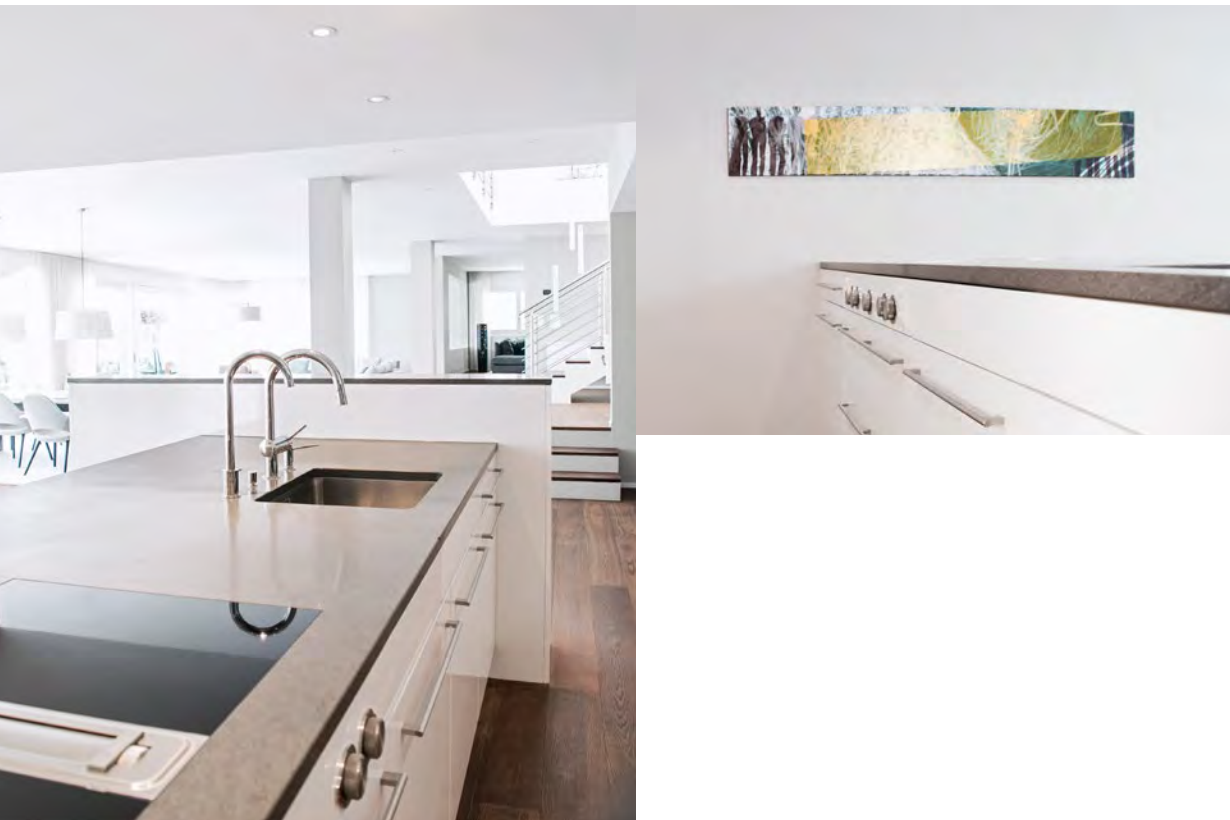



Diese Küche ist perfekt auf die Ambiance des Wohnraumes abgestimmt. Die Achat-Oberfläche nimmt dem Schwarz der Fronten die Schwere, weiße Arbeitsflächen sorgen für ein kontrastreiches Highlight. Durch die metallischen Griffmulden, die den Dampfzug und das Spülbecken mit den Armaturen perfekt ergänzen, erhält die Front Struktur. Modernes Design mit einem gekonnten Wechselspiel der Materialien und Farben.





Aus Leidenschaft für die gute Küche: Fronten in intensivem Rot. Für einen ruhigen Akzent sorgt das rustikale Holzdekor in Eiche.





FÜR EINEN MIT 17 GAUT-MILLAU-PUNKTEN UND EINEM MICHELIN-STERN AUSGEZEICHNETEN SPITZENKOCH SIND AUSSCHLIESSLICH DIE BESTEN ZUTATEN GUT GENUG. DOCH FÜR PATRICK ZIMMERMANN VOM WIRTSHAUS ZUR SÄGE IM SOLOTHURNISCHEN FLÜH IST EIN PERFEKTES MENÜ NICHT NUR EINE FRAGE DES GESCHMACKS.

PASSION

Für meine Menüs lege ich grossen Wert auf saisonale und möglichst regionale Produkte, die ich nach Art der klassischen französischen Küche zubereite. Für den vollendeten Genuss spielt aber auch eine wesentliche Rolle, wie die Speise auf dem Teller angerichtet ist. Denn ich will meinen Gästen ein kulinarisches Erlebnis bieten, das alle Sinne anspricht. Das Auge isst nicht nur sprichwörtlich mit, das Sehen beeinflusst unsere Emotionen, ebenso wie der Geruch eines Gerichts oder einer Sauce Empfindungen in Nase und Mund auslöst. Wie ein Maler bei einem Gemälde inszeniere ich ein Menü mit viel Liebe zu jedem Detail. Dazu gehört neben der geschmacklichen und optischen Komposition auch die perfekte Temperatur des Tellers. Stilistisch lässt sich die Art wie ich anrichte als eine Mischung aus Barock und Konstruktivismus beschreiben – reichhaltig in Farben und Formen, präzise arrangiert und architektonisch gestaltet. Dabei inspirieren mich die verwendeten Produkte, zu denen ich dann jeweils die passenden Saucen zu einem sinnlichen Gesamtkunstwerk assortiere. Da die Jahreszeiten unsere Karte bestimmen, ändern sich mit ihnen auch die Arrangements der Menüs. Jede Saison hat ihre eigene Handschrift.



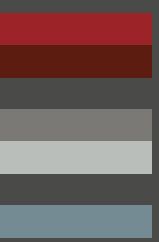

Edel und pflegeleicht: Die in Reinweiss gehaltenen Elemente sind beidseitig seidenmatt lackiert. Eine Oberfläche, die keine Gebrauchsspuren kennt.



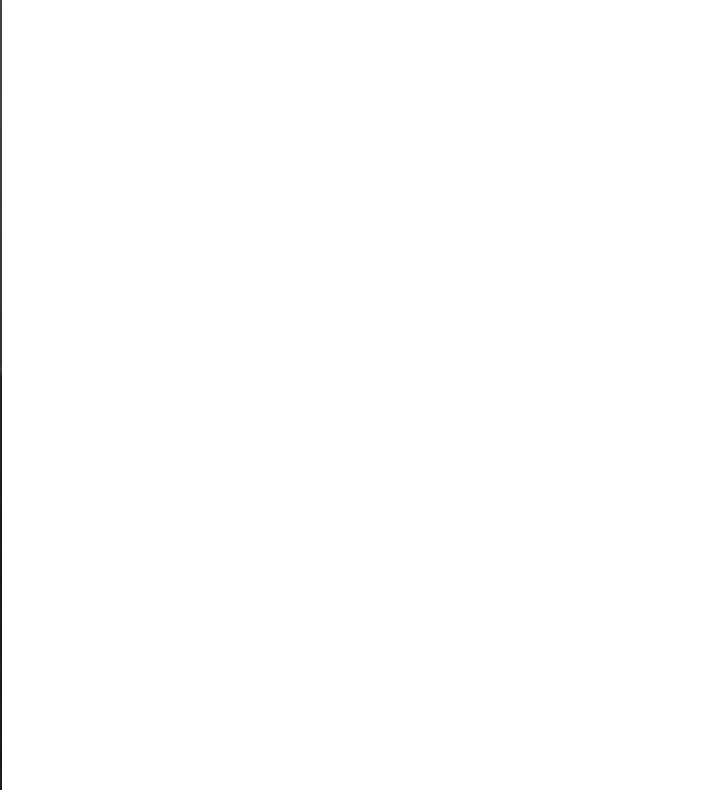

Ästhetik, die etwas aushält: die im Farbton Titan gehaltenen Fronten dieses Modells sind dank Strukturlack besonders strapazierfähig und pflegeleicht. Ausgefräste und überlackierte Griffprofile sorgen für leicht bedienbare Türen und Schubelemente. Eine Küche, der auch der temperamentvollste Koch nichts anhaben kann.

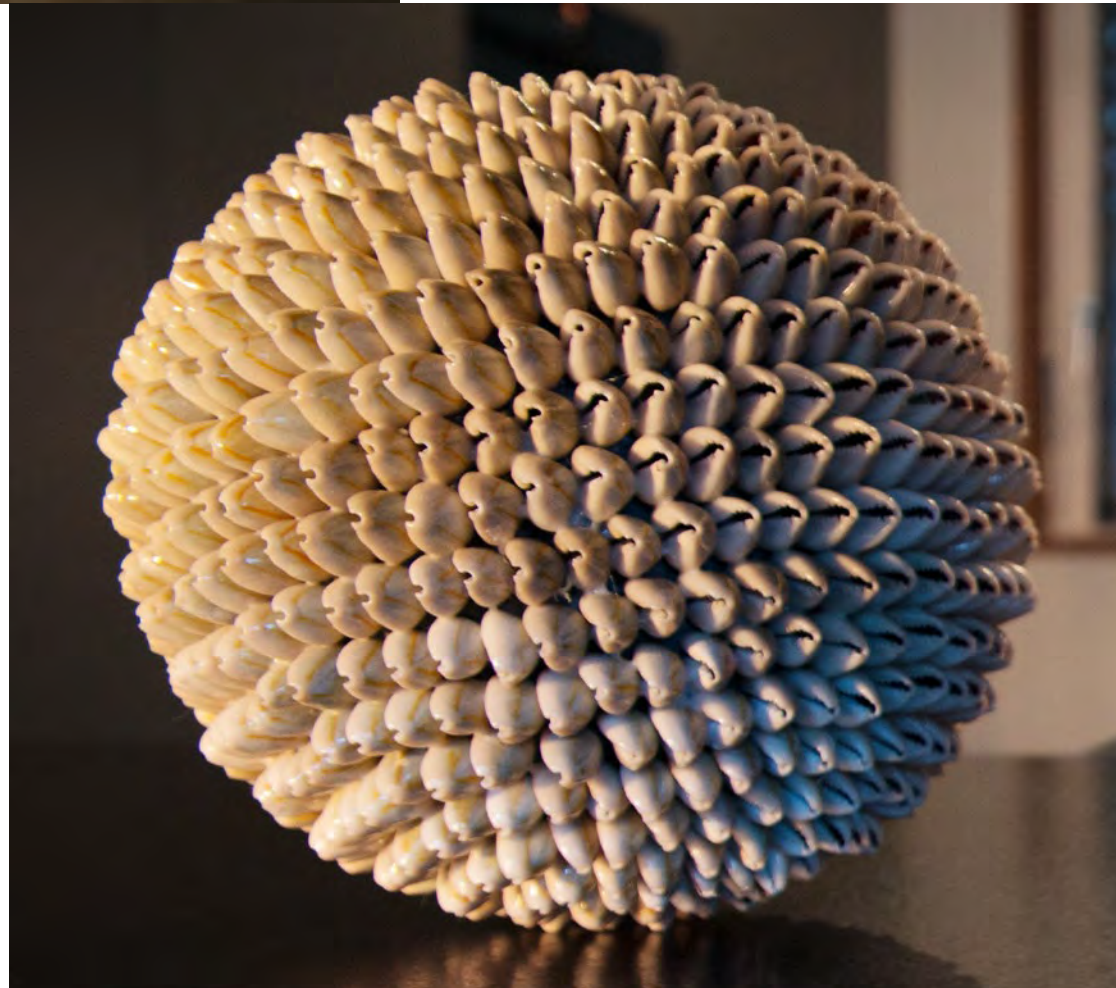



Gradlinigkeit und gekonnte Wechselspiele zwischen Hochglanz und Matt, Schwarz und Weiss, moderner Ambiance und Nostalgie. Lässt die Küche optisch schweben: der Kunstharzspiegel des Sockels.



Raumsparend und diskret sorgt der Dunstabzug für gute Luft.





Der freistehende Korpus schafft Vielseitigkeit in Stauraum und Arbeitsfläche, der entspannten Zubereitung eines mehrgängigen Menüs steht hier nichts im Weg.

Kühlschrank, Steamer und Ofen setzen gemeinsam ebenso funktional wie optisch einen Akzent.



Natursteinoptik in Grau trifft kräftiges Bordeaux, eine gute Küche lebt nicht nur geschmacklich von spannenden Kontrasten.

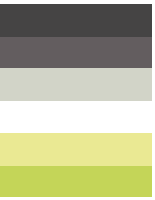



Ganz in Weiss, aber nicht farblos: In ihrem klaren Design und dem Zusammenspiel mit der dunklen Holzoptik des Bodens inszeniert sich diese Variante selbstbewusst, ohne aufdringlich zu sein.



Hoch über dem malerischen Sarneraatal thront das Chalet der Familie Reinhard, gekleidet in vom Wetter und dem Lauf der Zeit gegerbten Holz, auf rauem Stein fussend, schnörkellos formvollendet, in einer stimmigen Mischung aus historisch und modern. Nicht von ungefähr erinnert es an die Chalets, wie sie für das Wallis typisch sind: «Mein Mann und ich lieben Zermatt, es ist ein Ort, der uns extrem gut tut, und so war es unser Traum, hier oben ein Haus im Stil der Zermatter Chalets zu bauen.» Es ist ein Original durch und durch, der Architekt, der Zimmermann und das teilweise mehrere hundert Jahre alte Fassadenholz stammen aus dem Wallis. Als Gegengewicht zur Rustikalität besticht die moderne Einrichtung mit der Kunst der Reduktion, sie balanciert die Omnipräsenz des Holzes gekonnt aus.

PASSION





Auch was Design und Funktionalität der Küche betraf, wussten Karin Reinhard und ihr Mann genau, was sie wollten. Das Kochen hat für sie eine grosse Bedeutung, vor allem für ihren Mann sei die Zubereitung eines Essens Passion: «Als ursprünglich gelernter Koch und absoluter Fleischspezialist weiss er vom Handling her sehr genau, was er will und braucht.» Eine grosszügig bemessene Kochinsel, an der die Familie gemeinsam kochen kann, zum Beispiel. Ein Oberflächenmaterial, das so schön wie unempfindlich und belastbar ist. Einen langgehegten Wunsch des Chefs erfüllt die Küche ausserdem mit dem integrierten Weinkühlschrank. Ein Glas Wein lässt die Zubereitung des Essens erst recht zum Genuss werden.





Der Ton macht die Harmonie: Auch wenn die beiden Oberflächen von der optischen Struktur her aus zwei Welten stammen – der basaltgraue Farbton bringt sie zusammen.





Hier hat man das kluge Küchenkonzept Dunkelgrau auf Leinenweiss. Besonderen Komfort bieten die oberen Schrankeinheiten, die sich durch Antippen öffnen lassen.





Klassisch oder die neueste Technologie? Warum entscheiden, wenn auch beides geht: Während sich die Schubladen von Sideboard und Korpus durch Antippen selber öffnen, haben die Wandelemente die Ästhetik im Griff.

Sie schimmern wie Samt und sind doch hart im Nehmen – dank Achat stören weder Kratzer noch Fingerabdrücke die makellose Ästhetik der Oberflächen.



Flächenbündig eingebaut verrichten Glaskeramik und Teppanyaki so pflegeleicht wie diskret ihren Dienst.



AN DIE 5000 FLASCHEN WEIN LAGERN IM KELLER VON YVAN LETZTER. SIE SIND NICHT DAS ERGEBNIS EINER SUCHE NACH DEM PERFEKTEN WEIN. PERFEKTION IST NICHT DAS, WAS DER SOMMELIER AN EINEM WEIN SCHÄTZT, SONDERN CHARAKTER. UM DEN VOLLENDET ZU GENIESSEN, IST YVAN LETZTER EINES WICHTIG: DEN WEIN MIT ANDEREN ZU TEILEN.

PASSION

Ein guter Wein hat eine unverkennbare Signatur, er trägt seine Herkunft in sich, er spiegelt die Natur, die Landschaft, die Philosophie des Winzers. Wurden die Trauben in der Nähe des Meeres angebaut, wohnt ihm eine salzige Note inne, und ein Wein aus dem Süden birgt andere Aromen als einer aus dem Norden. Man muss einem Wein schon bei seiner Herstellung Zeit lassen, darf ihn nicht stressen. Denn es macht einen Unterschied, ob die Trauben mit viel Druck schnell gepresst werden oder langsam und mit Bedacht. Für mich persönlich entfaltet sich guter Weine am schönsten, wenn ich seinen Genuss teile. Was ein Stück weit auch die Bestimmung des Weines ist, Menschen zusammenzubringen. Das gemeinsame Erleben eines Weines verleiht der Sinnlichkeit des Geniessens eine emotionale Qualität, die den Wein noch besser macht und die Seele öffnet. Aber man muss auch hierfür Zeit und Geduld mitbringen, ein Wein will Schluck für Schluck entdeckt werden, denn er offenbart immer noch etwas Neues, bei jedem Glas. Da ist ein guter Wein wie ein guter Film, bei dem die Spannung bis zum Schluss erhalten bleibt. Deshalb ist meist auch das letzte Glas einer Flasche das Beste.





**RAUMGESTALTUNG
RAUMKULTUR
FORMENSPRACHE**

ALT UND NEU MÜSSEN KEIN GEGENSATZ SEIN. MIT FEINGEFÜHL KOMBINIERT ENTSTEHT EIN WOHNSTIL MIT BESONDERER AUSSTRAHLUNG.





Modernes Design, inszeniert in einem Raum mit Geschichte: Supermattes Schwarz in Kombination mit Holzfronten gehen mit den alten Elementen Boden und Wand eine harmonische Verbindung ein.

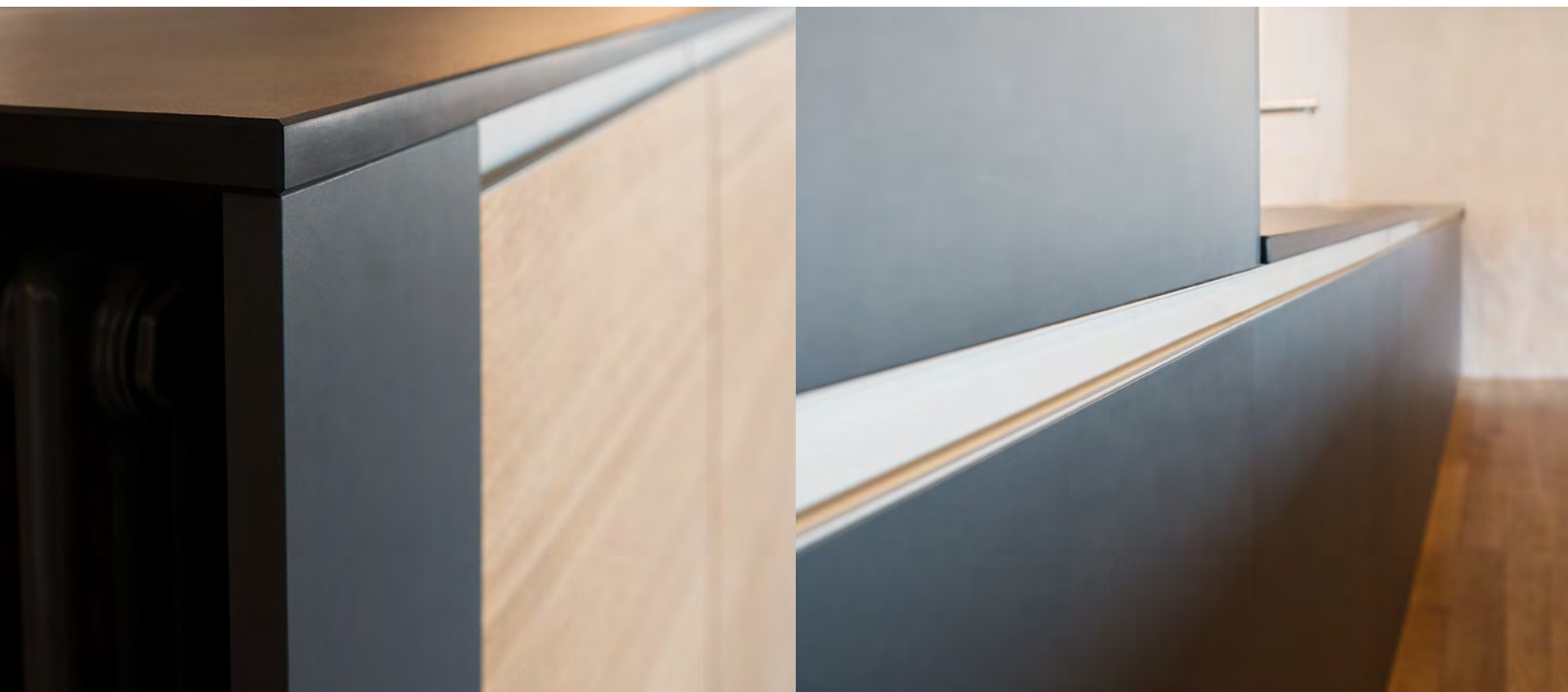



Rubinrot und Leinenweiss gestalten bei dieser Küche einen ausdrucksstarken Kontrast, der durch das Glanzdekor zusätzlich veredelt wird. Kunstharz sorgt für pflegeleichte Fronten, Bügelgriffe für eine kinderleichte Bedienung der grosszügig dimensionierten Schubelemente.



Schulküche geht auch schön: klassisch gestaltete Elemente mit supermatter Achat-Oberfläche. Eine in ihrer Schlichtheit überzeugende und strapazierfähige Komposition in Weiss – einfach, praktisch, gut.





**RAUMGESTALTUNG
RAUMKULTUR
FORMENSPRACHE**

DIE FARBE DER WÄNDE
PRÄGT DIE ATMOSPHERE
EINES RAUMES, SIE
BESTIMMT MIT, WIE WIR
SEINE GRÖSSE UND
TEMPERATUR EMPFINDEN,
ABER AUCH, WIE WIR
UNS FÜHLEN. DENN EIN
LEBEN IN FARBE BELEBT.











FARBEN OBERFLÄCHEN GRIFFE

Die Wahl und Kombination von Farbe, Oberfläche und Griffen bestimmen die Anmutung einer Küche in Haptik und Optik. Hierzu bieten wir ein umfangreiches Sortiment aus hochwertigen, strapazierfähigen Materialien, einen Fächer exquisiter Farben sowie modernes Griffdesign. Von architektonisch reduziert bis klassisch, ob luxuriöser Hochglanz oder warmes Seidenmatt – die Vielfalt der Stile ist nahezu unbegrenzt, Ihre Traumküche ist mit Sicherheit dabei.

WIR DEFINIEREN EINE KÜCHE NICHT ALLEIN ÜBER IHRE FUNKTION, SONDERN VERSTEHEN SIE ALS EIN WICHTIGES ELEMENT, DAS DEN WOHNRAUM MITGESTALTET. UNSER SORTIMENT AN MATERIALIEN, FARBEN UND GRIFFDESIGN BEINHALTET ALLES, WAS SIE FÜR IHRE KÜCHE MIT WOHNGEFÜHL BRAUCHEN.

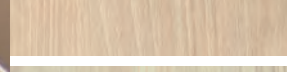
TOPAS

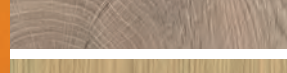
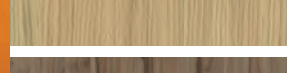
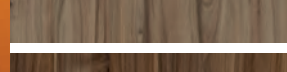
Spanplatte beidseitig mit Melaminharz beschichtet.

	FOXW oxid weiss
	FOXG oxid grau
	FBEN beton natur
	HWM holz weiss matex
	HFIW fichte weiss
	HAZ akazie zimt
	HACC ahorn calgary
	HBIC buche iconic
	HEAS eiche ast
	HEVI eiche vicenca
	HKIN kirsche natur
	HNAM nuss ambassador

Farben bestimmen die Tonalität einer Küche, sie setzen Akzente und schaffen Harmonie.

UABA1

alabaster

USBG

sandbeige

UTFE

taffee

UMIG

mispelgelb

UPEP

peperoni

UHIR

himbeer

USTG

steingrau

UGRG

graphitgrau

USZI

schwarz

URWE

reinweiss

ULG

lichtgrau

UHGR

hellgrau

ULIG

lindengrün

UMOG

mojito

UWGI

weissgrau

UAQB

aquamarin

UBLO

blütenrosa

ULAV

lavendel

UAUB

aubergine

ALLE HOLZDEKORE VERTIKAL ODER HORIZONTAL MÖGLICH. VERTIKAL IM FORTLAUF PASSEND IST STANDARD. HORIZONTAL IM FORTLAUF PASSEND IST OPTIONAL MÖGLICH.

Drucktechnische Farbabweichungen möglich. Änderungen vorbehalten. Auf unserer Website sind alle aktuellen Farben und Materialien aufgeschaltet.



ROLF MÜRNER IST MEHRFACH PRÄMIERTER PATISSIER-WELTMEISTER UND BUCHAUTOR. IM BERNISCHEN RÜEG-
GISBERG STELLEN ER UND SEIN TEAM AN DIE 50 000 KÖSTLICHKEITEN PRO JAHR HER. DASS SEINE KUNDEN
VON WEITHER IN SEINEN KLEINEN LADEN KOMMEN, ÜBERRASCHT NICHT. DASS DER MEISTER SELBST «KEIN
SÜSSER» IST, ALLERDINGS SCHON: SEINE LIEBE GILT DER HERBEN DUNKLEN SCHOKOLADE.

Die Patisserie war keine Liebe auf den ersten Blick. Als ich in der Abschlussprüfung in diesem Fach die besten Noten erhielt, dachte ich, dass ich wohl ganz gut darin bin, Desserts und Pralinen herzustellen, also habe ich mich dafür entschieden. Es hat aber nicht lange gedauert, bis die Leidenschaft da war für das Spiel mit Geschmäckern, Konsistenzen und Formen. Meine liebste Zutat sind Früchte, vor allem Zitrusfrüchte oder säuerliche Früchte wie Himbeeren, Aprikosen oder Johannisbeeren, sie harmonieren wunderbar mit Schokolade. Die sollte nicht zu süß sein, wir halten bei unseren Kreationen die Süsse generell eher auf einem Minimum, so kommen die Aromen aller Zutaten am besten zum Tragen und machen auch eine Kleinigkeit zu einem grossen sinnlichen Erlebnis. Zu einem perfekten Praliné gehört aber noch etwas anderes: die auf das feinste austarierte Kombination aus dünner Schokoladenhülle und Füllungen von unterschiedlicher Konsistenz, einem leicht flüssigen Gelée plus einem Ganache etwa. Dabei darf die Hülle gerade so dick sein, dass das Praliné auch dann seine Form behält, wenn die Füllung noch arbeitet. Darin liegt ein Teil meiner Kunst. Was die gewünschte Wirkung meiner Kreationen betrifft, bin ich sehr ehrgeizig. Sei es eine kleine Köstlichkeit für Zwischendurch oder ein Dessert als Abschluss eines Menüs – an beides soll man sich am längsten erinnern, weil es das beste ist, das man an diesem Tag zu sich genommen hat.

PASSION



GLÄNZENDES KOCHERLEBNIS



Die glänzende Front mit überraschendem Design.

JADE

MDF Platte beidseitig mit Melaminharz im Mehrblattaufbau beschichtet, Glanz.

USWJ

schneeweiss

ULWJ

leinenweiss

USZJ

schwarz

ULBJ

lavabraun

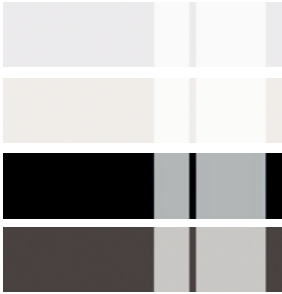

RUBIN

MDF Light-Platte beidseitig mit Acryl belegt, Spiegelglanz.

ULWR

leinenweiss

UGGR

gletschergrau

UMGR

mittelgrau

UDGR

dunkelgrau

USZR

schwarz

URTR









rot



Eine pflegeleichte Hochglanz-Oberfläche von
einzigartiger Tiefenwirkung und Brillanz.

SAPHIR

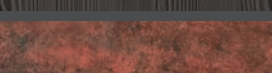
Spanplatte beidseitig mit Melaminharz im Mehrblattaufbau beschichtet.





	HMWE meandra weiss
	HMBG meandra beige
	HBWE berglärche weiss
	UWEM weiss matt
	UGRM grau matt
	HBAN berglärche anthrazit
	FRTR rostrot
	FLBG leinen beige

Hochwertige Fronten in ansprechenden Dekors – matt, glänzend oder mit prägnanter Struktur.

Drucktechnische Farbabweichungen möglich. Änderungen vorbehalten. Auf unserer Website sind alle aktuellen Farben und Materialien aufgeschaltet.

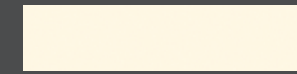
ACHAT

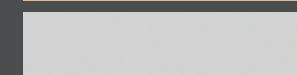
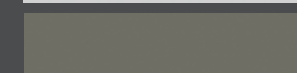
MDF Light-Platte beidseitig werksbelegt, Supermatt Fenix.

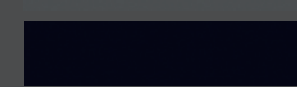
	ULWA leinenweiss
	USB A sandbeige
	UGGA gletschergrau
	USGA sandgrau
	URWA reinweiss
	UDGA dunkelgrau
	USZA schwarz





Die exklusive Front mit supermatter Oberfläche und fugenloser Optik dank Lasertechnik.

Drucktechnische Farbabweichungen möglich. Änderungen vorbehalten. Auf unserer Website sind alle aktuellen Farben und Materialien aufgeschaltet.

Ein besonderer, spürbar schöner Holzwerkstoff. Besonders gut lassen sich die warmen Farbtöne mit Holz und Stahl kombinieren.

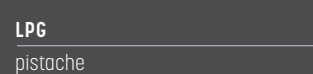
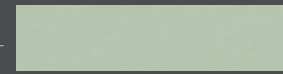
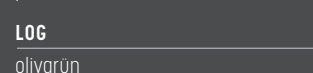
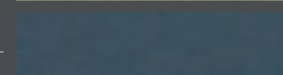
LINO

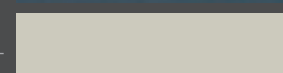
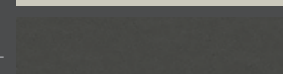
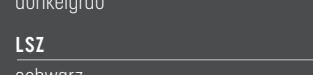
Spanplatte beidseitig mit Linoleum belegt.

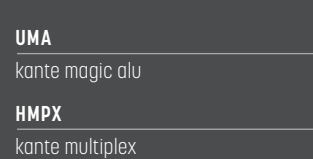









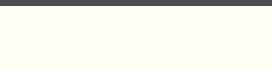

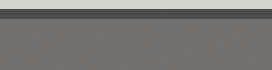
	LPG pistache	
	LOG olivgrün	
	LNB nachtblau	
	LHG hellgrau	
	LDG dunkelgrau	
	LSZ schwarz	
	LRT rot	
	UMA kante magic alu	
	HMPX kante multiplex	

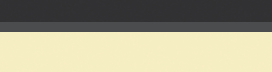
OPAL

MDF mit Grundierfolie. Ringsum lackiert.

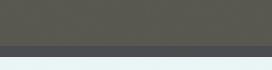
Sämtliche RAL und NCS Farben möglich.

Kanten sind allseitig fugenlos und leicht gerundet.

	OCB cobalt
	OSI silber
	OTI titan
	OAZ anthrazit
	OKK kokos
	OPF pfeffer
	OKR koriander
	OMN mohn
	OPL polar
	OPZ pazifik
	OAT atlantik
	OOO ocean

WEITERE 2000 FARBEN AUS NCS / RAL ERHÄLTICH.
FRAGEN SIE UNS AN!

ST OPAL ST STRUKTURLACK

für die gehobene, pflegeleichte Küche.

SM OPAL SM SEIDENMATT

Wie der Name sagt, eine Oberfläche wie Samt und Seide.

HG OPAL HG HOCHGLANZLACKIERT für einen glänzenden Auftritt.

Diese Top-Qualität überzeugt mit einer schönen Tiefenwirkung.

OCR

curuba

OCI

citron

OAN

ananas

OKW

kiwi

OPT

pistazie

OOG

olivgrün

OSF

safran

OPK

paprika

OCH

chili

OPM

pomodoro

OAM

amarone

Drucktechnische Farbabweichungen möglich.
Änderungen vorbehalten. Auf unserer Website sind alle
aktuellen Farben und Materialien aufgeschaltet.

AUSGEFRÄSTE, ÜBERLACKIERTE GRIFFPROFILE ERHÄLTICH.
FRAGEN SIE UNS AN!

WOOD-SIERRA

Industriefurnierte Spanplatten, naturmatt lackiert.
Furnierrollenkante leicht gerundet.

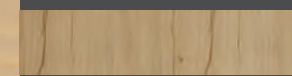

SERG
eiche rustikal gekittet

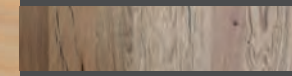

SERI
eiche riss

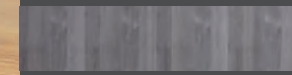

SESA
eiche stonewashed mit ast



SRGD
robinie gedämpft

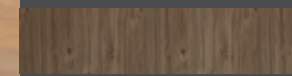

SNAR
nussbaum amerikaner rustikal

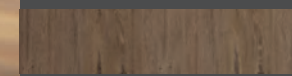

SEAN
eiche antik

Drucktechnische Farbabweichungen möglich.
Änderungen vorbehalten. Auf unserer Website sind alle
aktuellen Farben und Materialien aufgeschaltet.

PERIDOT

MDF mit Pulverbeschichtung ringsum,
Kanten sind allseitig fugenlos und leicht gefast.

PRWE

reinweiss

PGWE

gelbweiss

PMOC

moCCA

PWEM

weiss métallic

PGRW

grauweiss

PAGR

achatgrau

PGRG

graphitgrau

PROT

rot

PSWZ

schwarz

FRONTEN AUS ECHTHOLZ

Der Design-Klassiker aus der Natur. Die den edlen Hölzern eigenen Farbnuancen und Maserungen sind von zeitloser Schönheit und verleihen der Küche Persönlichkeit und Wärme.

FRAGEN SIE NACH WEITEREN ECHTHOLZ-FRONTENAUSFÜHRUNGEN.

AUSGEFRÄSTE GRIFFPROFILE ERHÄLTlich.

Sie ist weit mehr als die Fläche, auf der gearbeitet wird: Die Arbeitsfläche hat wesentlichen Anteil an der individuellen Ausstrahlung der Küchenkomposition, geht mit der Möbelfront eine harmonische Verbindung ein oder setzt einen starken Akzent.

ARBEITSFLÄCHEN KUNSTHARZ

Spanplatte mit Kunstharzplatten belegt, Unterseite beschichtet.

AWEP

weiss perl

ALEK

landeiche gekittet

AGDG

galaxy dunkelgrau

ASD

speckstein dunkel

ASZG

suzano granit

ABRG

brasilgia granit

ARIG

rio granit

ARBEITSFLÄCHEN VOLLLKERN

Vollkernplatten.

AVWD

weiss durchgefärbt

AVZG

suzano granit

AVBG

brasilgia granit

AVRG

rio granit

Drucktechnische Farbabweichungen möglich.
Änderungen vorbehalten. Auf unserer Website sind alle
aktuellen Farben und Materialien aufgeschaltet.

ARBEITSFLÄCHEN

NISCHENRÜCKWÄNDE

NRGG

gletschergrau

NRMO

macca

NRWE

weiss

NRGB

grau gebürstet

SOCKEL

FEG

sockel alu gebürstet

FSP

sockel echt alu spiegel

Stein zählt zu den ältesten Baustoffen des Menschen. Ohne ihn wäre die Entwicklung unserer Zivilisation und Kultur nicht möglich gewesen. Durch die Jahrtausende hat er in unterschiedlicher Funktion und Form auch unsere Wohnwelten geprägt. Bis heute ist er für die Gestaltung der Küche ebenso begehrt wie unverzichtbar, denn im Stein verbinden sich Ästhetik und Physik zu einem Material langlebiger Schönheit. Mit dem hochwertigen Stein, der aus einheimischen Steinbrüchen gewonnen wird, veredeln Sie Ihre Küche mit dem perfekten Design der Natur.

NATUR FÜR DIE EWIGKEIT



RAUMGESTALTUNG
RAUMKULTUR
FORMENSPRACHE



**STEIN BRINGT EIN STARKES STÜCK
NATUR IN DEN RAUM.**



GRIFFAUSFÜHRUNGEN

BÜGELGRIFFE

KNÖPFE

MULDEN

GRIFFLEISTEN

Das kleinste der drei Gestaltungselemente einer Küche. Aber eines mit akzentuierender Wirkung und vielen Variationsmöglichkeiten auf der Grundlage von Form, Material, Grösse und Position.

ZBG 621 Bügelgriff klassisch

chrom glanz
106 | 138



ZBG 626 Bügelgriff klassisch

chrom matt
106 | 138



ZBG 627 Bügelgriff klassisch

edelstahl-look
106 | 138



ZBG 628 Bügelgriff klassisch

edelstahl-look geschliffen
138



ZBG 631 Sichelgriff

chrom glanz
152



ZBG 636 Sichelgriff

chrom matt
152



ZBG 637 Sichelgriff

edelstahl-look
152



ZBG 638 Sichelgriff

edelstahl-look geschliffen
152



**ZKN 11 Zylindrischer Knopf**edelstahl-look
12**ZKN 37 Griffknopf rund**edelstahl-look
30**ZKN 57 Griffknopf quadrat**edelstahl-look
30**ZKN 67 Griffknopf L-Form**edelstahl-look
33

Mit dem Griff setzen Sie das «i-Tüpfelchen» über die Wirkung Ihrer Küche. Je nach Farbwahl, Gestaltung der Front und Grösse der Möbelemente sind unterschiedliche Griffe empfehlenswert. Ebenso wichtig sind aber Ihre individuelle Handhabung von Türen und Schubladen sowie Ihre Vorlieben in Form und Material. Was aufwendig klingt, wird mit der Beratung durch Ihren Stöcklin-Partner zu einem weiteren kreativen Schritt hin zu Ihrer Traumküche.

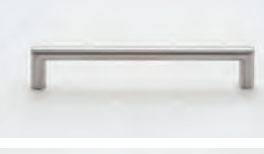
ZBG 151 Bügelgriff rundchrom glanz
180**ZBG 157 Bügelgriff rund**edelstahl-look
180**ZBG 167 Bügelgriff Edelstahloptik**edelstahl-look
172 | 268 | 364**ZBG 177 Bügelgriff eckig breit**edelstahl-look
137**ZBG 201 Bügelgriff eckig**chrom glanz
140 | 171 | 203**ZBG 203 Bügelgriff eckig**schwarz
140 | 171 | 203**ZBG 207 Bügelgriff eckig**edelstahl-look
140 | 171 | 203**ZBG 217 Bügelgriff rund**edelstahl-look
137 | 169 | 201 | 233 | 265 | 329 | 457**ZBG 237 Bügelgriff eckig**edelstahl-look
106 | 138 | 170 | 202 | 234 | 330 | 458**ZBG 127 Stangengriff abgerundet**edelstahl-look
111 | 144 | 176 | 271 | 335**ZBG 137 Stangengriff eckig**edelstahl-look
42 | 74 | 106 | 138 | 170 | 266 | 330 | 458**ZBG 147 Stangengriff breit flach**edelstahl-look
152 | 168 | 200**ZBG 512 Relinggriff grau**grau
168**ZBG 517 Relinggriff klassisch**edelstahl-look
156 | 188 | 220 | 244 | 294 | 344 | 394 | 444 | 494 | 544 | 644 | 744 | 844 | 945 | 1044**ZBG 727 Gehrunggriff**edelstahl-look
108 | 140 | 172 | 204 | 236 | 300 | 332 | 364 | 396 | 460 | 492 | 652**ZBG 737 Griffstange mit zwei Sockeln**edelstahl-look
148 | 180 | 212 | 244 | 340**ZBG 757 Stangengriff Fuss aussen**edelstahl-look
151 | 183 | 207 | 257 | 307 | 357 | 407 | 457 | 507 | 607 | 707 | 807 | 907 | 1007 | 1107**ZBG 817 Langgriff L-Form**edelstahl-look
220**ZBG 857 Stangengriff, Fuss aussen schmal**edelstahl-look
172

**Griffleiste Alpha**

aluminium natur und edelstahl-effekt

**Griffleiste Sigma**

aluminium natur und edelstahl-effekt

**Griffleiste Omega**

aluminium natur und edelstahl-effekt

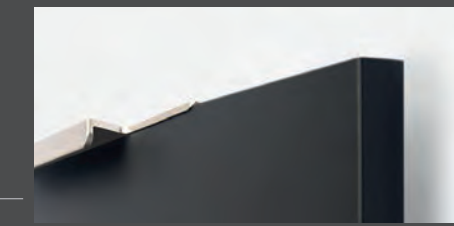
**Griffleiste Rondo**

aluminium natur und edelstahl-effekt

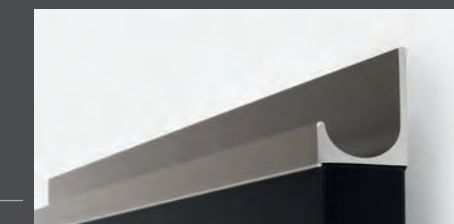
**Griffmulde**

aluminium natur und edelstahl-effekt

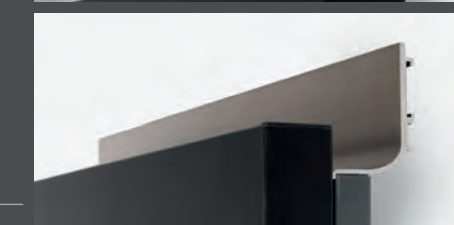

edelstahl-effekt

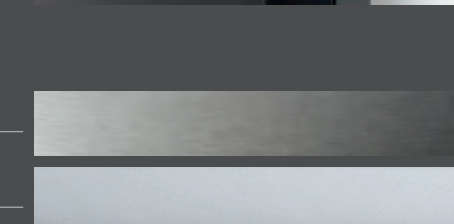

aluminium natur

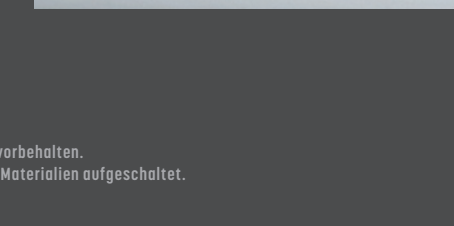

Abbildungen sind nicht maßstäblich. Änderungen vorbehalten.
Auf unserer Website sind alle aktuellen Farben und Materialien aufgeschaltet.



LED Bodenkanten 24V



LED Alu-Schiene 24V



LED Bodenkante 24V

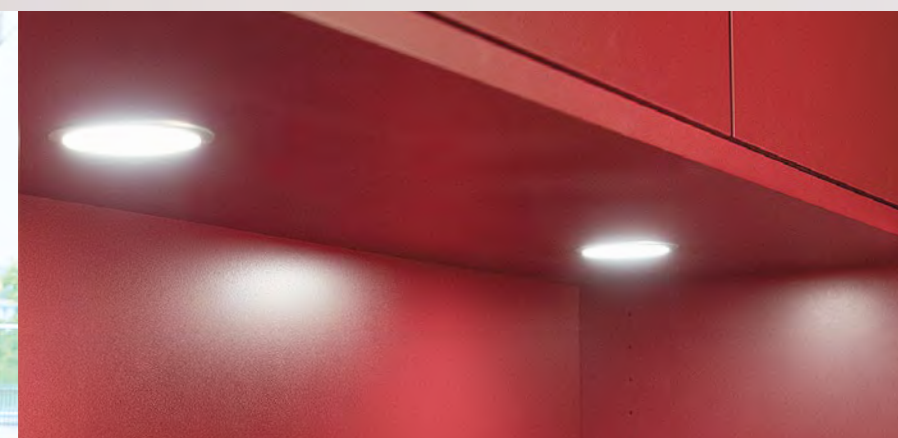

Spot LED Einbauleuchte 230V

IHRE KÜCHE IM BESTEN LICHT

WAS FÜR DEN GESAMTEN WOHNRAUM GILT, TRIFFT AUCH FÜR DIE KÜCHE ZU: EIN DURCHDACHTES BELEUCHTUNGSKONZEPT ERZEUGT WOHLGEFÜHL UND SCHAFFT HELLIGKEIT, WO SIE GEBRAUCHT WIRD.

Eine gute Ausleuchtung der Arbeitsbereiche und Schränke erhöht den Spass am Kochen, denn ausreichend Licht am richtigen Ort ermöglicht ein effizientes und reibungsloses Arbeiten. Diskret implementiert und richtig dosiert, setzen energiesparende LED-Leuchten wohnliche Akzente und rücken das Design der Küche in ein optimales Licht.

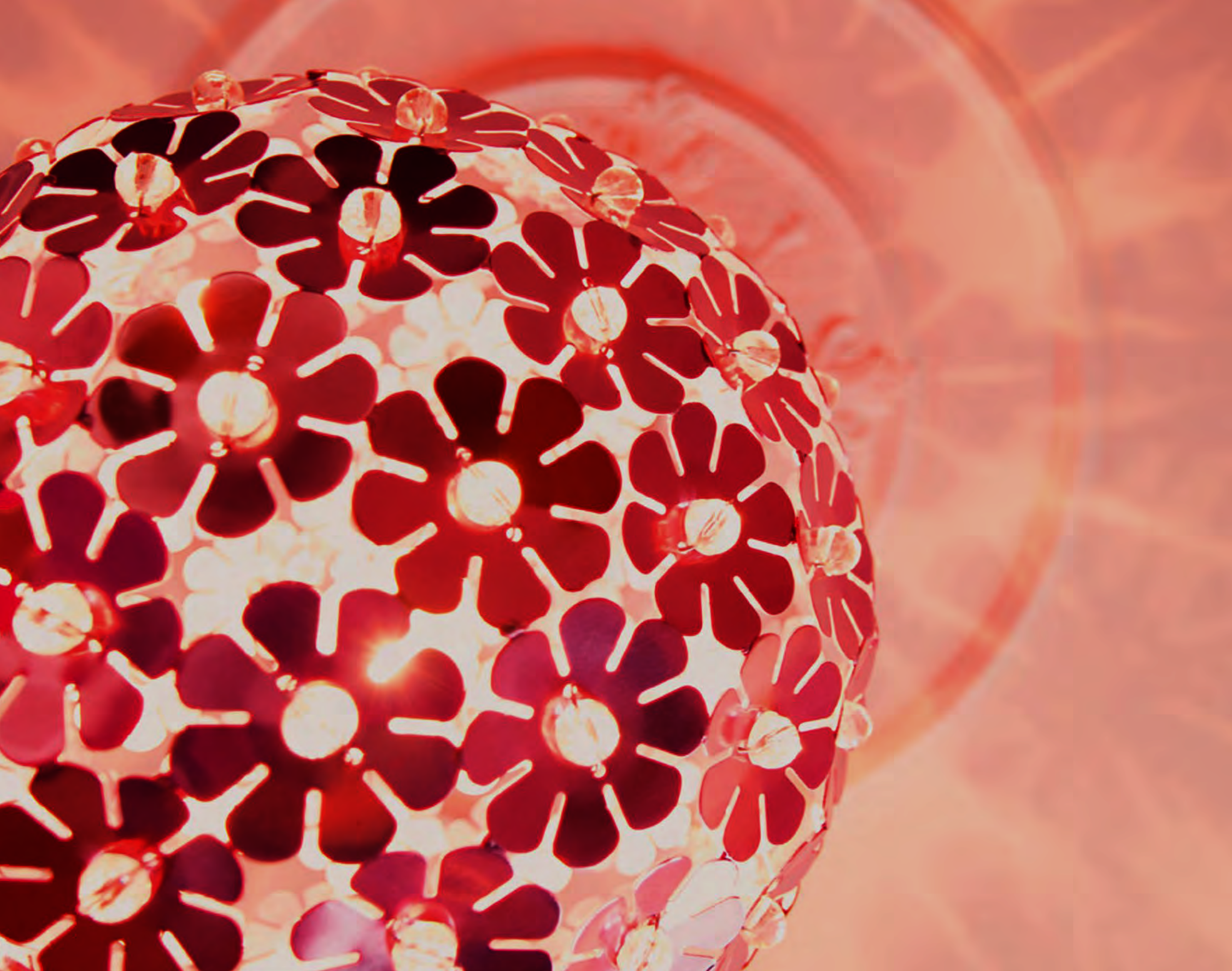

LICHT SORGT NICHT NUR DAFÜR, DASS WIR ETWAS SEHEN. ES GESTALTET UNSERE WAHRNEHMUNG, BESTIMMT DIE AUSSTRAHLUNG EINES RAUMES. HÄUFIG BEDARF DAS SCHÖNERE WOHNGEFÜHL NUR EINES NEUEN LICHTKONZEPTS.



AUSSTATTUNG UND TECHNIK

DIE QUALITÄT EINER KÜCHE ÜBERZEUGT NICHT ZULETZT DURCH IHRE INNEREN WERTE. DIESE BESTEHEN BEI STÖCKLIN-KÜCHEN AUS EINEM DURCHDACHTEN DESIGN, INNOVATIVEN LÖSUNGEN DANK MODERNSTER TECHNIK UND RAFFINIERTEN DETAILS. SO ENTSTEHT EIN INNENLEBEN VON EINER BESTECHENDEN FUNKTIONALEN ÄSTHETIK.

Am Innenleben der Möbel und den Details der Ausstattung zeigt sich die Schönheit einer bis ins Kleinste durchdachten Funktionalität. Übersichtlich, klar gegliedert und praktisch arrangiert bietet das Interieur einer Stöcklin-Küche allen Utensilien Platz, die Sie benötigen. Dank praxistauglichem Ordnungsprinzip und höchstem Bedienkomfort der Schubladen und Auszüge ist alles so schnell wie bequem zur Hand. Dass Ihre Küche in ihrer Ausstattung ergonomisch perfekt dimensioniert ist, versteht sich von selbst. Edle Materialien und sorgfältigste Verarbeitung unterstreichen die ausserordentliche Qualität und Wertigkeit jeder einzelnen Küche.

Für die Innengestaltung der Möbel können Sie zwischen Grau und Weiss wählen. Eine Wahl mit Wirkung und zahlreichen Kombinationsmöglichkeiten.

Setzen Sie ein Zeichen mit Innenseiten in stilvollem Grau. Im Zusammenspiel mit einer weissen Front ergibt sich ein ästhetischer Kontrast, Schubelemente aus Holz verleihen der Kombination eine elegante Note. Auch in Sachen Pflege ist Grau eine Empfehlung wert: Gebrauchsspuren werden länger diskret behandelt.

INNENLEBEN IN VARIATIONEN

EDLES GRAU







WEISSE ELEGANZ

Möbel ganz in Weiss, der klassischen Farbe der Reduktion und Gradlinigkeit. Sie sorgt in Schränken und Schubelement für Frische und Helligkeit, verleiht der Küche in Kombination mit weissen Fronten eine Ambiance des «clean chic». In Verbindung mit Holz erhält sie eine leicht skandinavische Note.









SCHUBLADEN

IN VARIATIONEN

Auf Wunsch veredeln wir das Innenleben Ihrer Küche mit Echtholzschubladen oder schaffen mit Glas lichte Transparenz. Wählen Sie aus den drei Varianten Nussbaum, Eiche oder Yaya schwarz Ihren Holzton oder entscheiden Sie sich für die optische Leichtigkeit, die Glas mit sich bringt. In jedem Fall zeichnen sich die Schubladen durch Formstabilität und eine einzigartige Resistenz gegen Abnutzung aus.



Schubladen Holzbox nuss



Schubladen Holzbox eiche



Schubladen Holzbox yaya schwarz



Je nachdem, ob Sie sich für die blickdichte Variante (oben) entscheiden oder für das Modell mit Glas (rechts) erhält die Schublade eine andere optische Prägnanz.



Kompakt oder transparent: Auch in Weiss bewirkt die Entscheidung für Stahlzarge (oben) oder Glas (links) eine andere Anmutung.



Unsere unterschiedlichen Systeme vernachlässigen bei aller Liebe zur Ordnung nicht die Ästhetik. So können Sie sich darüber freuen, dass Ihre Utensilien nicht nur gut, sondern auch schön untergebracht sind.





Kochlöffel, Schwingbesen, Eieruhr, Flaschenöffner – für sie und alle anderen Kleingeräte und Kochutensilien sind die flachen Schubladen bestens geeignet. Dank optionaler Ausrüstung mit Anti-Rutschmatten bleiben die Kochutensilien an ihrem Platz. Die Auszüge laufen selbst dann noch ruhig und leicht, wenn sie mit einem Gewicht von bis zu 70 kg belastet sind.





Mit praktischen Einteilungssystemen und variablen Einsätzen lässt sich in jeder Schublade individuelle Übersicht und Ordnung schaffen. Abgestimmt auf Ihren Geschmack und Bedarf. Ob Holz, Kunststoff oder Inox – Sie wählen das Material, das am besten zu Ihrer Küche passt.

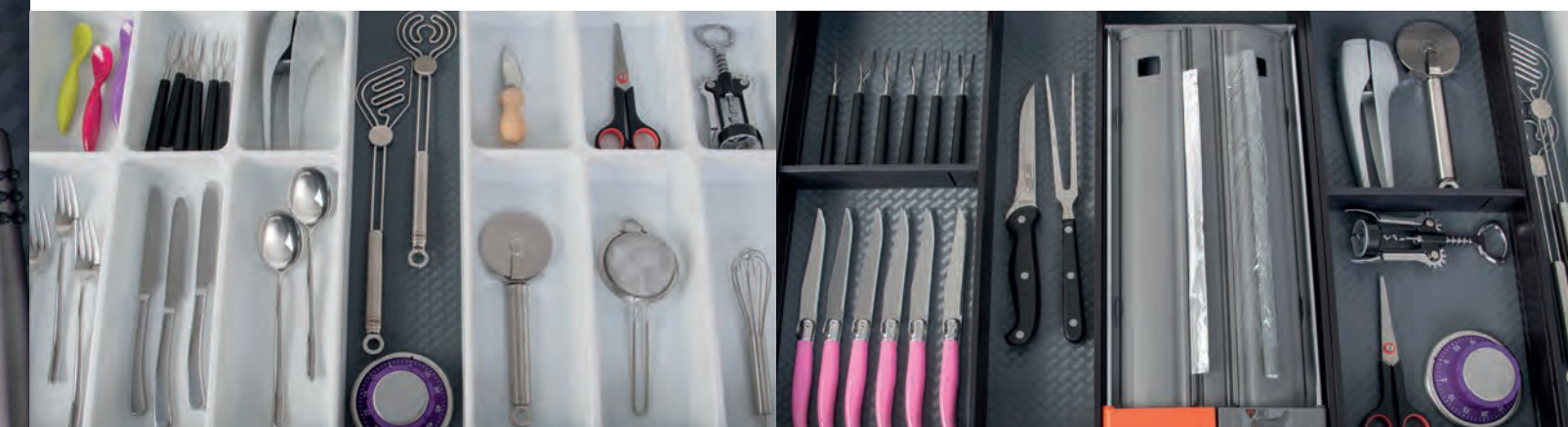

Jede Küche ist anders. Deshalb müssen auch die Lösungen individuell sein, die eine optimale Platznutzung, gute Erreichbarkeit und komfortable Bedienung der Oberbauten gewährleisten. Wir finden diese Lösungen. Immer.

OBERBAUTEN



Dampfzug-Möbel

Oberbau



Tür ist nicht gleich Tür. Aber jede Tür oder Klappe lässt sich mit der optionalen, elektrischen Bewegungsunterstützung Servodrive® kinderleicht bedienen. Nur einmal kurz antippen und die Lift-, Schwenk- oder Falttüren und Klappen öffnen sich mit weichem Schwung.

Mit einem leichten Druck auf die Schaltertaste gleiten die Türen wieder zurück und verschliessen den Schrank. Der Komfort des Servodrive® sorgt übrigens auch bei den grifflosen Fronten für äussersten Bedienkomfort.

Oberbau mit Falttüre horizontal



Oberbau mit Klappe



Oberbau mit Lifttüre



Oberbau mit Schwenktüre





Rollladenschränke erlauben eine individuelle Bedienung des funktionalen Elementes Schrank. Sie lassen sich partiell öffnen, um nur das erreichbar- und sichtbar zu machen, was Sie wirklich brauchen. Darüber hinaus können Sie in ein und demselben Schrank Utensilien sowohl verbergen, als auch dekorativ inszenieren. Die Glasvariante ist erhältlich in Weiss, Schwarz, und Satiniert; die Aluminium-Variante gibt es in Alu Natur oder mit Edelstahl-Effekt.

Ein gutes Messer sorgt für Effizienz, Präzision und Konstanz. Vor allem aber fördert es die Freude am Kochen und bildet so indirekt das Fundament des Geniessens. Für mich haben Messer eine Seele. In ihr vereint sich höchste Schneidfähigkeit mit den individuellen Merkmalen, die genau auf die Wünsche und Bedürfnisse des Kunden abgestimmt sind. Ihre Einzigartigkeit entsteht durch einen intensiven Austausch mit dem Menschen, für den ich das Messer anfertige. Für ihn wird die Seele seines Messers spürbar, sobald er es in die Hand nimmt, und es zu seinem verlängerten Arm wird. Beim Schmieden des Messers geniesse ich jeden Moment, vor allem die einzigartige Konzentration, die entsteht, wenn ich mit dem Prozess verschmelze. Jedes Messer ist ein Unikat und besitzt eine eigene, unverwechselbare Ästhetik, seine Perfektion entspricht der Präzision, mit der es auf den Benutzer abgestimmt ist. Diese Präzision lässt sich nicht durch eine Maschine herstellen, denn eine Maschine wird nie in der Lage sein zu spüren, welches Messer für einen Kunden das beste ist.

PASSION

ZWISCHEN DREISSIG UND SECHZIG STUNDEN BENÖTIGT MARCO GULDIMANN, UM IN SEINER SCHMIEDE DAS WICHTIGSTE WERKZEUG DES KOCHS ZU FERTIGEN. DAS ERGEBNIS IST DIE VERBINDUNG VON KUNSTHANDWERK UND GEBRAUCHSGEGENSTAND – EIN MESSER VON HÖCHSTER PRÄZISION, AUSERLESENER ÄSTHETIK UND MIT EINEM EIGENEN CHARAKTER.





Vorratsauszug mit Legrabox free weiss





Vorratsauszug mit Schubladen und Innenschubladen



Vorratsschrank Pleno



Fällt in der Küche oder anderen Räumlichkeiten Haushaltsarbeit an, dann ist es gut, alles Notwendige griffbereit zu haben. Dafür bieten wir Ihnen den richtigen Schrank, der in übersichtlicher Ordnung alles diskret verstaut, was es für die saubere Küche oder Wohnung braucht – und ansonsten nicht weiter sehenswert ist.

Besenschrank mit Putzmittelgestell, Besenhalter und Hakenleiste



Hochschrank mit Kleiderstange, Tablaren und Hosenhalter



ORDNUNG IST VIELLEICHT NICHT DAS HALBE LEBEN – ABER GANZ SICHER DIE BESTE STRESSPRÄVENTION BEIM KOCHEN. UNSERE ORDNUNGSSYSTEME RICHTEN SICH GANZ NACH IHREN INDIVIDUELLEN BEDÜRFNISSEN. DAMIT ALLES, WAS SIE BRAUCHEN, GRIFFBEREIT IST, UND KOCHEN DAS MACHT, WAS ES AUCH SOLL: SPASS.

UNTERBAUTEN



SCHUBLADENDENKEN, NEUSTER STAND. VOM PASTAVORRAT ÜBER DIE TOPFSAMMLUNG BIS ZUR SIRUPAUSWAHL, ALLES IST ÜBERSICHTLICH GEORDNET UND MÜHELOS GREIFBAR. DER FLASCHENAUSZUG GLEITET GERÄUSCHLOS AUS DEM MÖBEL, LEGRABOXEN IN GRAU ODER WEISS PRÄSENTIEREN IHREN INHALT GRIFFGERECHT.

Legrabox weiss

Flaschenauszug

Pfannenauszug mit Tablar





Apparate-Elemente mit Zwischenwänden für Zubehör



Schmaler Flaschenauszug



Auszugstablar Libell



Le Mans weiss

Ecken fristen bei uns kein Nischendasein, sondern werden als effizienter Stauraum genutzt. Gute Zugänglichkeit ist mit unseren Lösungen garantiert.



Magic Corner Comfort Libell weiss



Müllex Single

Müllex ZK Boxx City

Auch das gehört zu einer guten Küche: Wir bieten Ihnen unterschiedliche Systeme zur einfachen und sinnvollen Abfallentsorgung. Pragmatische Trennkonzpte erleichtern die ökologisch sinnvolle Entsorgung des Küchenabfalls. Dank technisch ausgereifter Lösungen haben Sie dazu sogar Ihre Hände frei.



Peka Oeko Universal

Müllex Boxx Bio



Müllex Flexx

Peka Müllboy Big 1



Franke Composta Sorter



PRODUKTION

PRÄZISION UND TOP-QUALITÄT BIS INS DETAIL

Unser Werk in Aesch ist mit einem Maschinenpark auf dem neusten Stand der Fertigungstechnik ausgestattet. Anhand von 3D-Zeichnungen, Plänen und Komponenten-Listen produzieren wir Ihre neue Küche. Dabei garantieren computergesteuerte Maschinen effiziente Arbeitsabläufe von höchster Präzision, in denen Küchenmöbel in Top-Qualität bis ins kleinste Detail der Verarbeitung entstehen.





ÖKOLOGISCH UND KOSTENEFFIZIENT

Ein verantwortungsvoller Umgang mit den natürlichen Ressourcen ist uns ein Anliegen. Bereits vor der Produktion wird der optimale Zuschnitt berechnet, um den Materialverlust maximal zu minimieren. Dies ermöglicht eine hohe Kosteneffizienz, die unsere Produktion ebenso auszeichnet wie die zuverlässige, termingerechte Fertigung und Auslieferung Ihrer Küche.

MANUFAKTUR

«Geht nicht» gibt es für uns nicht. Unsere Küchenbauexperten erfüllen mit ihrem handwerklichen Können jeden Wunsch und führen Spezialanfertigungen in bewährter Handarbeit und mit höchster Präzision aus.





Am schönsten ist der Wald im Frühling, wenn das frische Grün austreibt, und im Herbst, wenn er seine ganze Farbenpracht zeigt. Uns ist viel zu wenig bewusst, was für schöne Waldungen wir haben. Und dass dahinter viel Arbeit und sorgsame Planung stecken, denn das Ökosystem Wald ist sensibel und hochkomplex. Dass es intakt bleibt, ist auch Voraussetzung für eine rentable Bewirtschaftung: Nur ein gesunder Wald ist auch gewinnbringend, nur er liefert Stammholz von bester Qualität, wie es zum Beispiel in der Möbelproduktion gebraucht wird. Wir schlagen rund 5000 Kubikmeter im Jahr, immer nur so viel wie auch nachwächst. Am häufigsten vertreten ist in unserem Mischwald die Buche, eher selten mein Lieblingsbaum, die Eiche. Vor ihr habe ich grossen Respekt. Ökologisch gesehen ist sie eine der wichtigsten Baumarten, sie bietet über 500 verschiedenen Tierarten einen Lebensraum und kann bis zu 1000 Jahre alt werden. Manchmal stehe ich vor so einem altherwürdigen Exemplar und frage mich, was dieser Baum wohl schon alles erlebt und gesehen hat.

PASSION

ROGER ZIMMERMANN IST ALS LEITER DES FORSTBETRIEBS DORNECKBERG FÜR EINE WALDFLÄCHE VON 1050 HEKTAREN VERANTWORTLICH. SCHÖN SOLL DER WALD SEIN, LEBENSRAUM FÜR EINE VIELFÄLTIGE FLORA UND FAUNA – UND RENTABEL. DIESE ANSPRÜCHE UNTER EINEN HUT ZU BEKOMMEN, IST AUFGABE DES REVIERFÖRSTERS.





UNTERBAUTEN

Die Technischen Zeichnungen geben Ihnen einen Überblick über die Vielzahl der Möbelvarianten. Auf Wunsch werden auch spezielle Möbel angefertigt. Fragen Sie uns!



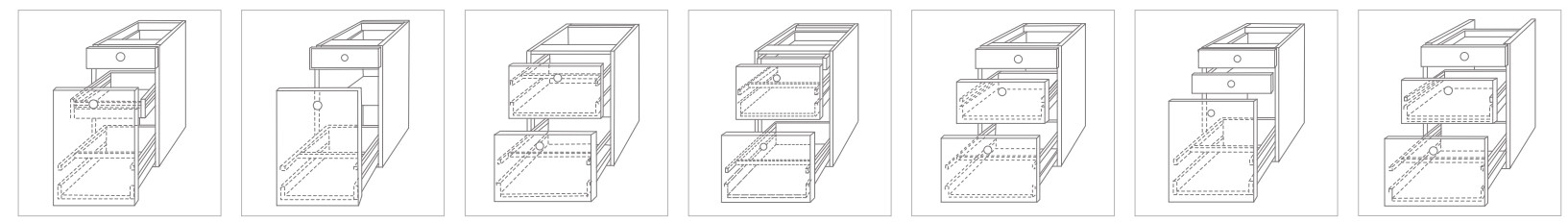

UPS2 UPTS2 UP2 UPIS2 UPS3 UPS31 UPN3

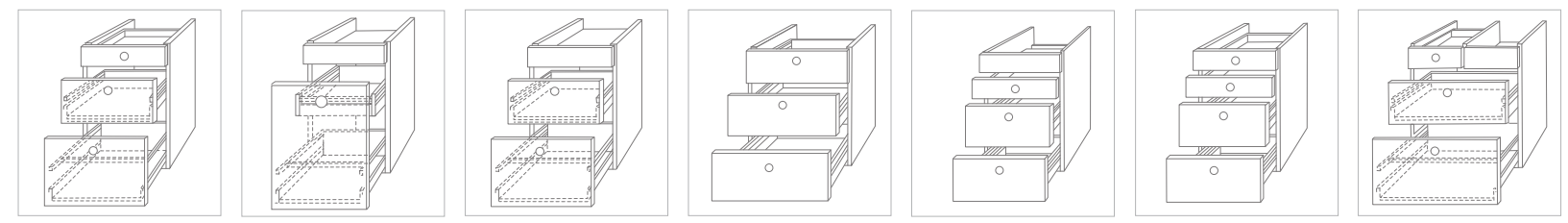

UP13 UPR2 UPR3 UPSG3 UPSR4 UPSN4 UPR4

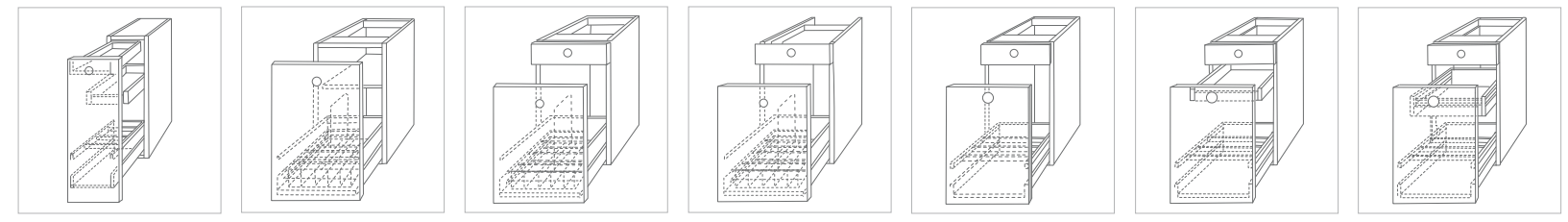

UF1 UFK13 UFKS23 UFKN23 UFS20 UFS21 UFS22

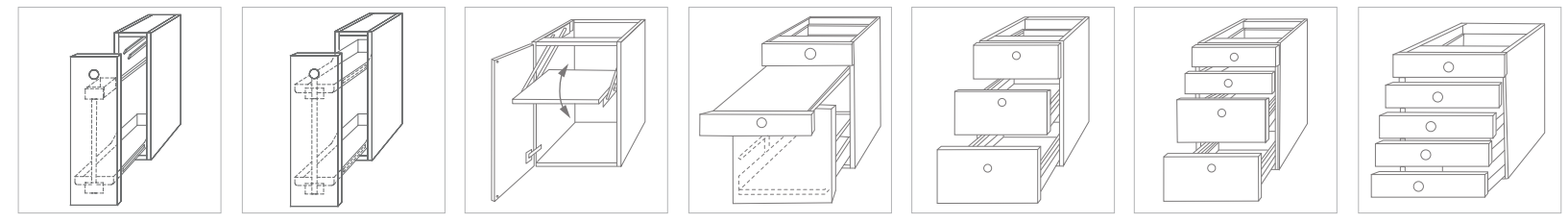

UF11 UH1 UZHEB1 UZAST13 US3 US4 US5

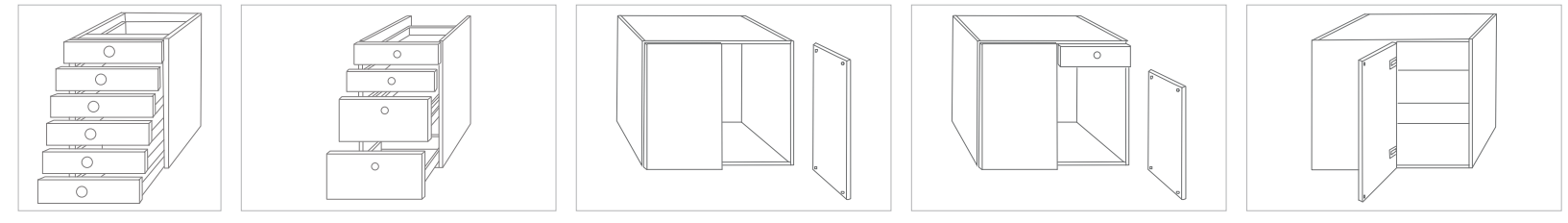

US6 US14 UI1 UI2 UI11

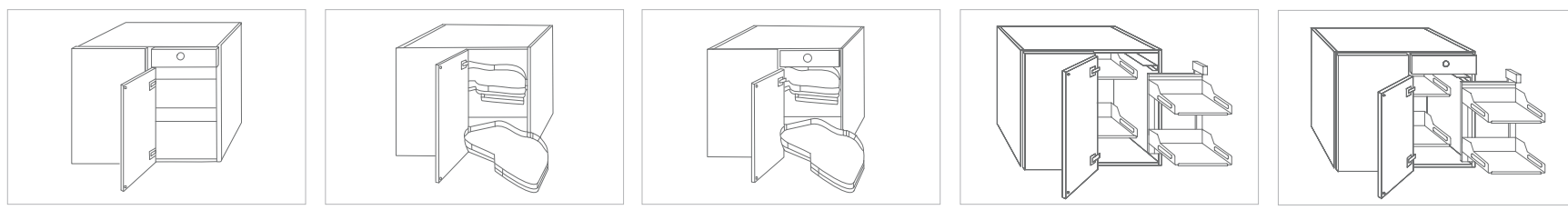

UI21 UI17 UI27 UI15 UI25

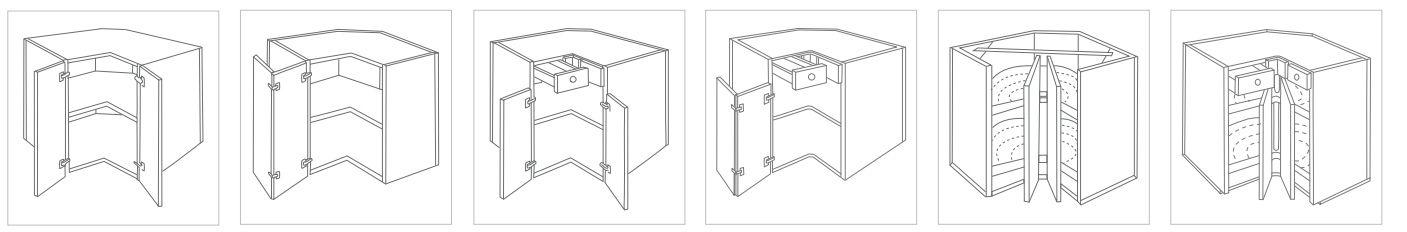

UU21 UUF21 UU41 UUF41 UU24 UU44

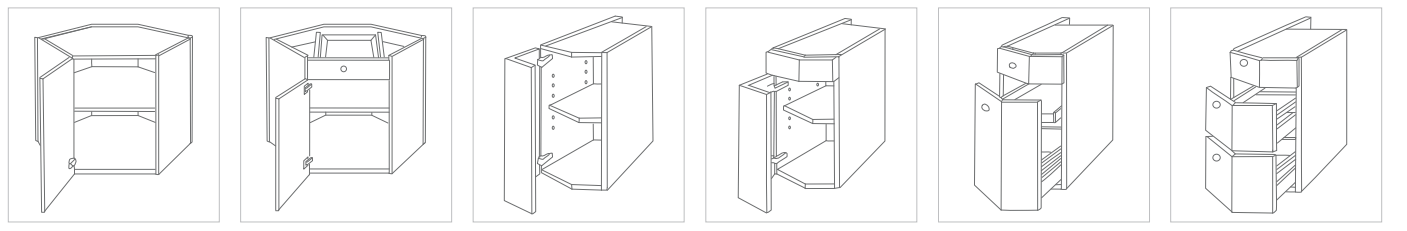

UDI11 UDI21 UAT1 UAT2 UAF21 UAP3

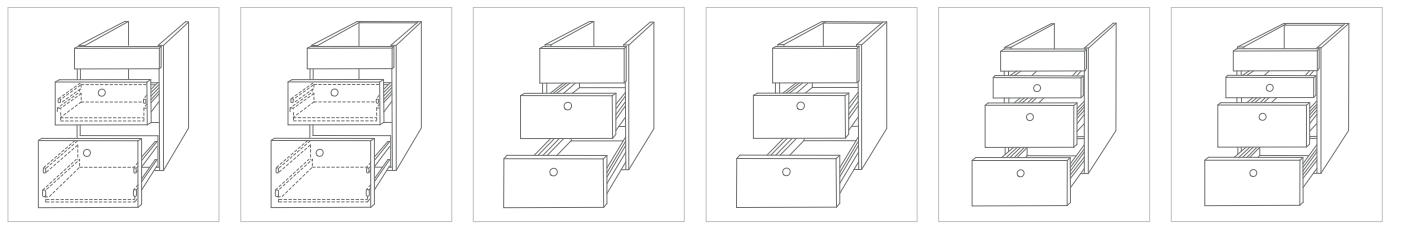

UDP32 UDP33 UDS32 UDS33 UDS42 UDS43



OBERBAUTEN

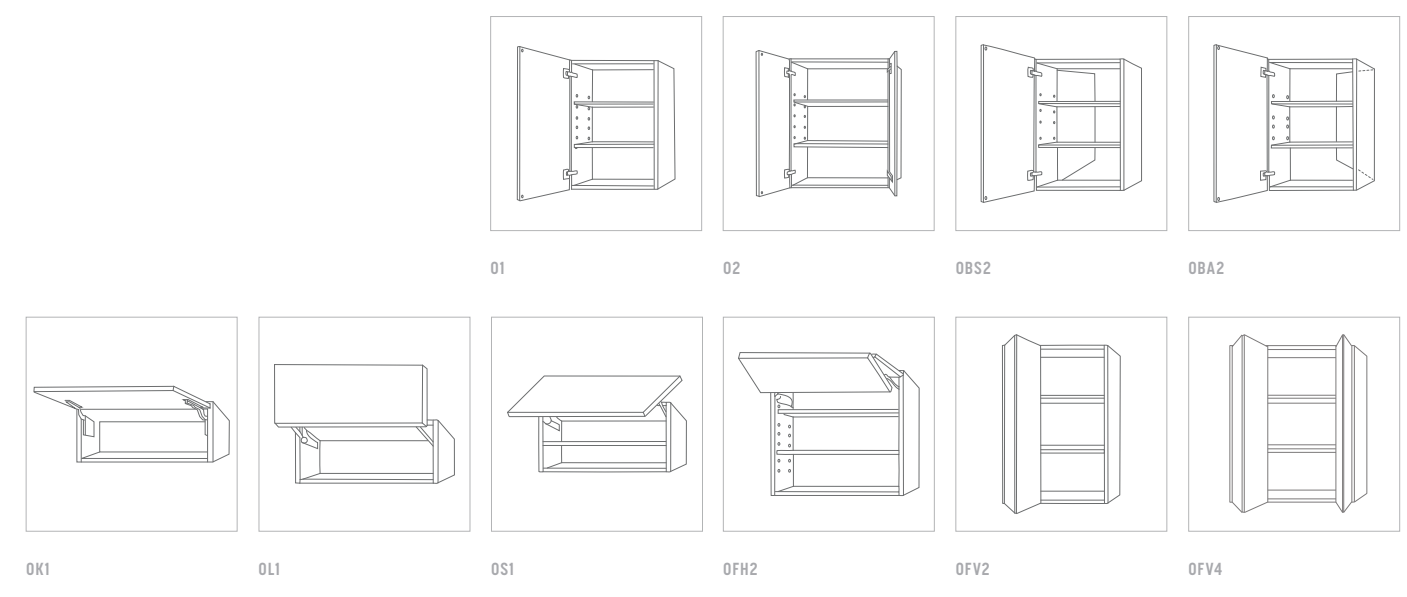

HOCHSCHRÄNKE

161
RAUMGESTALTUNG
RAUMKULTUR
FORMENSPRACHE

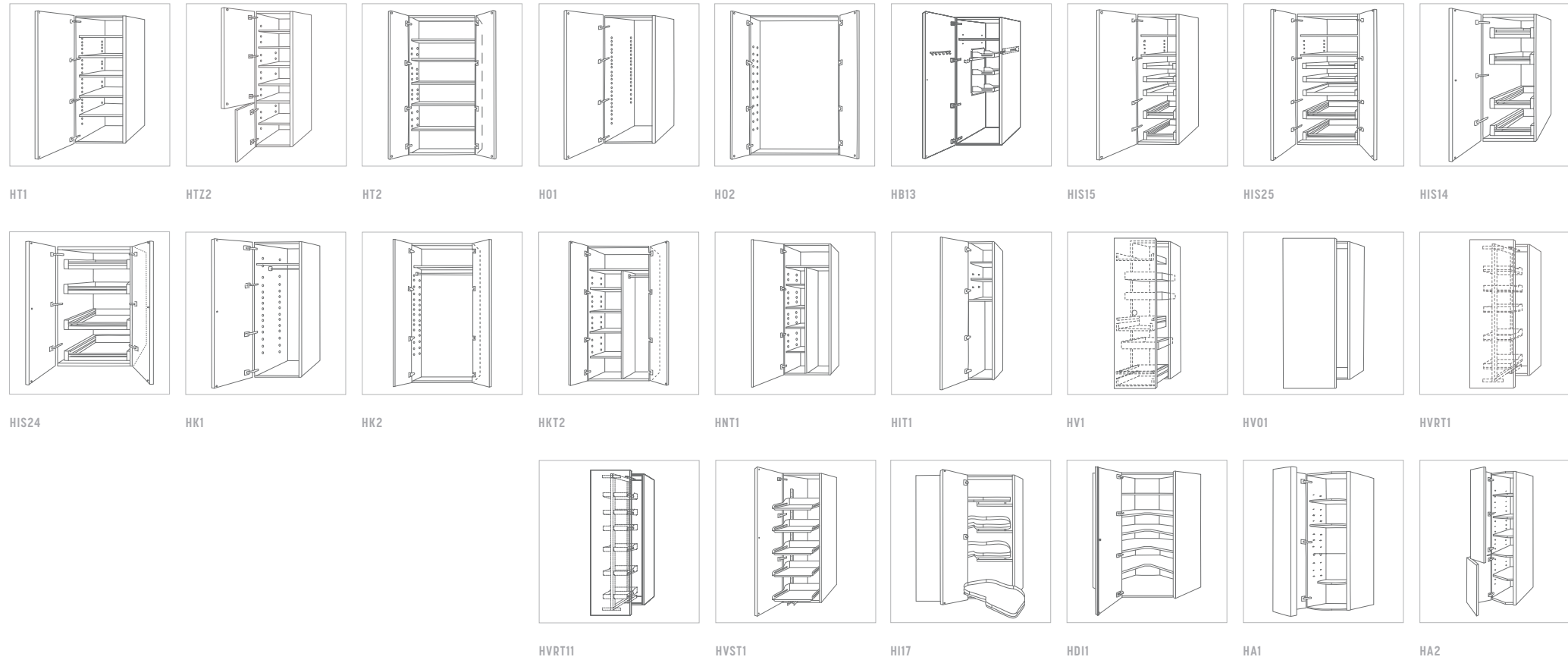

An abstract graphic featuring several green lines of varying thicknesses. A thick line starts from the left edge, descends to a sharp V-shape, then ascends towards the top right. A thinner line follows a similar path but is slightly offset. A white circle is positioned in the upper right quadrant, partially overlapping the thick green line. The background is white.

**WIR WISSEN, WOHIN WIR WOLLEN. DIE
PLANUNG BESCHREIBT DEN WEG, BRINGT
AUF DEM SPIELFELD DER MÖGLICHKEITEN
WUNSCH UND WIRKLICHKEIT ZUSAMMEN.**

APPARATE-ELEMENTE

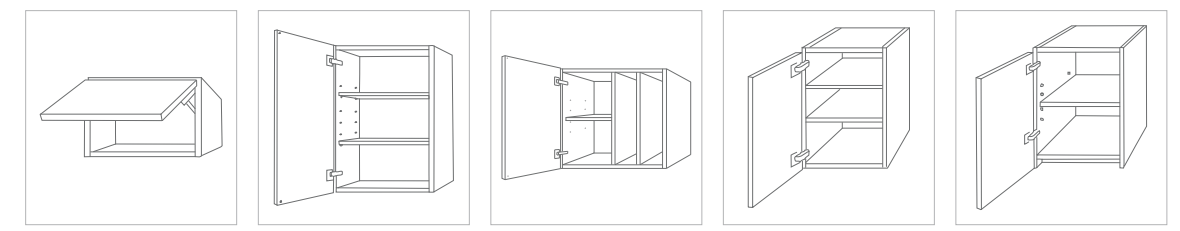

AK1 AT01 AT021 ATU1 ATUL1

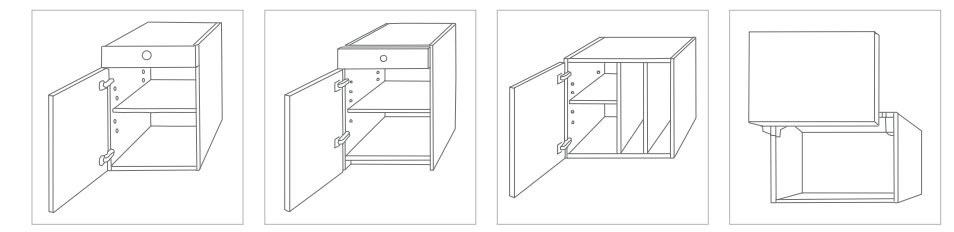

ATSL2 ATSL2 ATUZ1 AL1

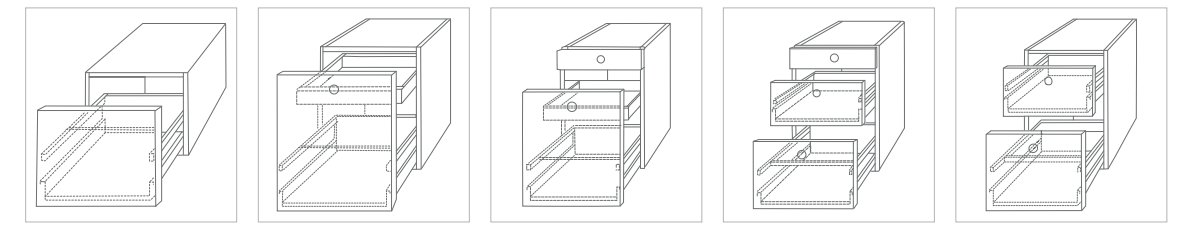

AP1 AP11 APS21 APS3 AP2

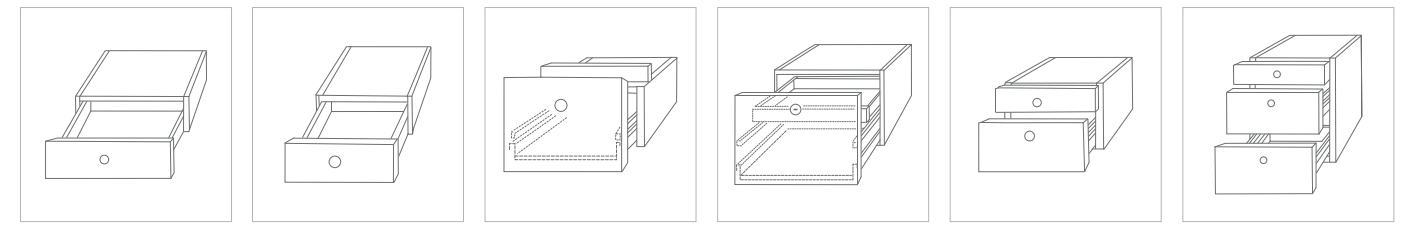

AS11+AS12 ASL11+ASL12 ASG1 ASW1 AS2 AS3

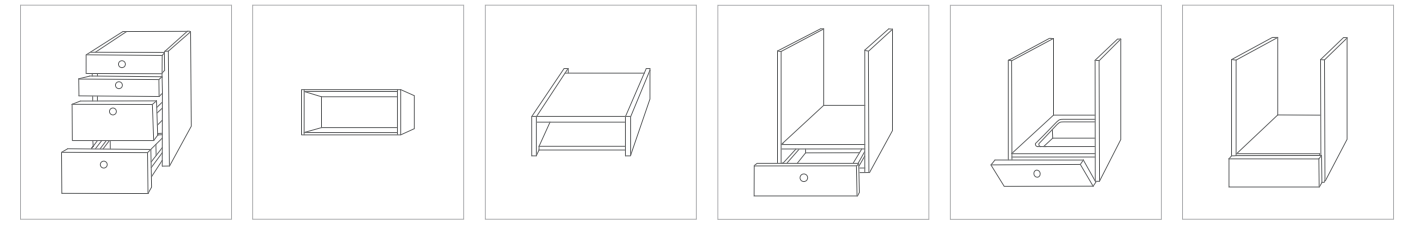

AS4 AA0 AAU AEUS1 AEUK1 AEUB1

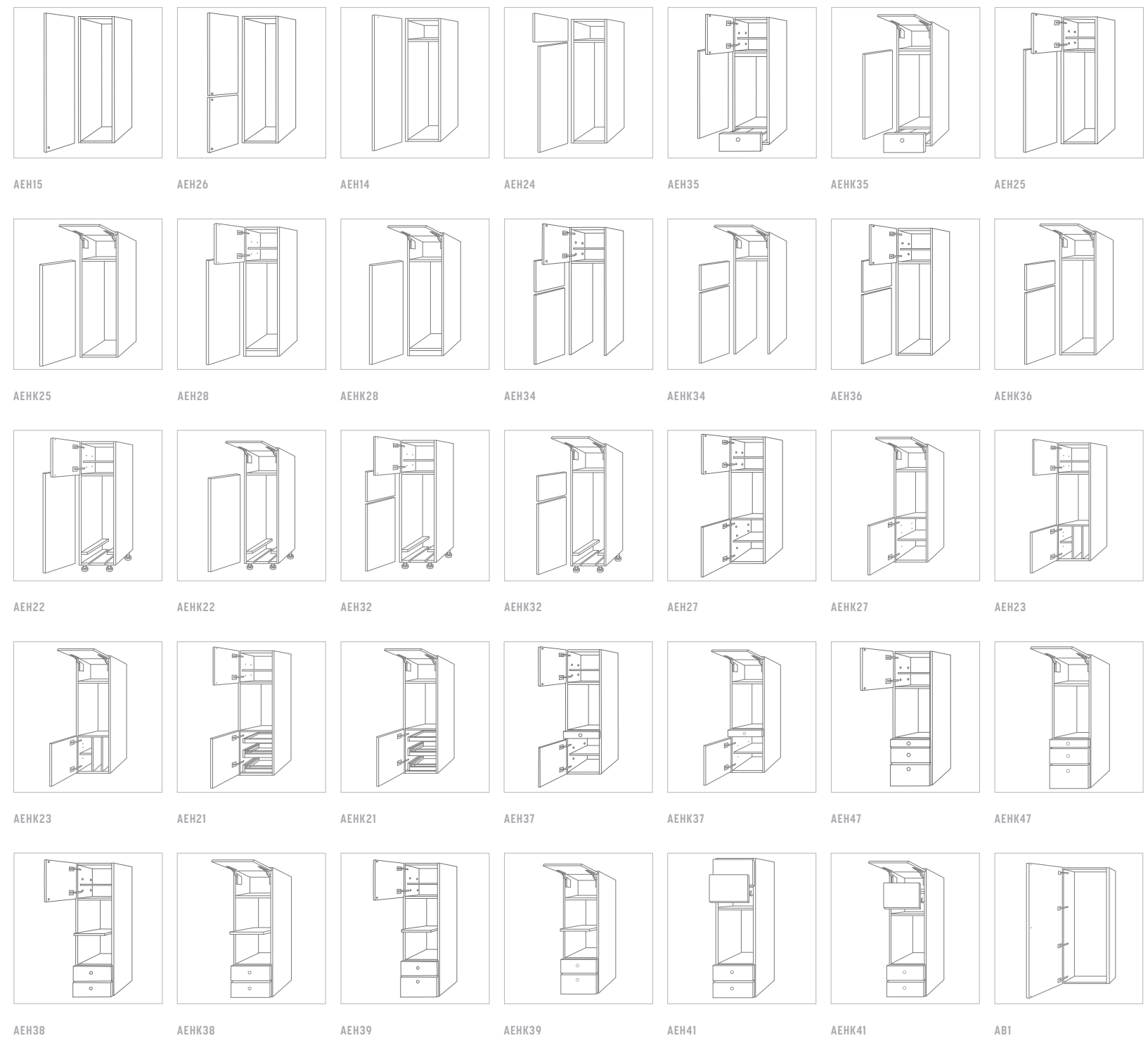

REGALE



MASSFREIHEITEN

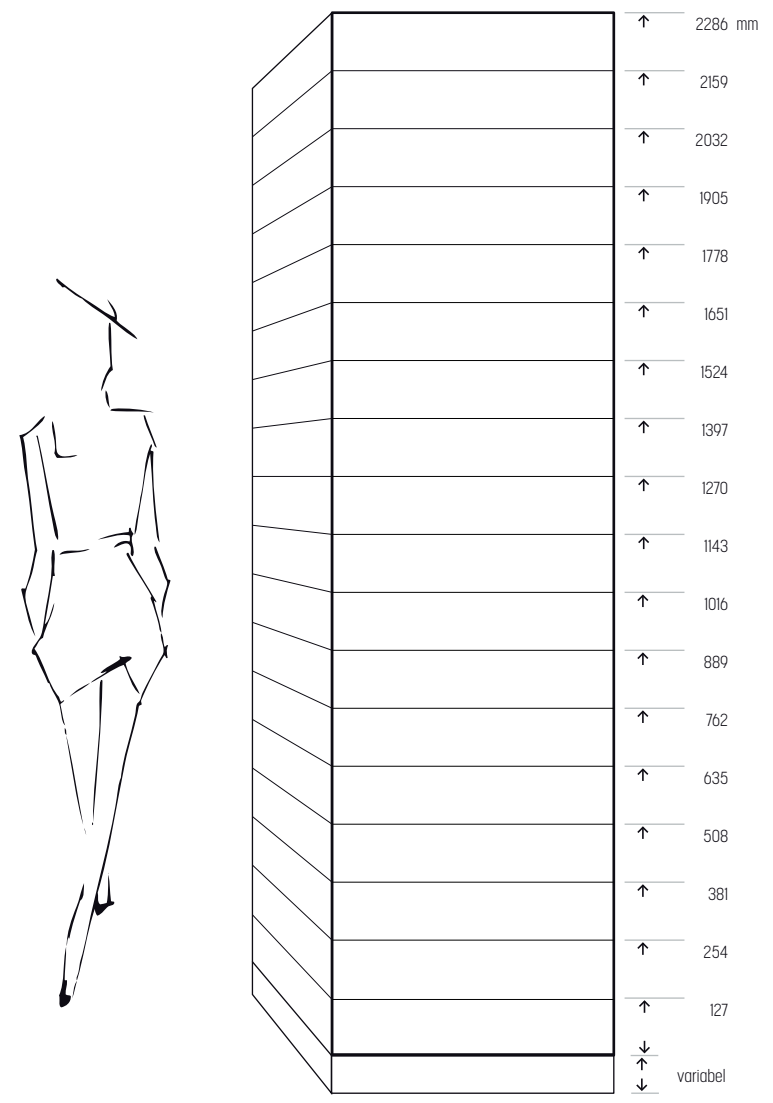

Höhenraster

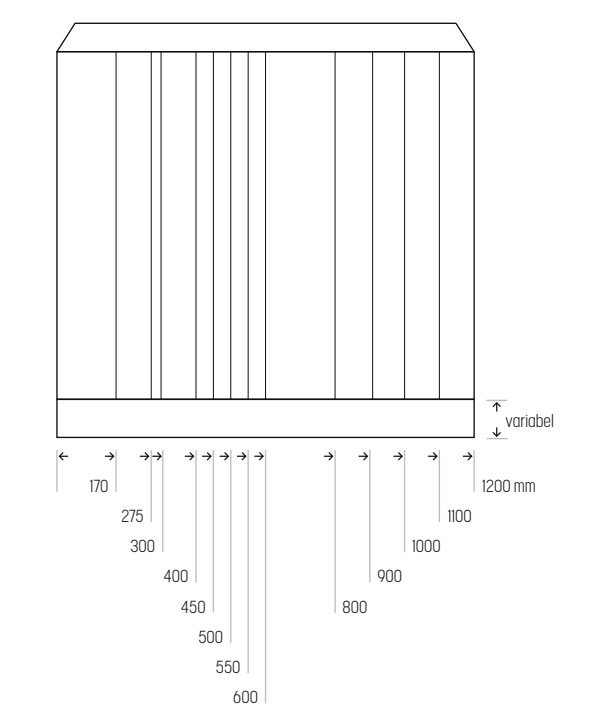

Breitenraster

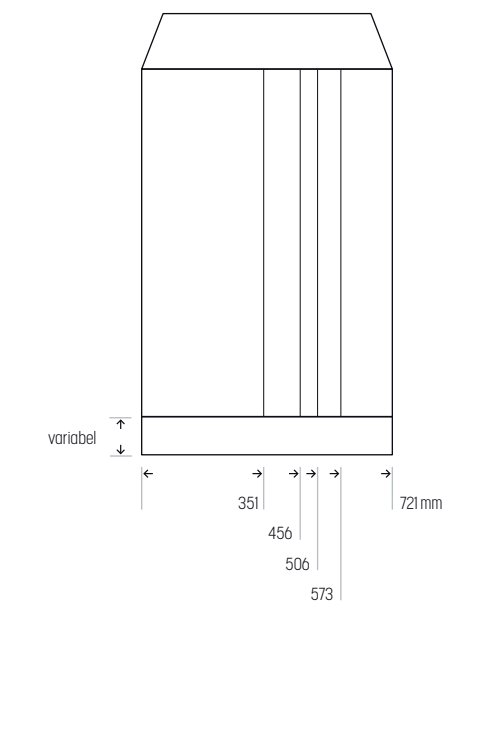

Tiefenraster

Mit dem flexiblen Mass-System von Stöcklin lassen sich praktisch alle Möbelgrößen produzieren. Basis des vielfältigen Masssystems ist die SMS-Norm (Schweizer Mass-System). Für den Einbau von Euronormgeräten (60er Norm) wurde das Masssystem erweitert. Damit sind enorm viele Möglichkeiten für Ihre individuellen Wünsche gegeben.

Die variable Sockelhöhe erlaubt eine persönlich bevorzugte Arbeitshöhe, je nach Grösse des Benutzers. Die Höhe der Möbel ist in Sechsteln eingeteilt (127 mm). Dank diesem modularen Raster sind beim Austauschen eines Küchengerätes keine Anpassungen der Nische nötig.





SEIT ÜBER 70 JAHREN PRODUZIERT STÖCKLIN MIT GROSSER LEIDENSCHAFT UND EXPERTISE ¹⁷¹
HOCHWERTIGE KÜCHEN IN BEWÄHRTER SCHWEIZER QUALITÄT. WIR ARBEITEN IN DER GANZEN
SCHWEIZ MIT AUSGEWÄHLTEN PLANUNGSPROFIS, DENEN WIR EINE UMFASSENDE UNTER-
STÜTZUNG BIETEN. STÖCKLIN-PARTNER SIND ERFAHRENE KÜCHENPLANER, DIE WÜNSCHE
UND IDEEN IN MASSGESCHNEIDERTE KÜCHEN MIT STIL UMSETZEN.

BERATUNG UND PLANUNG

Wir wollen sie nicht neu erfinden, wir wollen sie perfektionieren: Küchen sind unsere
Passion, die Kombination von innovativer Funktionalität und herausragendem Design
ist unser Markenzeichen. Als traditionsreiches Hightechunternehmen verfügen wir
über das handwerkliche Know-how und modernste Produktionstechnologien, um
Ihnen exakt auf Ihre Bedürfnisse abgestimmte Lösungen zu bieten. Vom Konzept bis
zur Montage.

KÜCHE ERLEBEN

Auf dem Papier ist sie ein Plan, in unseren Ausstellungsräumen wird die Küche zum sinnlich-räumlichen Erlebnis. Erfahren Sie, wie Funktion und Ästhetik eine starke Verbindung eingehen, die Wohngefühl erzeugt. Lassen Sie Farben, Formen und Licht auf sich wirken, überzeugen Sie sich von der Ausstrahlung einer Oberfläche in Hochglanzlack, spüren Sie den Charakter unterschiedlicher Materialien, entdecken Sie kleine Details mit grosser Wirkung und lernen Sie die vielfältigen Variationsmöglichkeiten im Zusammenspiel der einzelnen Elemente kennen. Als dem fortschrittlichen Design und aktueller Herstellungstechnologie verpflichteten Unternehmen präsentieren wir Ihnen mit unseren Musterküchen stets die neusten Trends in Farben, Formen und Materialien. Bei Stöcklin finden Sie, was Sie brauchen, um Wunschküche Wirklichkeit werden zu lassen.



Die Stöcklin-Partner bieten Ihnen eine professionelle Beratung und zeigen Ihnen gerne, welche Varianten der Umsetzung mit unseren Produkten möglich sind. Schauen Sie bei uns rein, sehen Sie sich um und lassen Sie sich vor Ort beraten – wir freuen uns sehr auf Ihren Besuch.





TEAM



Claude Freyburger



Manuel Stöckli



Kevin Thébaut



Regula Bühlmann



Christian Bihr



Nathalie Reust



Pascal Weber



Manuel Meury



Yara



Daniel Morgen



Eric Pillonel



Mohamend Shech



André Knill



Christian Fanti



Nils Künzler



Sandra Hofer



Dani Hofer



Yvi



Sébastien Meyer



Beat Bitterli



Mathieu Fricker



Denis Enderlin



Jean-Marc Misslin



Judicaël Kopp



Bayram Aktas



Mauro Schwab



Markus Herren



Käthi Hofer Stöcklin



Marcel Zeuglin

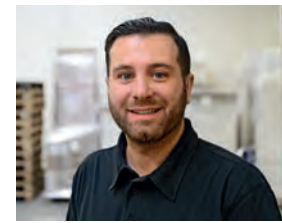

Georgios Karagiannis



François Müller



Maxim Ruthmann



Patrick Graf



Maja Schild



Gérard Meister



Frederic Gasser



Harry Bhattarai



Laurence Meister



Gilbert Vetter



Ilario Malonni



Sonja Wächli



Pascal Stöcklin

EDITO



Ein Produkt ist nur so gut wie das Können der Menschen, die es herstellen. Wir können uns auf ein fachlich und menschlich hervorragendes Team verlassen, von dem einige Mitarbeiterinnen und Mitarbeiter uns bereits seit Jahrzehnten die Treue halten. Darauf sind wir stolz. Wir werden auch in der dritten Generation dafür sorgen, dass Arbeitsbedingungen und Teamgeist zu Bestleistungen motivieren und Stöcklin ein Arbeitgeber ist, bei dem man bleiben will.

Daniel Hofer

Geschäftsleiter, Mitinhaber

Käthi Hofer Stöcklin

Präsidentin des Verwaltungsrats, Inhaberin

Swiss made

STÖCKLIN Möbel AG Weidenring 31 | CH-4147 Aesch | T +41 61 756 92 00 | F +41 61 756 92 01 | info@stoecklin-kuechen.ch | stoecklin-kuechen.ch



STÖCKLIN