



Fecha: \_\_\_\_\_ Camión#: \_\_\_\_\_ Operador: \_\_\_\_\_

Hora de Comienzo: \_\_\_\_\_ Hora de Terminar: \_\_\_\_\_ Gasolina: \_\_\_\_\_

# LISTA DIARIA DE CAMIÓN ELÉCTRICO

Indique con **X** donde se vea problema y **✓** para indicar que no hay problemas visibles

## Inspección Visual COMENTARIOS

1.  Batería \_\_\_\_\_  
 Válvulas de Escape \_\_\_\_\_  
 Coberturas de Conectores \_\_\_\_\_  
 Cables \_\_\_\_\_
2.  Guarda Superior \_\_\_\_\_
3.  Llanta Delantera (Izquierda) \_\_\_\_\_
4.  Cilindro de Inclinación \_\_\_\_\_
5.  Carruaje \_\_\_\_\_
6.  Clavija de Llave del Tenedor \_\_\_\_\_
7.  Tenedor (Izquierdo) \_\_\_\_\_  
 (Adjunto Aplicable) \_\_\_\_\_
8.  Torre \_\_\_\_\_
9.  Cilindro de Levantamiento \_\_\_\_\_  
 Cadenas de Levantamiento \_\_\_\_\_
10.  Tenedor (Derecho) \_\_\_\_\_  
 (Adjunto Aplicable) \_\_\_\_\_
11.  Clavija de Llave del Tenedor (Derecho) \_\_\_\_\_
12.  Carruaje \_\_\_\_\_
13.  Cilindro de Inclinación \_\_\_\_\_
14.  Llanta Delantera (Derecha) \_\_\_\_\_
15.  Aceite Hidráulico \_\_\_\_\_
16.  Placa de Data \_\_\_\_\_
17.  Conectores de Batería \_\_\_\_\_
18.  Asiento y Cinturón \_\_\_\_\_
19.  Manual del Operador \_\_\_\_\_
20.  Llanta Trasera (Derecha) \_\_\_\_\_
21.  Llanta Trasera (Izquierda) \_\_\_\_\_

## Inspección Operativa COMENTARIOS

- A.  Esté Atento a Ruido Anormal \_\_\_\_\_
- B.  Revise Freno de Servicio y de Estacionamiento \_\_\_\_\_
- C.  Control de Levantamiento \_\_\_\_\_
- D.  Control de Inclinación \_\_\_\_\_
- E.  Manejar hacia Adelante \_\_\_\_\_  
 Acelerador \_\_\_\_\_  
 Volante \_\_\_\_\_  
 Frenos \_\_\_\_\_
- F.  Manejaren Reversa \_\_\_\_\_  
 Acelerador \_\_\_\_\_  
 Volante \_\_\_\_\_  
 Frenos \_\_\_\_\_  
 Alarma de Reversa \_\_\_\_\_
- G.  Luces \_\_\_\_\_
- H.  Claxon \_\_\_\_\_
- I.  Calibradores \_\_\_\_\_
- J.  Manchas de Aceite en el Piso \_\_\_\_\_

## CAMINAR ALREDEDOR

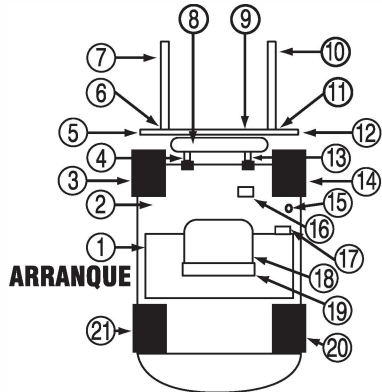

## ARRANQUE

**PRECAUCIÓN:** Ésta no es una lista completa de todos los elementos que necesiten atención. Los operadores son responsables de asegurarse de que la carretilla esté en una condición laboral apropiada de acuerdo con las especificaciones del fabricante.  
**NO** use la carretilla si se observa algún problema. Repórtele todo problema a su Supervisor inmediatamente.

**FIRMA:**

**PARA COMPLETAR POR OPERADOR DESIGNADO Y MANDADO A SUPERVISOR ANTES DEL TURNO.**