



PostBase

Sistema d'affrancatura



Istruzioni per l'uso

Primi passi

Istruzioni per l'uso

Prima dell'installazione e della messa in servizio del sistema d'affrancatura PostBase è indispensabile leggere le presenti istruzioni. Conservate sempre le presenti istruzioni per l'uso a portata di mano nelle vicinanze del sistema d'affrancatura PostBase.

Altri documenti

Nel **manuale di riferimento PostBase**, disponibile come download presso Francotyp-Postalia, troverete una descrizione completa del sistema d'affrancatura e di tutti i componenti opzionali.

Informazioni sulle varianti di prodotto fornibili e sulle particolarità specifiche dei paesi nell'uso del sistema d'affrancatura PostBase si trovano in un **allegato** del manuale d'uso e manutenzione (*se disponibile per il vostro paese*).

Queste istruzioni descrivono tutte le configurazioni e le varianti in dotazione del sistema d'affrancatura PostBase. Le funzioni disponibili soltanto in determinate configurazioni sono contrassegnate da una nota aggiuntiva.

PostBase

In questo manuale il sistema d'affrancatura sarà indicato semplicemente come PostBase.

I seguenti segnali e simboli contrassegnano le avvertenze di sicurezza riportate nelle presenti istruzioni:



Avvertenza! sussiste pericolo di danni alle persone e danni ambientali, ad esempio pericolo di lesioni.



Attenzione! segnala un possibile pericolo di danneggiamento del sistema d'affrancatura oppure di irregolarità nell'affrancatura.



Attenzione! Indica una possibile operazione automatica della macchina, che potrebbe allarmare l'utente.

Nelle presenti istruzioni per l'uso sono utilizzati i simboli e le rappresentazioni grafiche seguenti:

- Istruzioni di azione iniziano con una voce di elenco.
- Enumerazioni usano il trattino.

I nomi dei menu e le opzioni del menu di comando sono scritti in lettere maiuscole.



Un suggerimento fornisce un aiuto o ulteriori consigli per il miglioramento dei cicli di comando.

Istruzioni per l'uso	2
1 Avvertenze di sicurezza	4
2 Sistema di affrancatura PostBase – breve illustrazione	6
2.1 Affrancatrice PostBase – panoramica	6
2.2 Alimentatore automatico con chiudi-buste – panoramica (<i>opzionale</i>)	8
2.3 Alcune informazioni utili sulla PostBase	9
3 Installazione e messa in servizio	12
Passo 1: Aprire e verificare il contenuto dell'imballo	12
Passo 2: Installare PostBase	13
Passo 3: Collegare PostBase	17
Passo 4: Eseguire la routine di installazione	18
Passo 5: Predisporre PostBase	19
Passo 6: Installare l'alimentatore automatico (<i>opzionale</i>)	20
4 Menu dei comandi	26
4.1 Accendere / spegnere PostBase	26
4.2 Stato di riposo (Standby)	27
4.3 Regolare l'inclinazione del display	27
4.4 Predisporre l'alimentatore etichette (<i>opzionale</i>)	28
4.5 Predisporre il raccoglitore delle lettere	29
4.6 Elementi del display e modo d'impiego	30
4.6.1 Il touch screen	30
4.6.2 Il menu d'affrancatura	32
4.6.3 Il menu prodotti	33
4.6.4 Il menu	34
4.6.5 Elenchi di scelta	35
4.6.6 Menu impostazioni	35
4.6.7 Finestra Pop-up	36
4.6.8 Procedure (Wizards)	37
4.7 Stampa di test	38
Appendice	
Dati tecnici	41
Declaration of Conformity (dichiarazione di conformità)	46
Licenza	47
Dichiarazione sulla protezione e sicurezza dei dati	49
Servizio / Garanzia	51

1 Avvertenze di sicurezza

La PostBase è un sistema d'affrancatura digitale provvista di una tecnologia di stampa a getto d'inchiostro per affrancare lettere da spedire per posta.

La PostBase risponde alle norme di sicurezza vigenti per i dispositivi tecnici d'ufficio. Nell'interesse della sicurezza personale si prega pertanto di osservare le seguenti indicazioni:

Evitare pericoli elettrici

- Far funzionare il sistema d'affrancatura PostBase solo con prese con messa a terra. Accertarsi che l'allacciamento alla rete corrisponda alla tensione indicata sulle targhette.
- Assicurarsi che le prese di corrente per il collegamento del sistema d'affrancatura PostBase si trovino in prossimità e siano sempre facilmente accessibili.
- In caso di pericolo, staccare immediatamente le spine elettriche del sistema d'affrancatura PostBase dalla presa. Contattate l'assistenza tecnica!
- Evitare sempre la penetrazione di liquidi o corpi estranei all'interno del sistema d'affrancatura PostBase.
- Fate particolare attenzione alla manipolazione di liquidi.
- Durante il rabbocco del serbatoio, fare attenzione a che le parti sotto tensione non vengano umettate.
- Prima di interventi di pulizia, staccare le spine elettriche del sistema d'affrancatura PostBase.

Evitare pericoli meccanici

- Tenere capelli lunghi, dita, indumenti larghi, cravatte, sciarpe gioielli e simili fuori dalla portata delle parti in movimento della macchina.
- Non smontare alcun componente dell'alloggiamento.
- Non rimuovere alcun dispositivo di sicurezza o di protezione. Non compromettere l'efficienza o la funzionalità di tali dispositivi.

Accessori e materiale di consumo

- Raccomandiamo di utilizzare solo accessori e pezzi originali FP approvati. Per essi, il produttore FP ha accertato l'affidabilità, la sicurezza e l'idoneità. I prodotti che non sono stati approvati dal produttore FP non possono essere esaminati dallo stesso, né garantiti, in termini di affidabilità, sicurezza e idoneità.
- Utilizzare esclusivamente i cavi di corredo o i cavi approvati dalla Francotyp-Postalia. Accertarsi che i cavi non siano danneggiati.
- L'ingestione dell'inchiostro può causare danni alla salute. Evitare che l'inchiostro venga a contatto con gli occhi. Accertarsi che le cartucce d'inchiostro vengano sempre conservate al di fuori della portata dei bambini. Ulteriori istruzioni per l'impiego sono allegate alle cartucce d'inchiostro.
- Raccomandiamo di utilizzare soltanto batterie di Francotyp-Postalia. Per tali batterie, il produttore FP ha accertato l'affidabilità, la sicurezza e l'idoneità. Osservare le informazioni allegate alle batterie fornite riguardanti il corretto impiego e lo smaltimento.

Avvertenze di sicurezza generali

- L'installazione e la messa in servizio originaria del sistema d'affrancatura PostBase devono essere eseguite conformemente alle presenti istruzioni.
- Per trasportare o spostare il sistema d'affrancatura PostBase, non usare mai parti come: il piatto di pesatura, il dispenser etichette, il display etc. Per trasportare PostBase afferrare gli incavi laterali dell'alloggiamento.
- Se il sistema d'affrancatura è stato prima in un ambiente freddo (cioè inferiore ai 10 °C): Aprite l'imballo di PostBase, e aspettare almeno due ore prima di collegare il sistema d'affrancatura. Il sistema si adatta alla temperatura ambiente. L'umidità eventualmente presente evaporerà.
- L'utilizzo dell'alimentatore automatico è previsto con l'affrancatrice PostBase. L'uso dell'alimentatore automatico senza l'affrancatrice PostBase non è consentito.
- Lasciate eseguire lavori di riparazione e di manutenzione esclusivamente da personale qualificato e autorizzato dalla Francotyp-Postalia. Altrimenti il diritto di garanzia può essere decade.
- Nota: Applicando una lettera, il trasporto lettere si avvia automaticamente dopo un breve tempo di attesa.

2 Sistema di affrancatura PostBase – breve illustrazione

2.1 Affrancatrice PostBase – panoramica

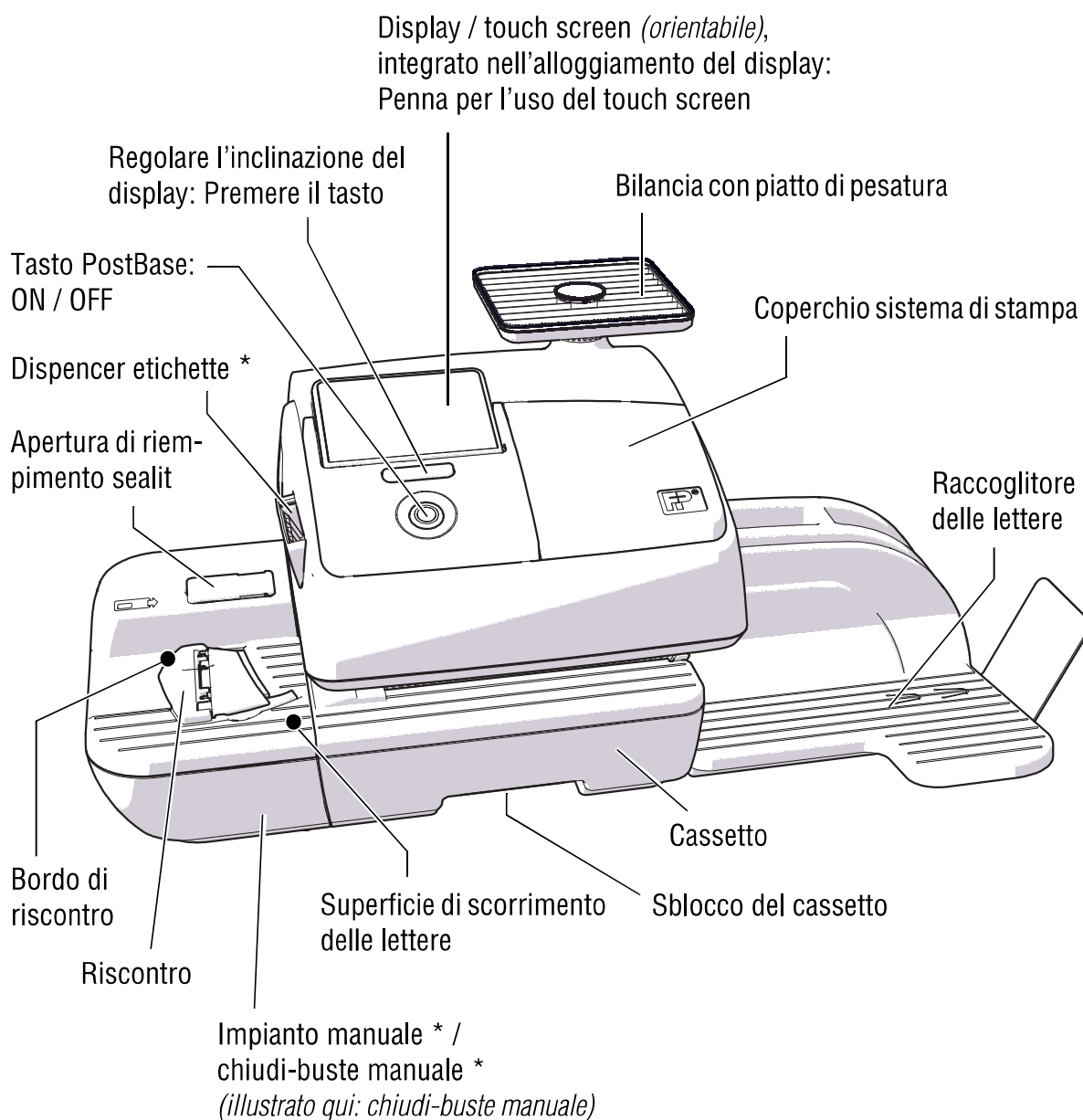

* opzionale / non in tutte le varianti del prodotto.

Affrancatrice – vista posteriore

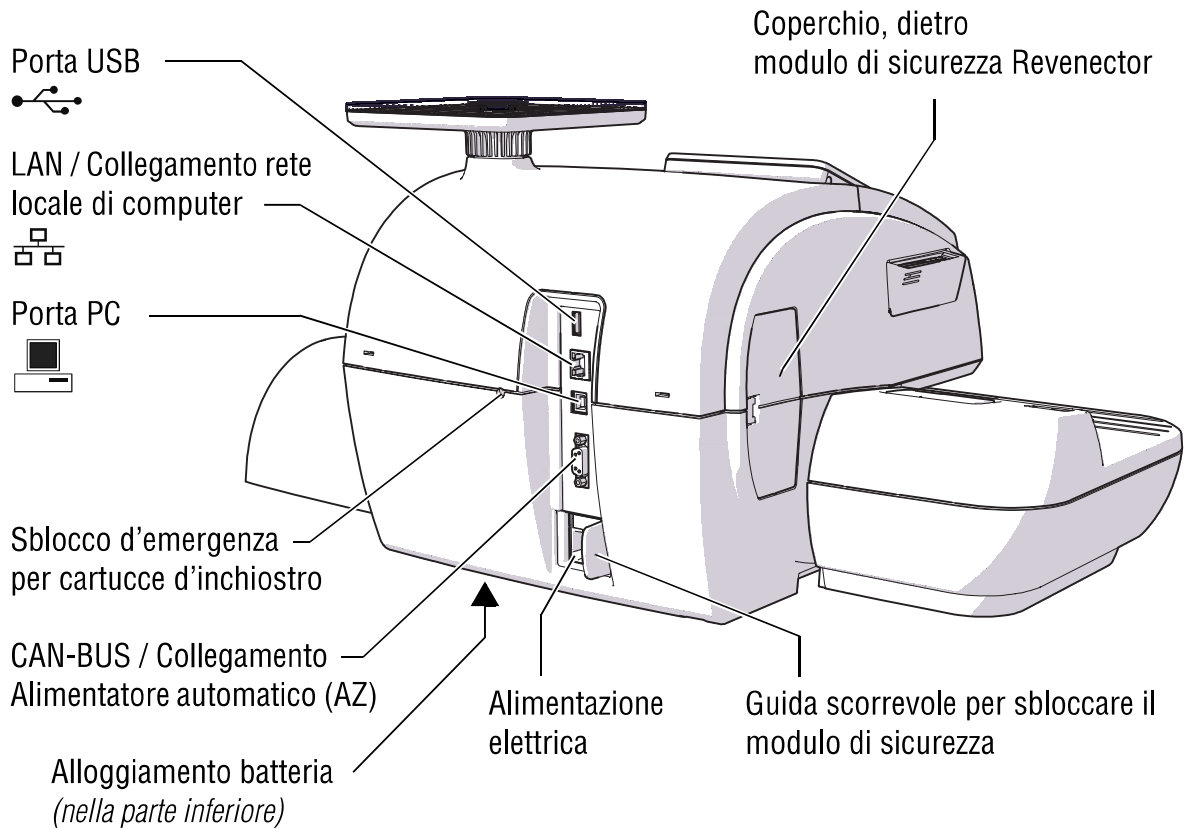

2.2 Alimentatore automatico con chiudi-buste – panoramica (opzionale)

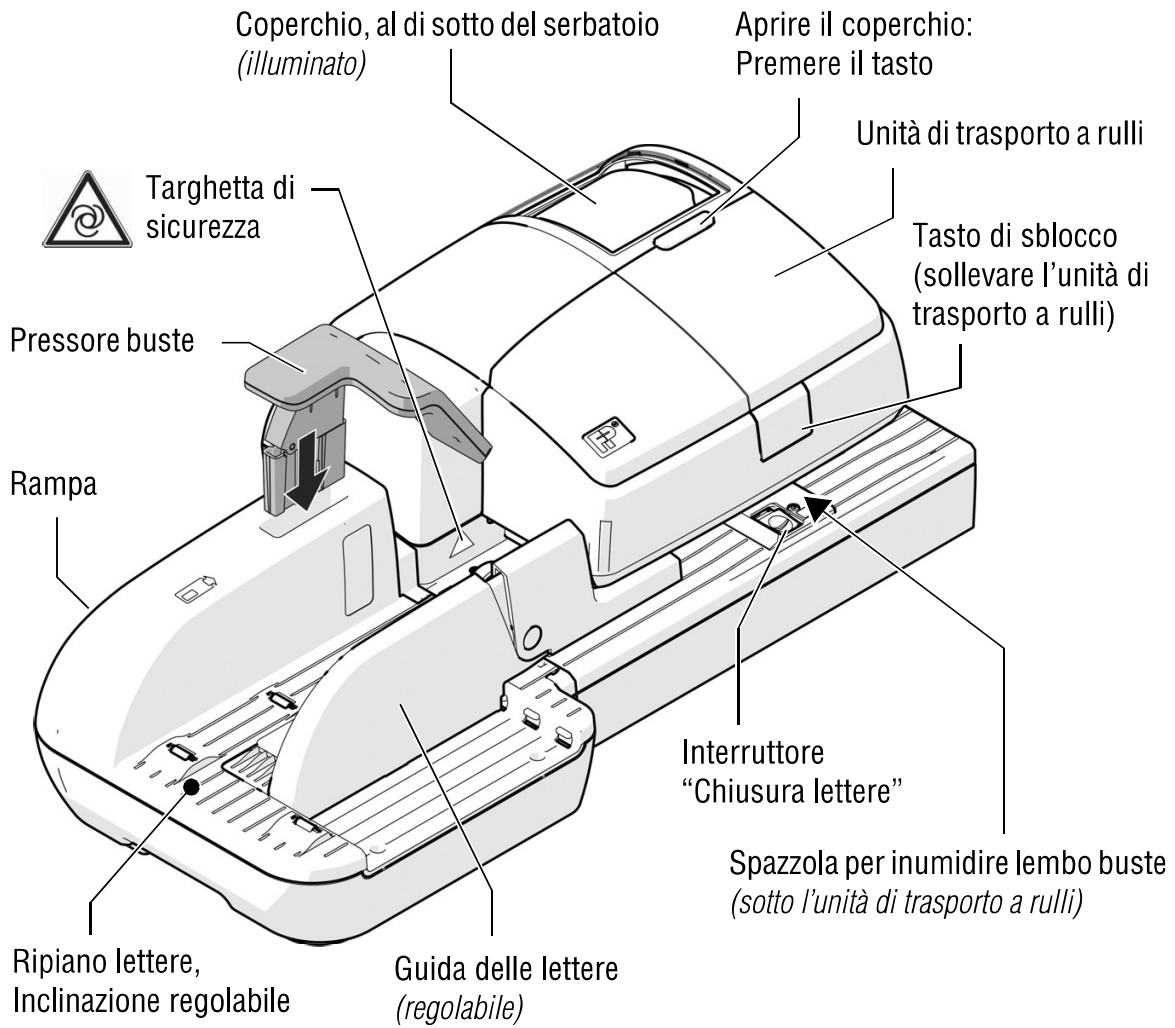

Alimentatore automatico con chiudi-buste – vista posteriore

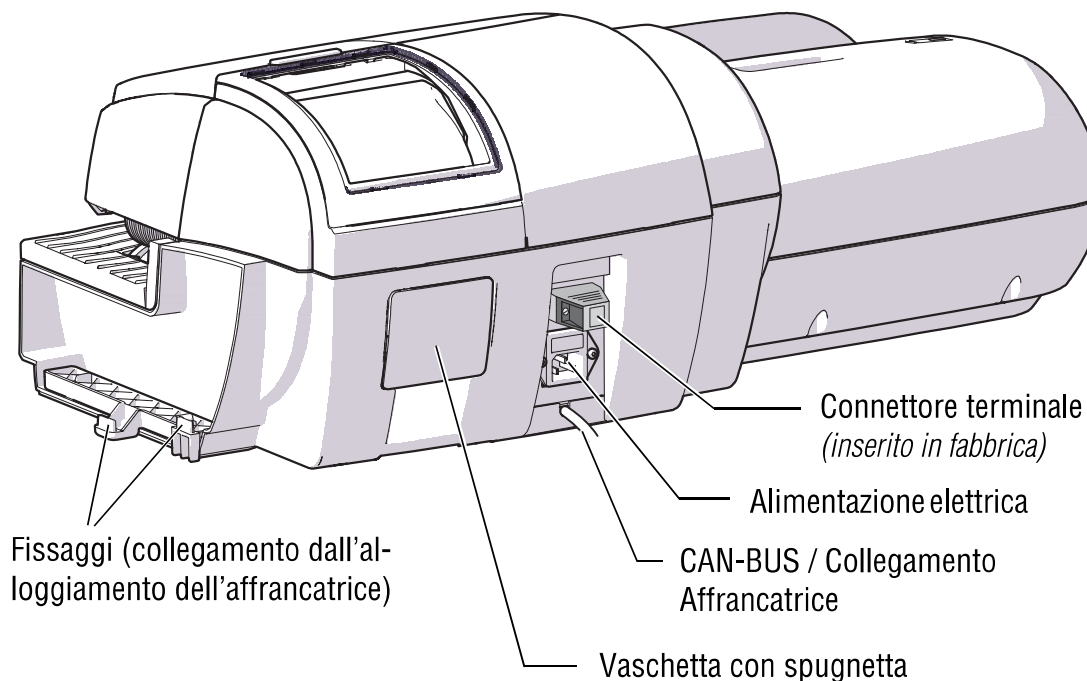

(Vista senza Pressore buste)

2.3 Alcune informazioni utili sulla PostBase

PostBase è un sistema d'affrancatura digitale con un touch screen (display tattile) e una tecnologia di stampa a getto di inchiostro.

Struttura modulare

Il sistema d'affrancatura, nella sua versione di base è composto dall'affrancatrice PostBase con bilancia integrata e dal raccogliatore delle lettere.

Questa versione di base può essere sviluppata con componenti opzionali.

<i>Affrancare</i>	<p>Per affrancare, appoggiare semplicemente una lettera – la PostBase prende la lettera l'affranca e la espelle verso destra.</p> <p>Potete effettuare/affrancare (in materiale cartaceo capace di assorbire inchiostro) dalla cartolina postale fino a lettere nel formato ISO B4 fino ad uno spessore di 10 mm così come etichette speciali da incollare sulla lettera.</p>
<i>Lettera come supporto pubblicitario</i>	<p>Oltre all'affrancatura postale potete stampare pubblicità di vostra scelta e, simile a un SMS, informazioni attuali come messaggi di testo direttamente sulla lettera <i>(se disponibile per il vostro paese).</i></p>
<i>Caricare importo d'affrancatura</i>	<p>Potete caricare l'importo d'affrancatura direttamente dal centro dati nell'affrancatrice, in modo rapido, comodo e in caso di necessità 24 ore su 24 <i>(se disponibile per il vostro paese).</i></p>
<i>Flessibile e attuale</i>	<p>Con il sistema d'affrancatura PostBase potete essere sicuri di lavorare sempre secondo le attuali norme tariffarie delle Poste. Indifferentemente se si tratta di nuove tariffe postali o nuovi loghi, i dati attuali vengono caricati direttamente dal centro dati nel vostro sistema d'affrancatura.</p>
<i>Controllo d'accesso</i>	<p>Il sistema d'affrancatura PostBase può essere protetto contro l'accesso non autorizzato tramite un PIN.</p>
<i>Funzioni supplementari</i>	<p>Il sistema d'affrancatura PostBase offre una serie di pratiche funzioni supplementari. Queste includono:</p> <ul style="list-style-type: none">– La bilancia, integrata nell'alloggiamento dell'affrancatrice, rileva il peso di lettere e pacchetti in modo veloce ed affidabile. Il peso rilevato viene inviato direttamente all'impostazione del prodotto postale.– Funzione selezione rapida per tariffe postali utilizzate frequentemente.– Funzione Centro di Costo per la rilevazione e il calcolo dei costi di affrancatura secondo i centri di costo.– Stampa elenchi per aggiornamento registri e relativi rapporti.– Spostamento impronta impostabile per spostare la posizione del timbro d'affrancatura sulla busta. <i>(Non disponibile in tutti i paesi.)</i>

- Opzioni* Per l'ampliamento della funzionalità sono disponibili le seguenti opzioni:
- **Alimentatore etichette** per la stampa di etichette autoadesive, ad es. per spedizioni postali grandi /molto spesse e per buste non adatte per la stampa a getto di inchiostro.
 - **Alimentatore automatico con chiudi-buste** (Feeder). Le lettere vengono sottratte una ad una dalla pila, inumidite e chiuse facoltativamente e poi trasmesse all'affrancatrice.
 - **Chiudi-buste**. La busta aperta viene condotta manualmente attraverso l'umidificazione. La linguetta inumidita viene premuta durante la successiva affrancatura con la PostBase.
(Non disponibile in tutti i paesi.)
 - La **pesatura differenziata** è un modo di pesatura per pesare ed affrancare comodamente grandi quantità di lettere dello stesso tipo.
 - **Controllo della PostBase tramite il software PC**. FP offre un software per il controllo e la gestione dell'affrancatrice tramite un PC, ad es. Navigator.
(Non disponibile in tutti i paesi.)

3 Installazione e messa in servizio

Passo 1: Aprire e verificare il contenuto dell'imballo



Avvertenza! Se alcuni componenti dovessero essere danneggiati o addirittura mancare, evitate di mettere in funzione la PostBase. Rivolgetevi in tal caso all'assistenza tecnica della Francotyp-Postalia.



Attenzione! Eseguite le singole operazioni esattamente nell'ordine indicato. Consigliamo di consultare anche le istruzioni per l'installazione PostBase (pieghevole).

- Aprire le scatole di cartone.
- Verificare la completezza e l'integrità del contenuto dell'imballo.



Conservare l'imballo. L'imballo dovrà essere riutilizzato quando dovrete eventualmente trasportare oppure spedire la PostBase al centro di assistenza.

Dotazione

- Affrancatrice PostBase
- Impianto manuale
(non per tutte le varianti di prodotto)
- Raccoglitore delle lettere con riscontro
- Piatto di pesatura *(versione come ordinata)*
- Cavo di rete
- Cavo USB
- Cavo ethernet
- Kit di cartucce
- Etichette adesive
- Istruzioni per l'uso "Primi passi"
- Istruzioni per l'installazione (pieghevole).

Opzione, solo se ordinate separatamente

- Chiudi-buste (Sealer)
- Modem esterno USB, cavo del modem compreso *(non disponibile in tutti i paesi)*
- Alimentatore automatico (Feeder), incluso rampa, pressore buste, cavo di rete, connettore terminale, porta spugnetta di scorta con spugnetta.
- sealit (liquido sigillante).

Passo 2: Installare PostBase

Attenzione! Se la PostBase è stata prima in un ambiente freddo (cioè inferiore ai 10 °C): Aspettate almeno 2 ore prima di collegare la PostBase. Alla PostBase serve questo tempo per adattarsi alle condizioni ambientali di funzionamento.

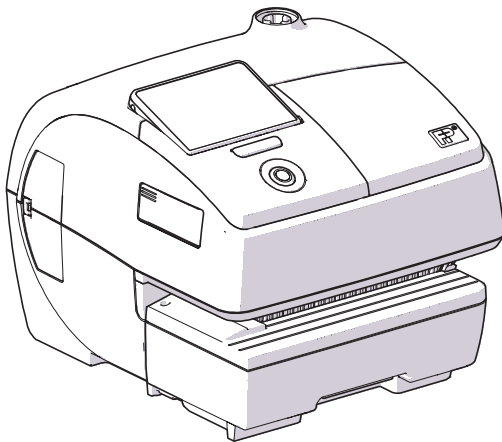

- Scegliere un luogo d'installazione con le seguenti condizioni ambientali:
 - Temperatura ambiente: da 15 °C fino 35 °C.
 - Non esporre direttamente ai raggi solari.
 - Presa di corrente vicine e facilmente accessibili.
 - Collegamento alla rete con accesso ad Internet

oppure

presa della linea telefonica per il collegamento del modem nelle immediate vicinanze *(non tutti i paesi)*.
- Installare la PostBase su un piano stabile, livellato, con poche vibrazioni e orizzontale.



Attenzione! Installare e collegare l'alimentatore automatico solo nel passo 6. A tal fine, la PostBase deve essere completamente installata. In caso contrario, l'alimentatore automatico non sarà riconosciuto dalla PostBase. Il sistema d'affrancatura non funziona.

PostBase con impianto manuale

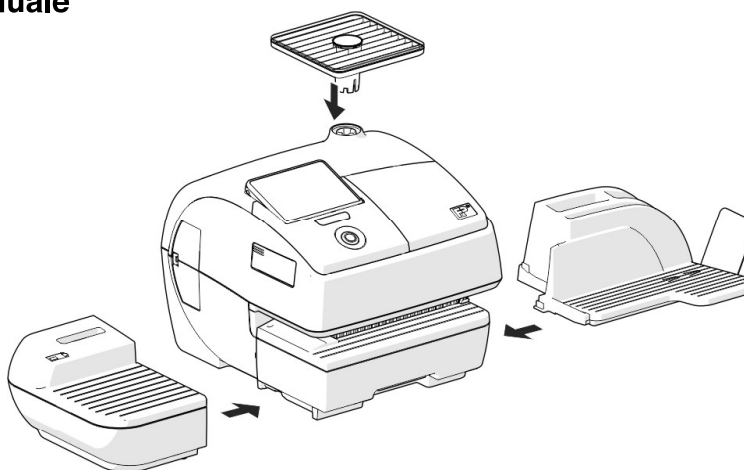

PostBase con chiudi-buste manuale

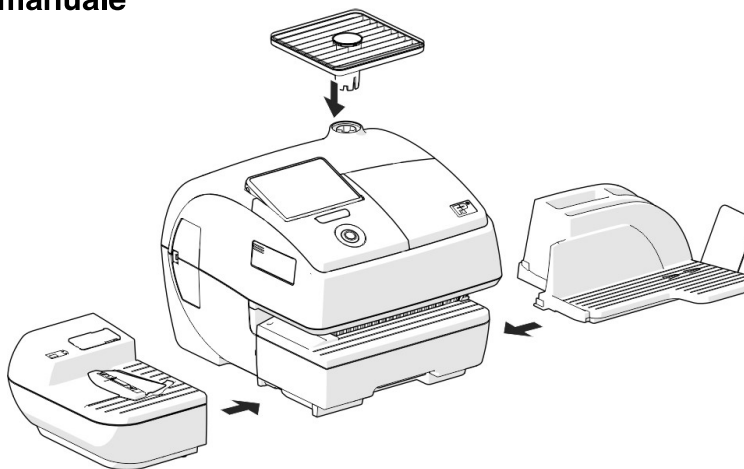

Per dettagli sul montaggio consultare la pagina seguente.

Raccoglitore delle lettere: Montare la guida

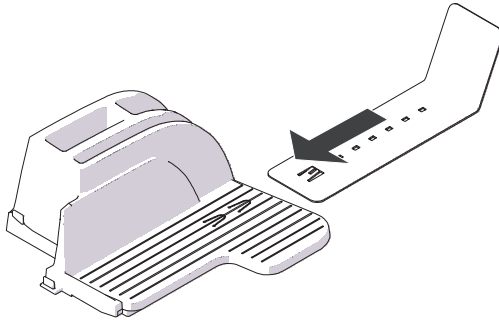

- Montare l'angolo di battuta sul raccoglitore delle lettere: Inserire l'angolo di battuta nelle guide sul lato inferiore del raccoglitore delle lettere.

Montare il piatto di pesatura

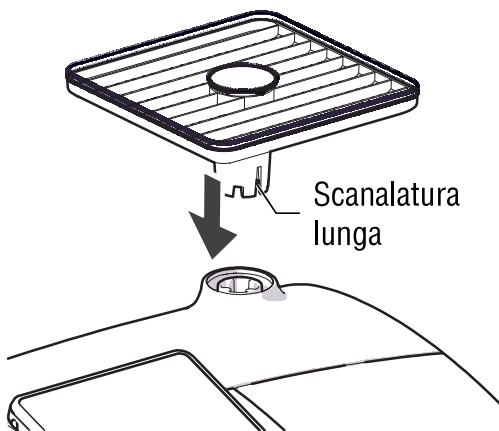

- Tenere il piatto di pesatura in modo tale che la scanalatura lunga nel piedino del piatto di pesatura sia indirizzata in avanti.
- Appoggiare il piatto di pesatura dall'alto sul tronchetto della bilancia. La scanalatura lunga nel piedino del piatto di pesatura deve infilarsi nella guida sul tronchetto della bilancia.
- Premere con il palmo della mano leggermente dall'alto sul piatto di pesatura.

Montare il raccoglitore delle lettere e il modulo d'alimentazione.

- Collocare il rispettivo modulo accanto all'affrancatrice (vedere le panoramiche sulla pagina precedente).
- Sollevare leggermente l'affrancatrice sul lato dove montare il modulo. Sul lato inferiore dell'alloggiamento sono previste fessure per fissare le parti di montaggio.
- Inserire il rispettivo modulo sotto l'affrancatrice in modo tale che i tasselli si infilino nelle fessure.
- Appoggiare l'affrancatrice con prudenza.

Riempire il chiudi-buste con liquido sigillante

- Ruotare il coperchio dell'apertura di riempimento sul lato.

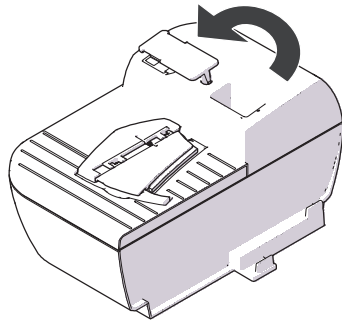

- Riempire il chiudi-buste con il liquido sigillante "sealit".
- Controllare il livello di riempimento. Il chiudi-buste deve essere riempito circa fino al segno "max".

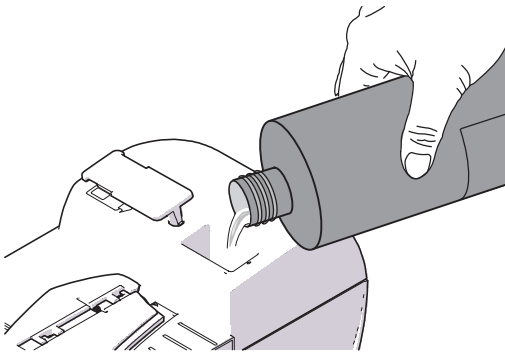

- Richiudere l'apertura di riempimento con il coperchio.
- Se necessario: Asciugare l'esterno del chiudi-buste.

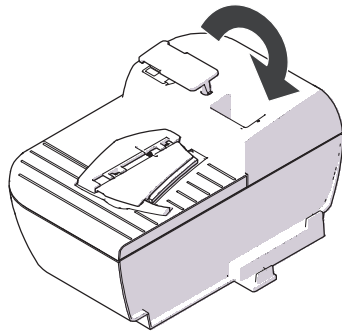

Passo 3: Collegare PostBase



Avvertenza! Utilizzare esclusivamente i cavi di corredo o i cavi approvati dalla Francotyp-Postalia. Accertarsi che i cavi non siano danneggiati.

Collegare la PostBase solamente ad una presa con messa a terra collegata a terra. Accertarsi che l'allacciamento alla rete corrisponda alla tensione indicata sulle targhette.

La presa di corrente per il collegamento della PostBase deve trovarsi comunque in prossimità della stessa e deve essere sempre facilmente accessibile.

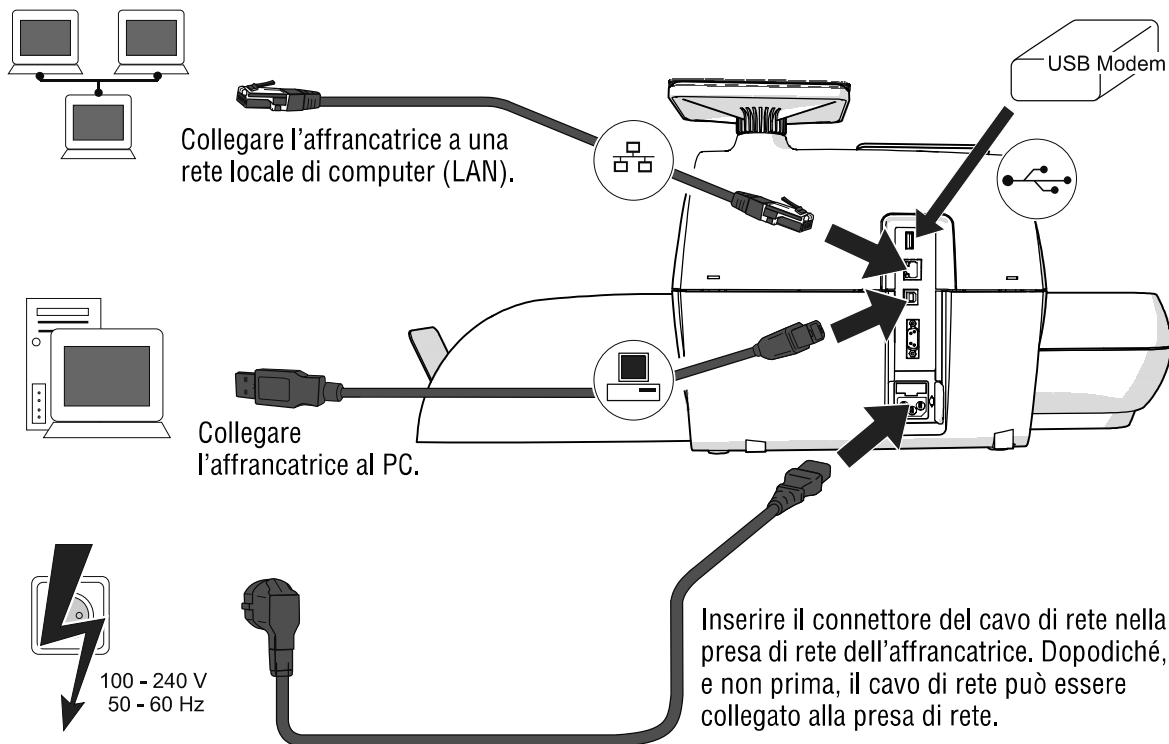

Passo 4: Eseguire la routine di installazione

Tasto PostBase

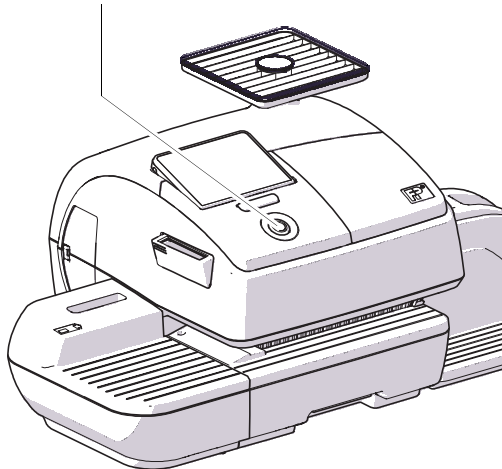

- Accendere PostBase: Premere il tasto PostBase.

L'illuminazione dei tasti e del display viene attivata. PostBase esegue un'autodiagnosi e avvia la routine d'installazione.

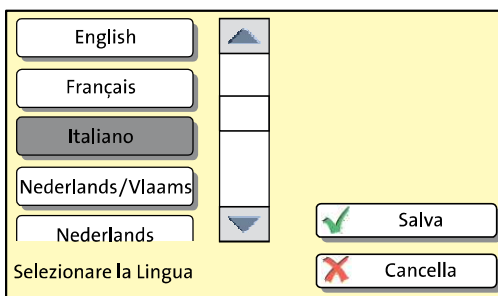

- Seguite le indicazioni che compaiono sul display.

PostBase vi guiderà passo per passo attraverso la routine d'installazione:

- Selezionare la lingua
- Impostare i dati di collegamento
- Inserire il PIN Repository (R-PIN)
- Aggiornamento del software
- Inserire le cartucce
- Caricare l'importo d'affrancatura / contatto al server.

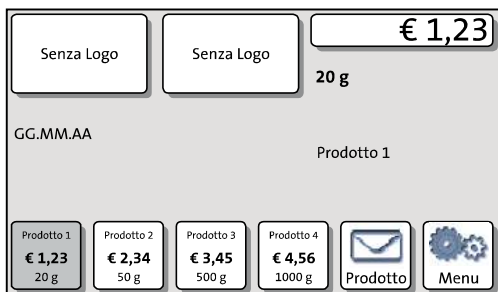

L'installazione è stata completata correttamente.



Per informazioni sull'uso del touch screen e una panoramica degli elementi di comando leggere capitolo 4.6.

Passo 5: Predisporre PostBase

Potete ora eseguire altre impostazioni di sistema. A tal fine, leggere il capitolo “Advanced settings & system information” (Impostazioni estese & informazioni di sistema) nel manuale di riferimento “Operator Manual – Reference Guide”.



Protezione PIN



Funzione centri di costo



Scarico Credito Automatico *(non in tutti i paesi)*



Suoni



Display illuminazione



Lingua



Tempo Standby



Spegnimento automatico (Auto Off)

Passo 6: Installare l'alimentatore automatico (opzionale)



Attenzione! Installare e collegare l'alimentatore automatico soltanto quando l'installazione della PostBase è completamente ultimata. In caso contrario, l'alimentatore automatico non sarà riconosciuto dalla PostBase. Il sistema d'affrancatura non funzionerà.

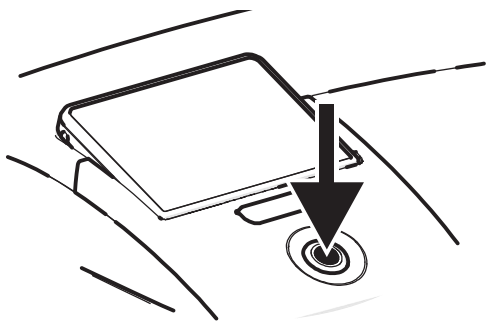

- Spegnere l'affrancatrice. A tal fine, premere il tasto PostBase per tre secondi.

Installare l'alimentatore automatico

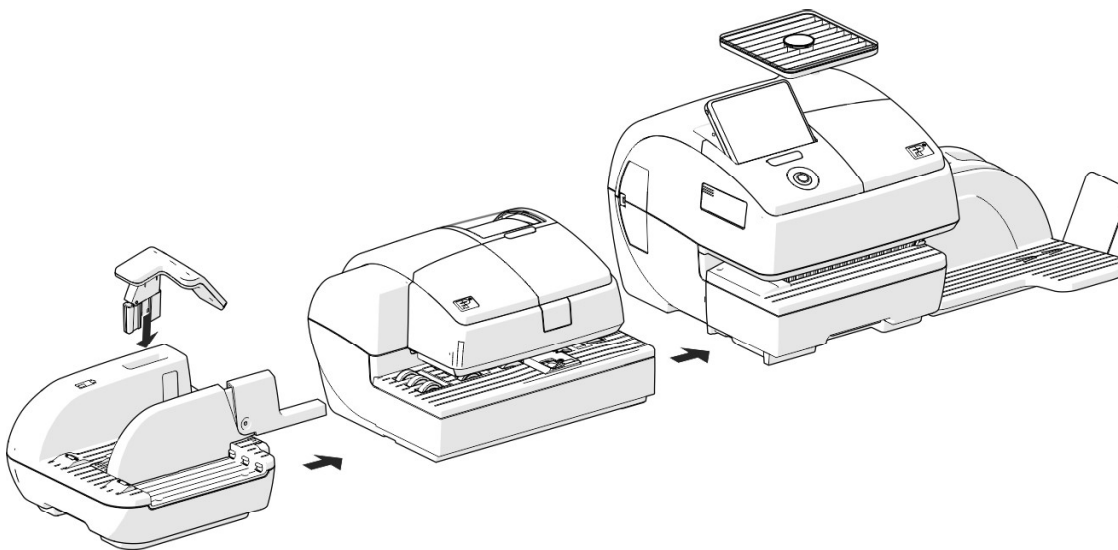

Collegare l'alimentatore automatico

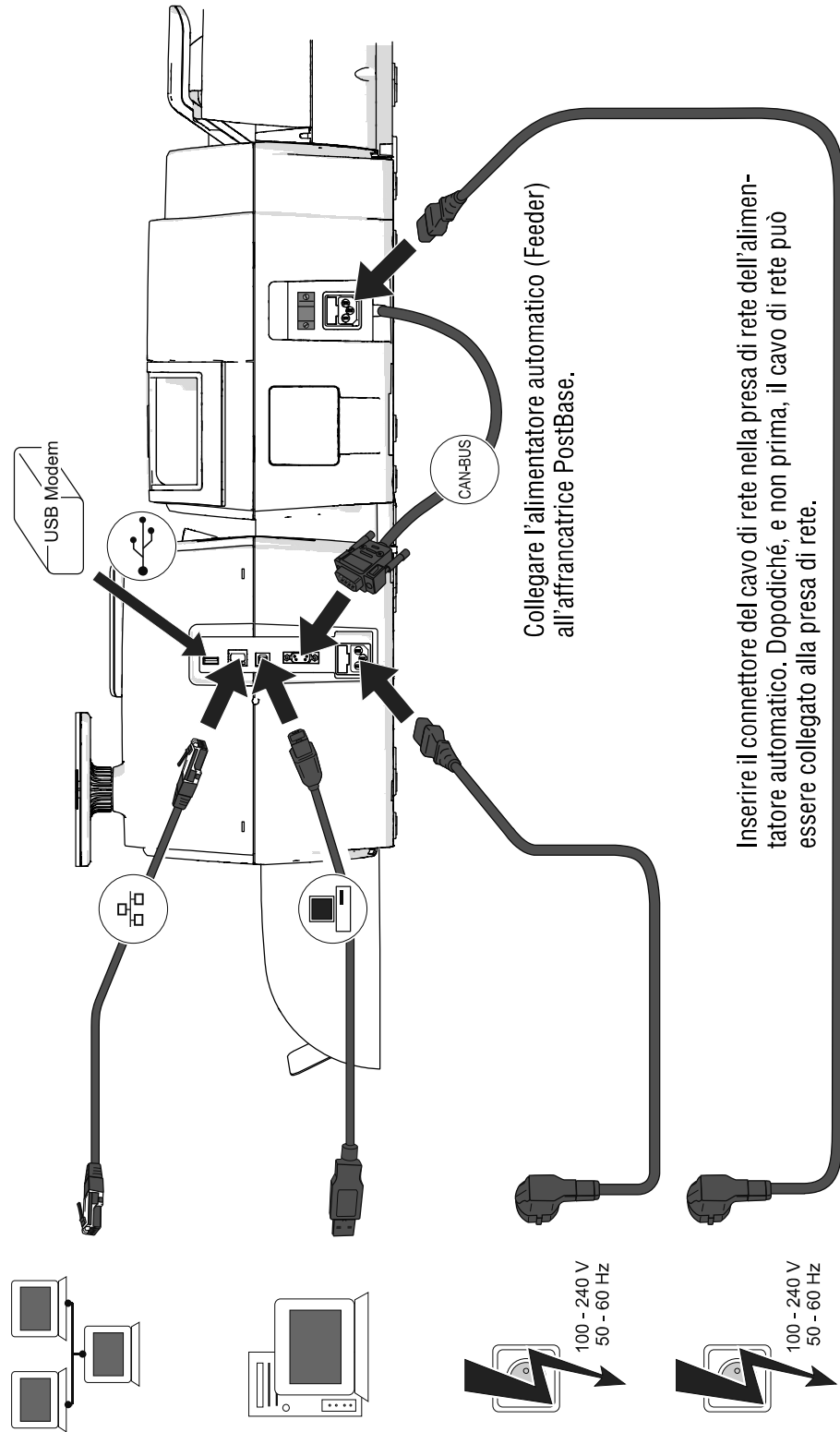

Riempire il serbatoio con liquido sigillante



Avvertenza! Fate particolare attenzione alla manipolazione di liquidi. Durante il riempimento del serbatoio, fare attenzione a che le parti sotto tensione non vengano umettate. Se ciò dovesse verificarsi accidentalmente: Staccare immediatamente la spina elettrica. Prima di rimettere in funzione il sistema d'affrancatura PostBase fatelo controllare dal servizio di assistenza tecnica.

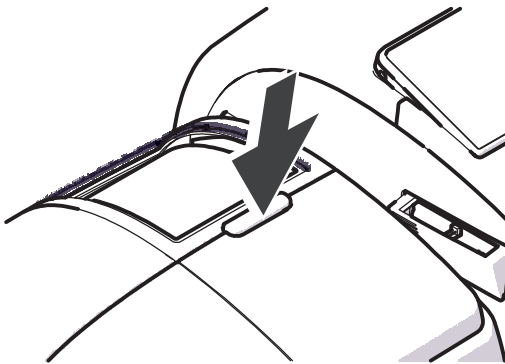

- Aprire il coperchio premendo il tasto di sblocco.

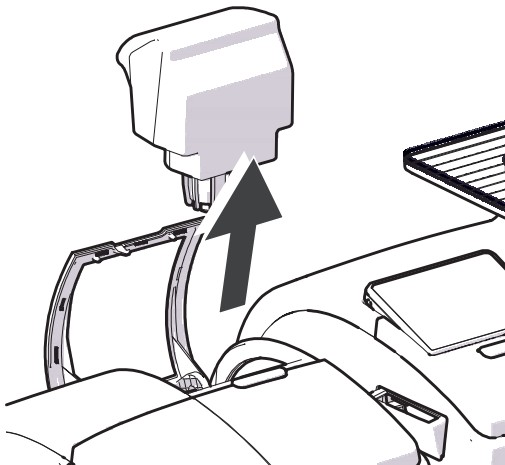

- Estrarre il serbatoio dall'alloggiamento e depositarlo in un posto sicuro.

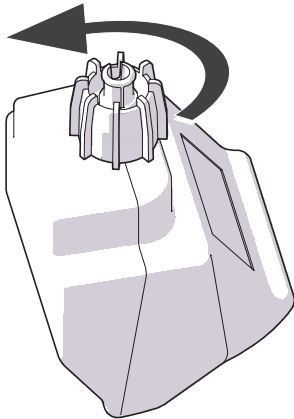

- Svitare il tappo del serbatoio.

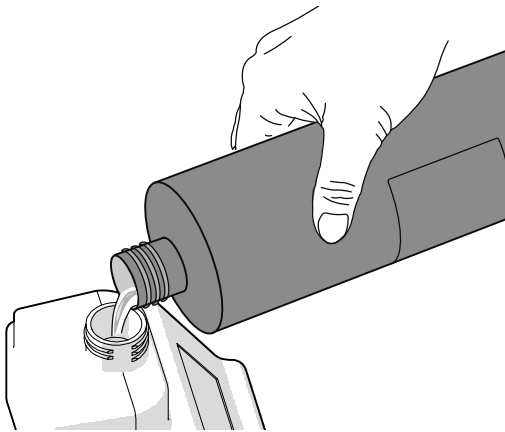

- Riempire il serbatoio con liquido sigillante "sealit".

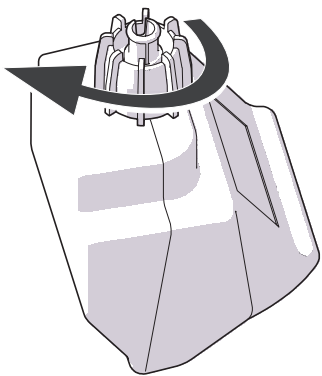

- Inserire il tappo del serbatoio e avvitarlo.
- Capovolgere il serbatoio in un ambiente sicuro (es. sopra ad un lavandino), per provare la tenuta del tappo.

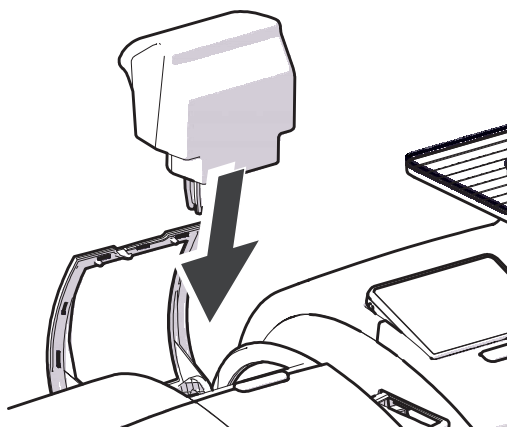

- Inserire il serbatoio, con il tappo rivolto verso il basso, nell'alloggiamento.

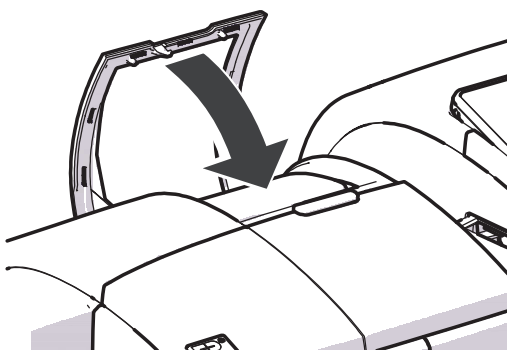

- Chiudere il coperchio.

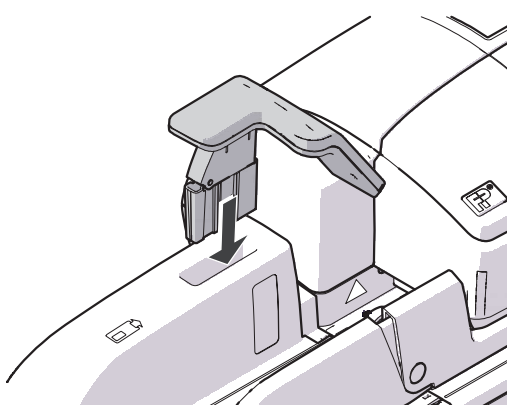

Montare il pressore buste

- Inserire il piedino del pressore nell'apposito alloggiamento sulla rampa.
- Premere il pressore verso il basso fino a quando scatta in posizione.

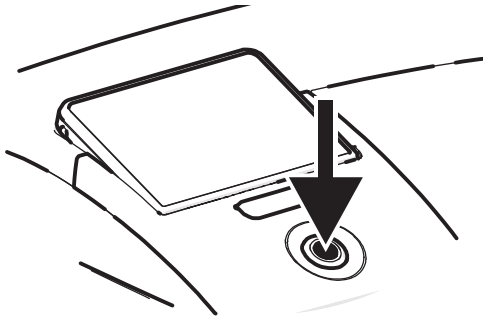

Accendere

- Riaccendere il sistema d'affrancatura. A tal fine, premere brevemente il tasto PostBase.

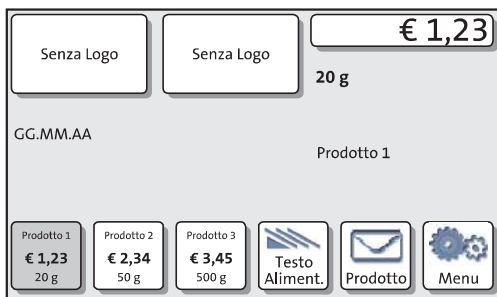

Al termine del riavvio, il sistema d'affrancatura PostBase con alimentatore automatico è pronto per il servizio.



Con il tasto TESTO / ALIMENT. richiamate la funzione "Elaborazione Pila".

4 Menu dei comandi

In questo capitolo imparerete le funzioni base del sistema d'affrancatura PostBase e l'uso del touch screen.

4.1 Accendere / spegnere PostBase

Il sistema d'affrancatura può rimanere continuamente collegato alla rete elettrica, ed è così sempre rapidamente disponibile per il servizio. Il tasto PostBase ON / OFF serve per accendere o spegnere il sistema d'affrancatura.

Tasto PostBase

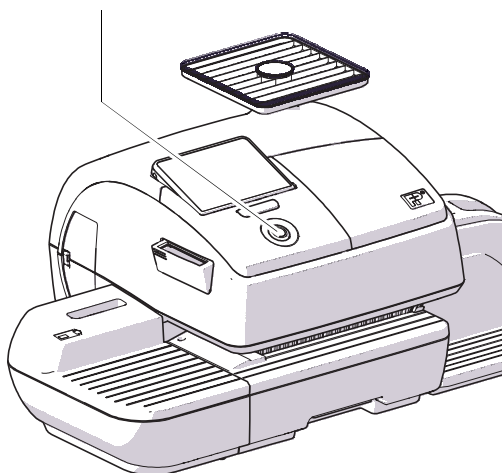

Accendere

- Premere il tasto PostBase.

L'illuminazione dei tasti e del display viene attivata. PostBase esegue un'autodiagnosi e visualizza quindi il menu d'affrancatura.

A seconda dell'impostazione avviene l'interrogazione dell'utente e del PIN per il controllo d'accesso.

Spegnere

- Potete premere il tasto PostBase in qualsiasi momento per **tre secondi** per spegnere il sistema d'affrancatura.

PostBase termina eventuali processi in corso e poi si spegne. L'illuminazione dei tasti e del display si spegne.

Staccare PostBase dalla rete elettrica



Attenzione! Prima di staccare PostBase dalla rete elettrica, spegnere sempre il sistema d'affrancatura PostBase premendo a lungo il tasto PostBase. Non staccare mai semplicemente la spina di rete o interrompere in altro modo l'alimentazione di rete, prima che il sistema di stampa si trovi in posizione stagna. Soltanto in questo modo è possibile evitare che il mantenga una buona qualità di stampa e non si secchi.

- Premere il tasto PostBase per tre secondi per spegnere il sistema d'affrancatura.
- Staccare la spina dalla presa di corrente.

4.2 Stato di riposo (Standby)

Se non utilizzate il sistema d'affrancatura per un tempo prolungato, passa automaticamente nello stato di riposo (Standby).

Nello stato di riposo, il display è scuro e il tasto PostBase è illuminato. La funzione touch non è attiva.

Premendo brevemente il tasto PostBase, PostBase si "riattiva".

4.3 Regolare l'inclinazione del display

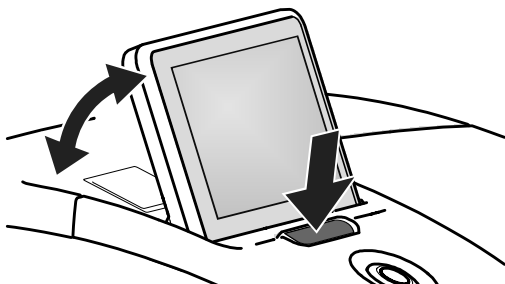

- Premere il tasto davanti al display e porre il display nella posizione desiderata. Il meccanismo di regolazione ha diversi punti di scatto.
- Rilasciare il tasto.

4.4 Predisporre l'alimentatore etichette (opzionale)



Attenzione! Raccomandiamo di utilizzare soltanto alimentatori etichette di Francotyp-Postalia. Per essi, il produttore FP ha accertato l'affidabilità, la sicurezza e l'idoneità. I prodotti che non sono stati approvati dal produttore FP non possono essere esaminati dallo stesso, né garantiti, in termini di affidabilità, sicurezza e idoneità.

Soltanto in questo modo può essere garantita la lavorazione corretta delle etichette.

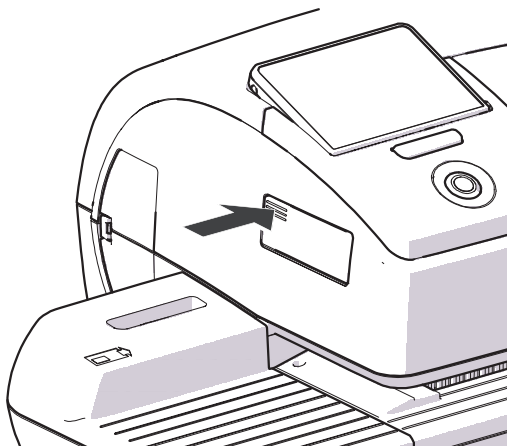

Chiudere / aprire lo dispenser etichette

Per chiudere o aprire lo dispenser etichette:

- Premere sull'area corrugata fino a sentire un clic e rilasciarla.

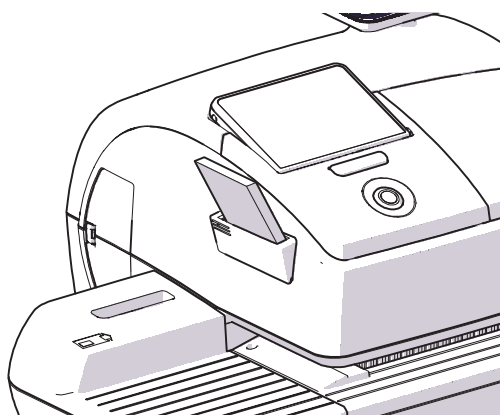

Inserire l'etichetta

- Rimuovere la fascetta dal pacchetto di etichette.
- Inserire l'intero pacchetto (50 etichette) nel dispenser etichette.
 - La parte di carta da stampare è rivolta verso l'alto.
 - Inserire il pacchetto di etichette nella direzione indicata dalla freccia fino al riscontro.

4.5 Predisporre il raccoglitore delle lettere

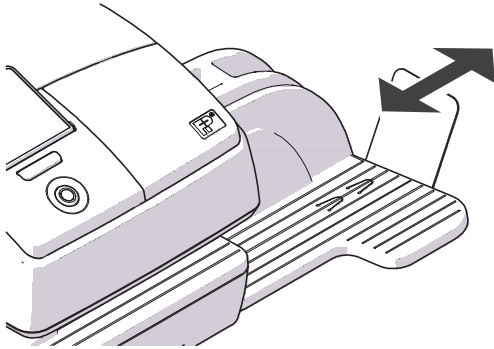

- Il raccoglitore delle lettere può essere adattato ai diversi formati delle buste spostando l'angolo di battuta (al massimo fino a ISO B4). L'angolo di battuta ha diversi punti di scatto per i formati più usati.

4.6 Elementi del display e modo d'impiego

Il presente capitolo presenta l'interfaccia utente del sistema d'affrancatura PostBase. Imparerete l'uso del touch screen, gli elementi del display così come i diversi menu, tipi di finestre e simboli.

4.6.1 Il touch screen

Quando il display è illuminato, il touch screen è attivo. Per usare il touch screen basta toccare gli elementi del display con il dito.

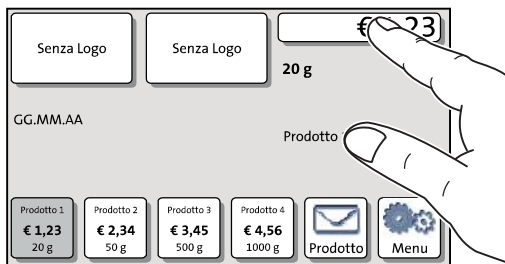

Modo d'impiego generale

Toccare brevemente con il dito l'elemento desiderato sul display. PostBase esegue la corrispondente funzione.

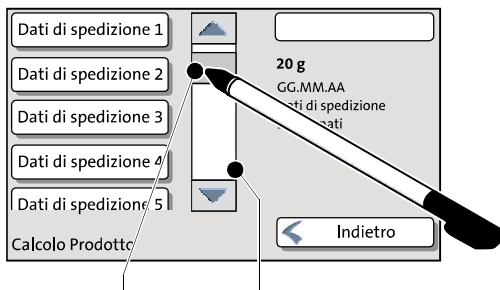

Pulsante di spostamento

Barra di scorrimento

Con le barre di scorrimento usate i tasti freccia per sfogliare nell'elenco. Potete anche toccare il pulsante di spostamento con il dito per muoverlo. Al rilascio, l'impostazione viene aggiornata.



Potete utilizzare anche la penna di corredo. La penna si trova in un supporto sul retro del display.

Pulsanti

I pulsanti risaltano dallo sfondo dello schermo con una diversa tonalità. A seconda della funzione possono assumere diversi stati:



Il pulsante può essere toccato / è attivo.



Il pulsante è selezionato / passivo (non è possibile toccarlo di nuovo).



Conferma: Il pulsante viene toccato in questo momento.



Il pulsante è disattivato / non può essere toccato.

Pulsanti standard

Il concetto “Pulsanti standard” comprende i pulsanti SALVA, CANCELLA, INDIETRO e CONTINUA.

A seconda della funzione, la scritta può variare. Il pulsante con CANCELLA / INDIETRO è posizionato (se disponibile) sempre in basso a destra nella finestra e porta un passo / un livello indietro.

4.6.2 Il menu d'affrancatura

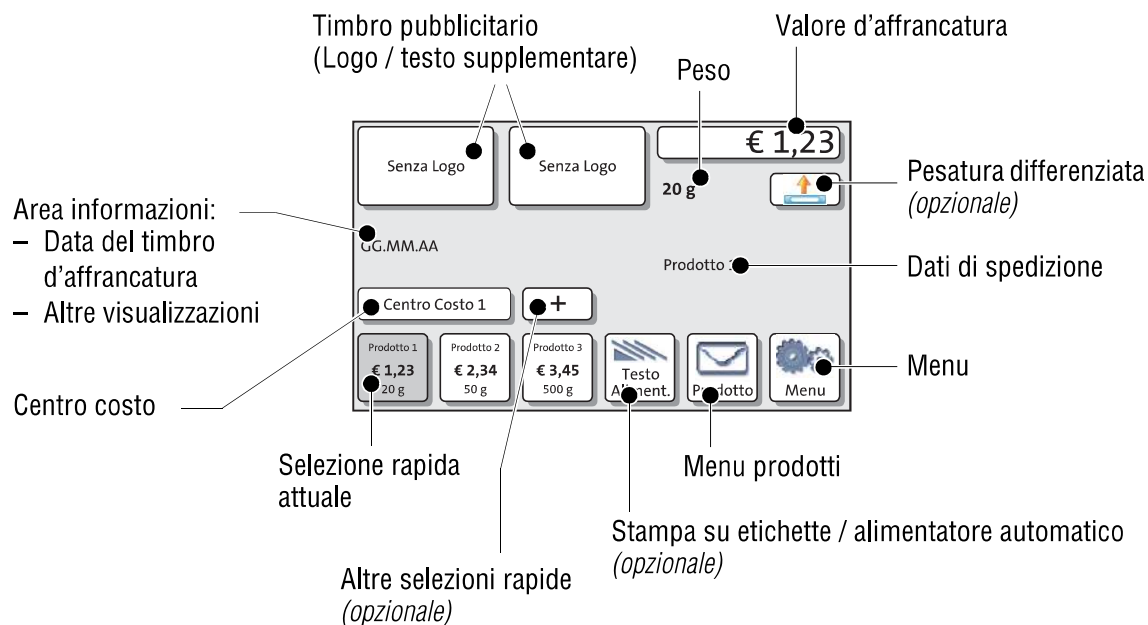

Dopo l'accensione e una volta completata con successo la routine di avvio appare il menu d'affrancatura. Il menu visualizza le impostazioni attuali per l'affrancatura. Il valore d'affrancatura appare soltanto quando tutti i dati richiesti per il prodotto sono stati selezionati (destinazione, tipo, dimensioni della lettera) e il peso impostato è superiore a 0 g.

Nel menu d'affrancatura

- avete accesso a tutte le impostazioni relative al timbro d'affrancatura
- affrancate le vostre lettere
- potete pesare le vostre lettere
- potete aprire il menu
- vengono visualizzate le impostazioni attuali.

Modo d'impiego

Toccare il pulsante per selezionare una funzione o un'impostazione. A seconda della funzione aperta, PostBase apre poi un elenco di scelta, un menu impostazioni o un menu con altre possibilità di scelta. I singoli tipi di menu e di finestre e il rispettivo modo d'impiego verranno trattati nei successivi capitoli.

4.6.3 Il menu prodotti



Dati di spedizione 1	▲	▼	€ 1,23
Dati di spedizione 2			20 g
Dati di spedizione 3			GG.MM.AA
Dati di spedizione 4			Dati di spedizione selezionati
Dati di spedizione 5			OK
Calcolo Prodotto			Indietro

Chiamare il menu prodotti

Con il pulsante **PRODOTTO** aprite il menu prodotti impostando il prodotto postale per la successiva affrancatura.

Il menu prodotti visualizza i dati di spedizione disponibili nella parte sinistra del display.

Qualora fossero disponibili più di quattro selezioni possibili sfogliate nell'elenco con l'aiuto della barra di scorrimento.

Nella parte destra del display, il menu prodotti visualizza le impostazioni attuali:

- il valore d'affrancatura
- il peso
- la data
- i dati di spedizione impostati.

Il valore d'affrancatura e il tasto **OK** appaiono soltanto quando tutti i dati di spedizione richiesti sono stati selezionati e il peso è superiore a 0 g.

Dati di spedizione			Impostazione attuale
Dati di spedizione 1	▲	▼	€ 1,23
Dati di spedizione 2			20 g
Dati di spedizione 3			GG.MM.AA
Dati di spedizione 4			Dati di spedizione selezionati
Dati di spedizione 5			OK
Calcolo Prodotto			Indietro

Altri dati di spedizione: sfogliare con la barra di scorrimento

Accettare le attuali impostazioni + indietro al menu d'affrancatura

Selezionare i dati di spedizione

Toccano il corrispondente pulsante selezionate i dati di spedizione. PostBase vi guiderà passo per passo attraverso il calcolo dell'importo d'affrancatura.

Con il pulsante **OK** accettate i dati di spedizione visualizzati e tornate al menu d'affrancatura.

Deselezionare i dati di spedizione

Con il pulsante **INDIETRO** cancellate passo per passo i dati di spedizione dall'impostazione attuale.

Passare al menu d'affrancatura

OK Con il pulsante OK impostate il prodotto visualizzato per l'affrancatura e tornate al menu d'affrancatura.

INDIETRO Toccando più volte il pulsante **INDIETRO** cancellate passo per passo i dati di spedizione nell'impostazione attuale del prodotto. Toccando di nuovo il tasto dopo aver deselezionato tutti i dati di spedizione interrompete la selezione del prodotto. Il prodotto utilizzato per ultimo rimane impostato nel menu d'affrancatura.

4.6.4 Il menu

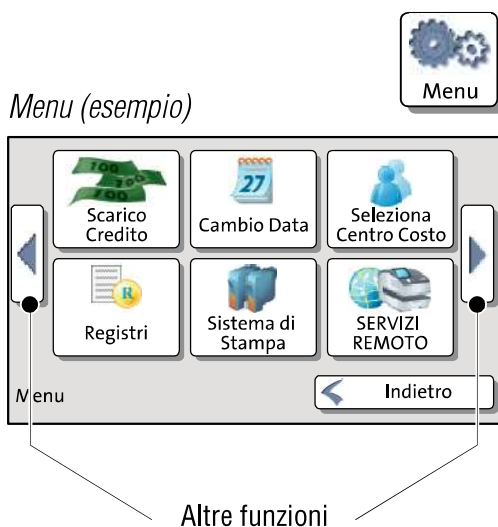

Aprire il menu con il pulsante **MENU**. Avete accesso alle funzioni di gestione così come alle impostazioni di sistema e alle funzioni di servizio.

Con i tasti freccia sfogliate in avanti e indietro nel menu.

4.6.5 Elenchi di scelta

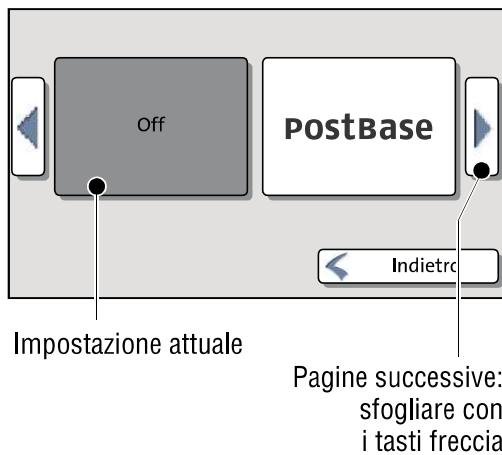

Impostazione attuale

Pagine successive:
sfogliare con
i tasti freccia

Gli elenchi di scelta (ad es. loghi, testi supplementari) offrono tutte le impostazioni disponibili a scelta.

Con i tasti freccia sfogliate l'elenco.

Toccando il corrispondente pulsante selezionate una delle impostazioni disponibili e tornate al menu d'affrancatura.

4.6.6 Menu impostazioni

Per adattare e selezionare le impostazioni si apre rispettivamente un apposito menu. Questi sono disponibili in due versioni: Elenchi e immissione tramite tastierino.

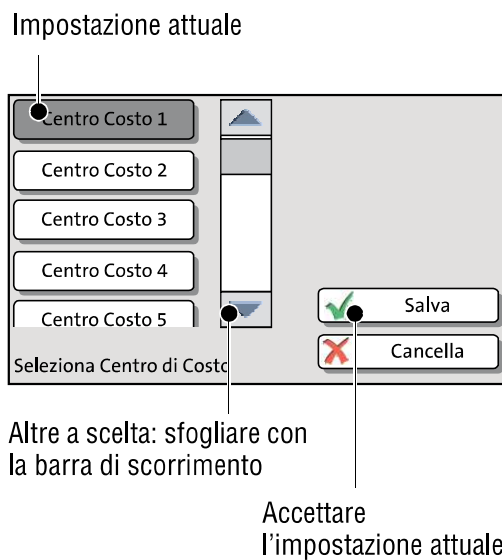

Impostazione attuale

Altre a scelta: sfogliare con
la barra di scorrimento

Accettare
l'impostazione attuale

Elenchi

Funzionamento: Nella parte sinistra del display, PostBase visualizza le impostazioni disponibili. L'impostazione attuale è risultata oscurata. Qualora fossero disponibili più di quattro selezioni possibili sfogliate con la barra di scorrimento nell'elenco.

Con SALVA accettate l'attuale impostazione e uscite dal menu impostazioni.

Con CANCELLA rifiutate la vostra selezione e uscite dal menu impostazioni.



A seconda del tasto utilizzato
(qui: ripristinare la data attuale)

Immissione tramite tastierino

Con il tastierino nella parte sinistra del display inserite i valori. Il campo di visualizzazione in alto a destra visualizza la vostra immissione.

Il tastierino è sempre adattato alla rispettiva situazione. La scritta dei tasti cambia, a seconda se devono essere inseriti solo valori numerici o numeri e lettere (alfanumerici).

Il tasto in basso a sinistra, se disponibile, è destinato ad una funzione speciale adattata all'attuale azione d'uso, ad es. passare da maiuscole a minuscole. Il testo informativo informa sulle particolarità e fornisce note supplementari.

Le funzioni attivate si possono cancellare con il tasto CE.

Con SALVA accettate l'attuale impostazione e uscite dal menu impostazioni.

Con INDIETRO rifiutate la vostra selezione e uscite dal menu impostazioni.

4.6.7 Finestra Pop-up

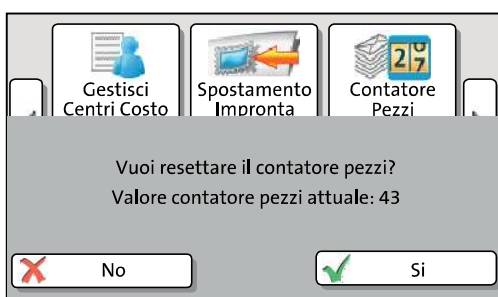

Con alcune impostazioni si apre una finestra, che copre parzialmente la finestra attiva (finestra Pop-up). La finestra Pop-up invita a un'azione. Anche messaggi e l'elaborazione di pile compaiono come Pop-up.

Alcuni messaggi Pop-up sono ad auto conferma, cioè dopo un tempo determinato scompaiono.

4.6.8 Procedure (Wizards)

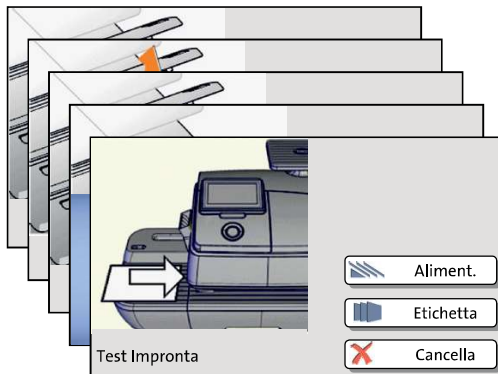

Per impostazioni complesse, ad es. dati di collegamento, si apre una cosiddetta “procedura”, con la quale PostBase vi guiderà passo per passo attraverso tutte le immissioni richieste. A seconda della necessità vengono utilizzati diversi tipi di finestre.

Con CONTINUA accettate l’attuale impostazione e passate al prossimo passo.

Con INDIETRO potete tornare ai passi precedenti.

Se all’inizio selezionate INDIETRO rifiutate tutte le impostazioni e uscite dalla procedura.

4.7 Stampa di test

Le impostazioni dell'affrancatura e la qualità di stampa possono essere verificate con l'aiuto di una stampa di test.



In base alle prescrizioni postali, le stampe di test vengono contrassegnate come tali. Le stampe di test non devono essere mai consegnate alla posta.

Impostare la stampa di test



La creazione di una stampa di test può differire dalla procedura descritta qui di seguito. Leggere eventualmente l'allegato specifico per paese delle istruzioni per l'uso.

- Impostare i parametri desiderati per il timbro d'affrancatura (pubblicità, testo supplementare ecc.).
- Selezionare **PRODOTTO** nel menu d'affrancatura.
- Impostare il prodotto desiderato.



Non appena tutti i dati di spedizione richiesti saranno impostati potete eseguire una stampa di test. L'opzione **TEST IMPRONTA** si trova alla fine dell'elenco dei servizi supplementari.

- Selezionare **TEST IMPRONTA**.

PostBase vi invita ad inserire una lettera.

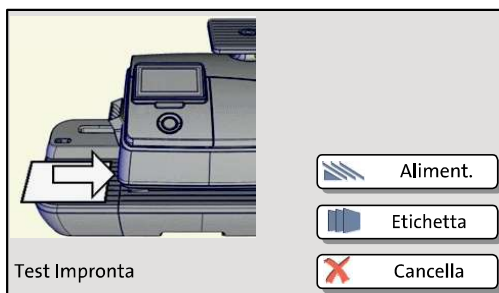

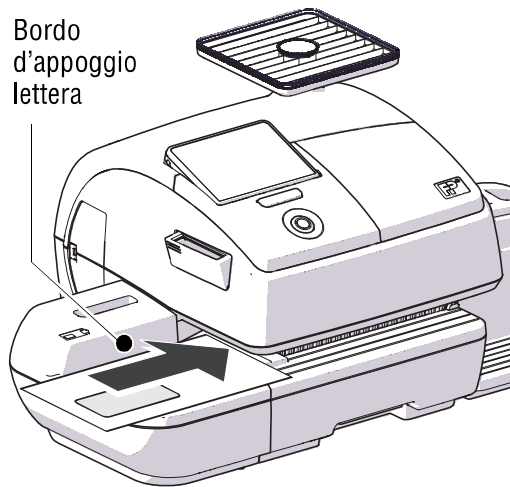

Stampare la stampa di test su una busta vuota.

- Appoggiare una busta vuota (o una cartolina postale) sull'impianto manuale:
 - il lato da stampare deve essere rivolto verso l'alto
 - il bordo superiore è a livello con il bordo d'appoggio lettera.
- Inserire la busta nella direzione indicata dalla freccia.

PostBase trascina la busta, imprime la stampa di test ed espelle la busta verso destra.

Stampare la stampa di test su un'etichetta (opzionale)

- Selezionare ETICHETTA per l'affrancatura della stampa di test su un'etichetta.

PostBase stampa la stampa di test su un'etichetta e la espelle verso destra.

Appoggiare la busta per la stampa di test sull'alimentatore automatico (opzionale)

- Appoggiare una busta sull'alimentatore automatico:
 - il lato da stampare deve essere rivolto verso l'alto
 - il bordo superiore è a livello con il bordo d'appoggio lettera.

O, se avete già appoggiato una busta:

- Selezionare ALIMENT.

PostBase trascina la busta, stampa la stampa di test ed espelle la busta verso destra.

Controllare la qualità di stampa

Assicuratevi che PostBase produca sempre timbri d'affrancatura privi di sbavature e ben leggibili.

- Verificare l'immagine di stampa. Non deve mostrare spostamenti, sfocature o settori di stampa mancanti. Prestare particolare attenzione al codice di matrice.

Questa immagine mostra una stampa perfetta (esempio; l'aspetto reale della stampa di test dipende dalle prescrizioni della società di servizi postali nel vostro paese).

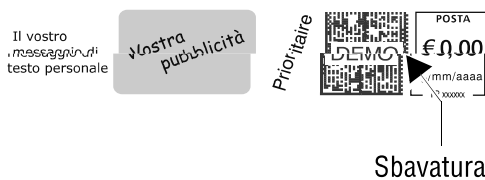
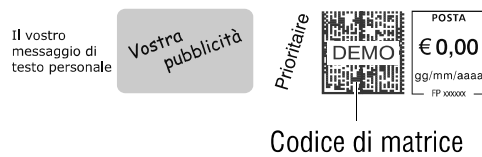

Se l'immagine di stampa presenta spostamenti (sbavatura):

- Allineare le cartucce d'inchiostro. A tal fine, leggere il capitolo "Aligning ink cartridges" (aggiustamento delle cartucce d'inchiostro) nel manuale di riferimento "Operator Manual – Reference Guide".

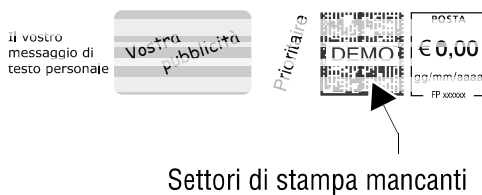

Se l'immagine presenta sfocature o settori di stampa mancanti:

- Pulire il sistema di stampa. A tal fine, leggere il capitolo "Cleaning the print system" (pulire il sistema di stampa) nel manuale di riferimento "Operator Manual – Reference Guide".

Dati tecnici

Dimensioni

- **Lunghezza**
 - 310 mm (*alloggiamento*)
 - 146 mm (*impianto manuale / chiudi-buste*)
 - 385 mm (*alimentatore automatico*)
 - 280 mm (*rampa*)
 - 320 mm / 445 mm (*raccoglitore delle lettere min / max*)
- **Larghezza**
 - 345 mm
 - 390 mm (*con rampa*)
- **Altezza**
 - 300 mm (*con piatto di pesatura*)

Peso

- 8,9 kg (*affrancatrice con bilancia*)
- 0,6 kg (*impianto manuale*)
- 0,6 kg (*chiudi-buste*)
- 7,3 kg (*alimentatore automatico*)
- 2,6 kg (*rampa*)
- 0,9 kg (*raccoglitore delle lettere*)

Alimentazione elettrica

- **Affrancatrice** 100 - 240 V / 2,0 A / 50 - 60 Hz
- **Feeder** 100 - 240 V / 2,0 A / 50 - 60 Hz
(*alimentatore automatico*)

Potenza assorbita

- **Affrancatrice**
 - 80 W, Energy Star
 - < 1 W (spenta)
 - < 7 W (standby)
- **Feeder** 80 W
(*alimentatore automatico*)

Batteria

3,6 V / 2 Ah / 20 mA
numero d'ordinazione 90.4701.8004.00

Display

TFT, 480 x 272 Pixel, con touch panel,
con retroilluminazione

Sistema di stampa

- **Processo di stampa** Stampa a getto d'inchiostro, 2 cartucce d'inchiostro
- **Area di stampa** Max. 185 mm x 25 mm
- **Risoluzione di stampa** ≥ 300 dpi

Rendimento

A seconda della variante di dotazione / variante nazionale:
fino a 85 lettere/minuto

(In funzione del formato e del contenuto della lettera, della lunghezza di stampa, delle condizioni della macchina e del modo d'impiego.)

Emissione sonora

< 60 dB(A) affrancatrice (stand-alone)
< 70 dB(A) affrancatrice con alimentatore automatico (Feeder)

Condizioni di esercizio

Da +15 °C fino +35 °C
Impiegare solo in ambienti chiusi
Non esporre direttamente ai raggi solari
Umidità relativa dell'aria 15% fino 80%, non condensante

Campo di pesatura

3 g fino a 7 000 g
(a seconda della variante di dotazione)

Modifiche tecniche riservate.

Cartucce d'inchiostro

Cartucce d'inchiostro

Kit di cartucce FP per PostBase

Condizioni di funzionamento ed immagazzinaggio

Da +15 °C fino +35 °C

Impiegare solo in ambienti chiusi

Non esporre direttamente ai raggi solari

Umidità relativa dell'aria 20 % fino 70 %, non condensante



Scheda tecnica di sicurezza per utenti disponibile presso

<http://www.francotyp.com/en/mail-management/material-safety-data-sheets-msds.html>.

Modifiche tecniche riservate.

Specifica per lettere da affrancare

Formato (lunghezza x larghezza)	<u>PostBase (affrancatrice con impianto manuale):</u> 127 mm x 89 mm fino a 253 mm x 353 mm <u>PostBase con alimentatore automatico:</u> 152 mm x 101 mm fino a 253 mm x 353 mm
Spessore	<u>Affrancare, senza utilizzo della funzione di chiusura:</u> Fino a 10 mm <u>Utilizzare la funzione di chiusura dell'alimentatore automatico:</u> Fino a 7 mm
Materiale	Materiale che assorbe inchiostro (idoneo per stampa a getto d'inchiostro) Non carta scura Non carta lucida sulla parte da affrancare Non materiale con bolle d'aria Non cartone ondulato Non carta molto porosa, sulla quale il codice di matrice potrebbe sbavarsi
Etichette	Etichette autoadesive per PostBase

Modifiche tecniche riservate.